



**KERN & Sohn GmbH**

Ziegelei 1

D-72336 Balingen

E-mail: [info@kern-sohn.com](mailto:info@kern-sohn.com)

Tel.: +49-[0]7433- 9933-0

Faks: +49-[0]7433-9933-149

Internet: [www.kern-sohn.com](http://www.kern-sohn.com)

# Instrukcja obsługi Wózki podnośne z wagą

## KERN VHB/VHS

Wersja 1.1  
12/2007  
PL



VHB/VHS-BA-pl-0711



# KERN VHB/VHS

Wersja 1.1 12/2007

## Instrukcja obsługi

## Wózki podnośne z wagą

### Spis treści

<b>1</b>	<b>DANE TECHNICZNE .....</b>	<b>3</b>
<b>2</b>	<b>DEKLARACJA ZGODNOŚCI .....</b>	<b>4</b>
<b>3</b>	<b>PODSTAWOWE WSKAZÓWKI DOTYCZĄCE WAGI.....</b>	<b>5</b>
3.1	Zastosowanie zgodnie z przeznaczeniem .....	5
3.2	Zastosowanie niezgodne z przeznaczeniem .....	5
3.3	Gwarancja .....	5
3.4	Nadzór nad środkami kontrolnymi .....	6
<b>4</b>	<b>PODSTAWOWE ZASADY BEZPIECZEŃSTWA DOTYCZĄCE WAGI .....</b>	<b>6</b>
4.1	Przestrzeganie wskazówek zawartych w instrukcji obsługi.....	6
4.2	Przeszkolenie personelu .....	6
<b>5</b>	<b>TRANSPORT I SKŁADOWANIE .....</b>	<b>6</b>
5.1	Kontrola przy odbiorze .....	6
5.2	Opakowanie .....	6
<b>6</b>	<b>ROZPAKOWANIE, USTAWIENIE I URUCHOMIENIE .....</b>	<b>7</b>
6.1	Miejsce ustawienia, miejsce eksploatacji wagi.....	7
6.2	Zakres dostawy .....	8
6.3	Praca z zasilaniem bateryjnym .....	8
6.4	Uruchomienie.....	8
6.5	Widok wskaźnika.....	9
6.6	Przegląd klawiatury.....	10
<b>7</b>	<b>FUNKCJE WYŚWIETLACZA .....</b>	<b>11</b>
7.1	Przed ważeniem: KONTROLA PUNKTU ZEROWEGO .....	11
7.2	Ważenie brutto.....	11
7.3	Ważenie netto: TAROWANIE POPRZEZ NACIŚNIĘCIE PRZYCISKU .....	11
7.4	Ważenie netto: RĘCZNE WPROWADZENIE WARTOŚCI TARY .....	11
7.5	Dodawanie pojedynczych ważeń.....	13
7.6	DRUKARKA (KERN VHS).....	14
7.7	WYMIANA PAPIERU (KERN VHS).....	15
<b>8</b>	<b>KONSERWACJA, UTRZYMYWANIE W STANIE SPRAWNOŚCI, UTY.....</b>	<b>16</b>
8.1	Czyszczenie .....	16
8.2	Konserwacja, utrzymywanie w stanie sprawności.....	16
8.3	Utylizacja .....	16
<b>9</b>	<b>POMOC W PRZYPADKU DROBNYCH AWARII.....</b>	<b>17</b>

## 1 Dane techniczne

<b>KERN</b>	<b>VHB 2T1</b>	<b>VHS 2T1</b>
<i>Dokł. odczytu (d)</i>	1 kg	1 kg
<i>Zakres ważenia (maks.)</i>	2000 kg	2000 kg
<i>Powtarzalność</i>	1 kg	1 kg
<i>Liniowość</i>	± 2 kg	± 2 kg
<i>Czas narastania sygnału</i>	3 s	3 s
<i>Dopuszczalna temperatura otoczenia</i>	-10°C .... + 40°C	-10°C .... + 40°C
<i>Wilgotność powietrza</i>	maks. 95 % (brak kondensacji)	maks. 95 % (brak kondensacji)
<i>Jednostki wagowe</i>	kg, lb	kg, lb
<i>Zasilanie elektryczne</i>	4 x 1,5V baterie typu AA	4 x 1,5V baterie typu
<i>Czas eksploatacji</i>	80 godz./ok. 1700 pomiarów	35 godz./ok. 700 pomiarów z funkcją wydruku
		80 godz./ok. 1700 pomiarów bez funkcji wydruku
<i>Funkcja Auto-Off</i>	3 min	3 min
<i>Masa netto</i>	125 kg	125 kg

Wymiary:

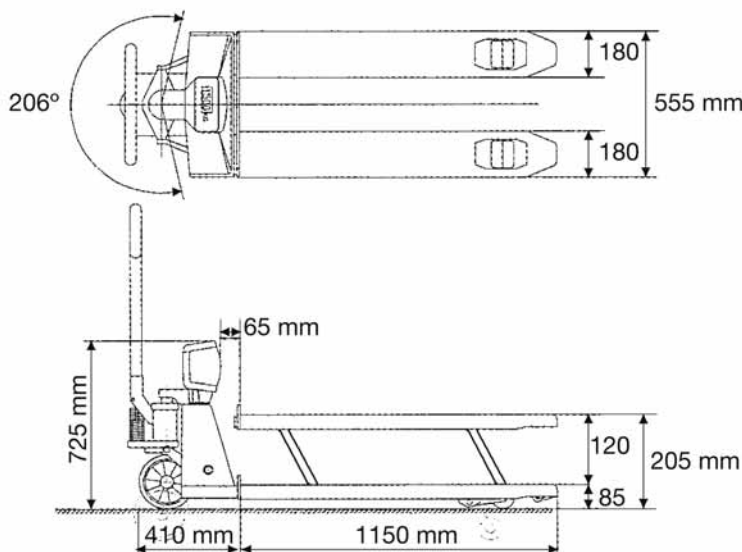

## 2 Deklaracja zgodności



**KERN & Sohn GmbH**

D-72322 Balingen-Frommern

Postfach (skr. poczt.) 4052

E-mail: [info@kern-sohn.de](mailto:info@kern-sohn.de)

Tel.: 0049-[0]7433- 9933-0

Faks: 0049-[0]7433-9933-

149

Internet: [www.kern-sohn.de](http://www.kern-sohn.de)

## Deklaracja zgodności

**Declaration of conformity for apparatus with CE mark**

**Deklaracja zgodności urządzenia z oznakowaniem CE**

**Déclaration de conformité pour appareils portant la marque CE**

**Declaración de conformidad para aparatos con marca CE**

**Dichiarazione di conformità per apparecchi contrassegnati con la marcatura CE**

**English** We hereby declare that the product to which this declaration refers conforms with the following standards.

**Polski** Niniejszym deklarujemy, że produkt, którego dotyczy niniejsza deklaracja, jest zgodny z niżej wymienionymi normami.

**Français** Nous déclarons avec cela responsabilité que le produit, auquel se rapporte la présente déclaration, est conforme aux normes citées ci-après.

**Español** Manifestamos en la presente que el producto al que se refiere esta declaración está de acuerdo con las normas siguientes

**Italiano** Dichiariamo con ciò che il prodotto al quale la presente dichiarazione si riferisce è conforme alle norme di seguito citate.

## Waga elektroniczna: KERN VHB, KERN VHS

Uzyskany znak	Dyrektywa WE	Normy
	89/336EEC EMC	EN 55022 :1994 /A1 : 1995 / A2 : 1997 (klasa A) EN 50082-1 : 1992 EN 61000-3-2 : 1995 /A1 : 1998 /A2 : 1998 EN 61000-3-3 : 1995

Data: 11. stycznia 2007

Podpis:

KERN & Sohn GmbH

Zarząd

KERN & Sohn GmbH, Ziegelei 1, D-72336 Balingen, Tel. +49-[0]7433/9933-0, Faks. +49-[0]7433/9933-149

### **3 Podstawowe wskazówki dotyczące wagi**

#### **3.1 Zastosowanie zgodnie z przeznaczeniem**

Nabyta przez Państwa waga służy do określania masy (wartości ważenia) ważonego materiału. Jest ona przewidziana do stosowania jako „waga niesamodzielna”, tzn. ważony materiał należy ręcznie umieścić ostrożnie na środku płytki wagi. Wartość ważenia można odczytać po osiągnięciu stabilnej wartości.

#### **3.2 Zastosowanie niezgodne z przeznaczeniem**

Nie stosować wagi do ważenia dynamicznego. Jeżeli ilość ważonego materiału zostanie nieznacznie zmniejszona lub zwiększona, wówczas umieszczony w wadze mechanizm „kompensacyjno-stabilizacyjny” może powodować wyświetlanie błędnych wyników ważenia! (Przykład: Powolne wypływanie cieczy z pojemnika znajdującego się na wadze.)

Płytki wagi nie poddawać działaniu długotrwałego obciążenia. Może to spowodować uszkodzenie mechanizmu pomiarowego.

Bezwzględnie unikać uderzeń i przeciążeń wagi ponad podane obciążenie maksymalne (maks.), odejmując już występujące obciążenie tara. Mogłoby to spowodować uszkodzenie wagi.

Nigdy nie użytkować wagi w pomieszczeniach zagrożonych wybuchem. Wykonanie seryjne nie jest wykonaniem przeciwwybuchowym.

Nie wolno dokonywać zmian konstrukcyjnych wagi. Może to spowodować błędne wyniki ważenia, naruszenie technicznych warunków bezpieczeństwa, jak również zniszczenie wagi.

Waga może być eksploatowana tylko zgodnie z opisanymi wytycznymi. Inne zakresy użytkowania / obszary zastosowania wymagają pisemnej zgody firmy KERN.

#### **3.3 Gwarancja**

Gwarancja wygasa w przypadku

- nieprzestrzegania naszych wytycznych zawartych w instrukcji obsługi
- użycia niezgodnego z opisanymi zastosowaniami
- dokonania zmian lub otwierania urządzenia
- mechanicznego uszkodzenia i uszkodzenia w wyniku działania mediów, cieczy
- naturalnego zużycia
- nieprawidłowego ustawienia lub niewłaściwej instalacji elektrycznej
- przeciążenia mechanizmu pomiarowego

### **3.4 Nadzór nad środkami kontrolnymi**

W ramach systemu zapewnienia jakości należy w regularnych odstępach czasu sprawdzać techniczne własności pomiarowe wagi oraz ewentualnie dostępnego odważnika wzorcowego. W tym celu odpowiedzialny użytkownik powinien określić odpowiedni przedział czasowy, jak również rodzaj i zakres takiej kontroli. Informacje dotyczące nadzoru nad środkami kontrolnymi jakimi są wagi, jak również niezbędne odważniki wzorcowe dostępne są na stronie domowej firmy KERN ([www.kern-sohn.com](http://www.kern-sohn.com)). Odważniki wzorcowe oraz wagi można szybko i tanio skalibrować w akredytowanym przez DKD (Deutsche Kalibrierdienst) laboratorium kalibracyjnym firmy KERN (przywrócenie do normy obowiązującej w danym kraju).

## **4 Podstawowe zasady bezpieczeństwa dotyczące wagi**

### **4.1 Przestrzeganie wskazówek zawartych w instrukcji obsługi**

Przed ustawieniem i uruchomieniem wagi należy dokładnie przeczytać niniejszą instrukcję obsługi, nawet wtedy, gdy macie już Państwo doświadczenie z wagami firmy KERN.

### **4.2 Przeszkolenie personelu**

Urządzenie może być obsługiwane i konserwowane tylko przez przeszkolonych pracowników

## **5 Transport i składowanie**

### **5.1 Kontrola przy odbiorze**

Niezwłocznie po otrzymaniu paczki należy sprawdzić, czy nie posiada ona ewentualnych widocznych uszkodzeń, to samo dotyczy urządzenia po jego rozpakowaniu.

### **5.2 Opakowanie**

Wszystkie części oryginalnego opakowania należy zachować na wypadek ewentualnego transportu zwrotnego.

Do transportu zwrotnego należy używać tylko oryginalnego opakowania.

Przed wysyłką należy odłączyć wszystkie podłączone kable i luźne/ruchome części.

## 6 Rozpakowanie, ustawienie i uruchomienie

### 6.1 Miejsce ustawienia, miejsce eksploatacji wagi

Wagi zostały skonstruowane w taki sposób, aby w normalnych warunkach eksploatacyjnych były uzyskiwane wiarygodne wyniki ważenia.

Wybór prawidłowej lokalizacji wagi zapewnia jej dokładną i szybką pracę.

**Dlatego też, wybierając miejsce ustawienia, należy przestrzegać następujących zasad:**

- Ciężar należy podnosić swobodnie bez dotykania obudowy wskaźnika lub innych palet.

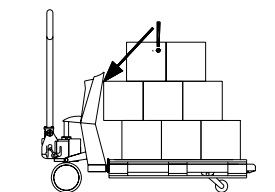

Nieprawidłowe podnoszenie ciężaru

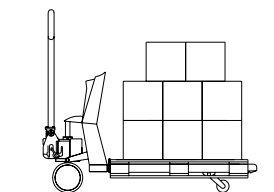

Prawidłowe podnoszenie ciężaru

- Przy poziomie nachylenia większym niż  $2^\circ$  dokładność systemu ważenia spada o ok. 0,1% na stopień. Efekt ten występuje również w przypadku otworów i nierówności. Optymalne jest gładkie podłoże.
- Najdokładniejszy wynik ważenia otrzymuje się, gdy środek ciężkości ładunku znajduje się pomiędzy widełkami. W przypadku niewspółśrodkowego obciążenia widełki zostaną lekko odgięte i obrócone. Może spowodować to mniejszą dokładność. W przypadku modeli nadających się do legalizacji, przy wpływającym na dokładność niewspółśrodkowym obciążeniu lub nachyleniu, aktywowany zostaje wyłącznik przechyłowy powodujący wyłączenie wskaźnika.

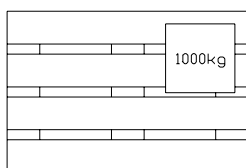

Nieoptymalne pozycjonowanie ciężaru

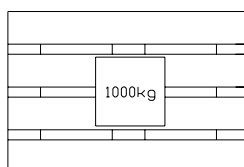

Optymalne pozycjonowanie ciężaru

- Zakres temperatur: Maksymalne odchylenie w przypadku 0,1% ważonej masy całkowitej występuje pomiędzy  $-10$  a  $+40^\circ\text{C}$ . Poza podanym zakresem temperatur mogą występować odchylenia do 0,3%.
- unikać wstrząsów podczas ważenia;
- zabezpieczyć wagę przed wysoką wilgotnością powietrza, oparami i pyłem;
- nie wystawiać urządzenia na długotrwałe działanie silnej wilgoci. Niepożądane obroszenie (kondensacja wilgoci zawartej w powietrzu na urządzeniu) może wystąpić, gdy zimne urządzenie zostanie umieszczone w znacznie cieplejszym pomieszczeniu. W takim przypadku odłączone od sieci urządzenie należy poddać ok. 2-godzinnej aklimatyzacji do temperatury otoczenia.

- W przypadku występowania pól elektromagnetycznych (np. od telefonów komórkowych lub urządzeń radiowych), ładunków statycznych, jak również niestabilnego zasilania elektrycznego możliwe są duże odchyłki wskazań (błędny wynik ważenia). Należy wówczas zmienić lokalizację wagi lub usunąć źródło zakłóceń.

## 6.2 Zakres dostawy

### Akcesoria seryjne KERN VHB:

- Wózki podnośne z wagą
- 4 x 1,5 V baterie typu AA
- Instrukcja obsługi
- Rolka papieru

## 6.3 Praca z zasilaniem bateryjnym



W celu wymiany baterii odkręcić i zdjąć pokrywę zasobnika baterii na spodzie wskaźnika. Zużyte baterie wymienić (uważać na właściwą biegunowość) na nowe (4 x 1,5 V baterie typu AA) i ponownie założyć pokrywę baterii.

W celu oszczędności akumulatorów waga wyłączana jest automatycznie 3 minuty po zakończeniu ważenia.

Jeżeli baterie są zużyte, na wyświetlaczu wyświetlany jest symbol „LO-BA”. Natychmiast wymienić baterie.

Jeżeli waga nie będzie używana przez dłuższy czas, wyjąć baterie i przechować je oddzielnie. Wylany płyn z baterii mógłby spowodować uszkodzenie wagi.

## 6.4 Uruchomienie

W celu aktywowania systemu ważenia wcisnąć przycisk .

Po upływie od trzech do pięciu minut elektronika i celka wagi uzyskują temperaturę roboczą. Wcześniej mogą wystąpić odchylenia do ok. 0,3%.

Ciężary powinny być podnoszone dopiero po zerowaniu.



## 6.5 Widok wskaźnika

Przykład: **KERN VHB**

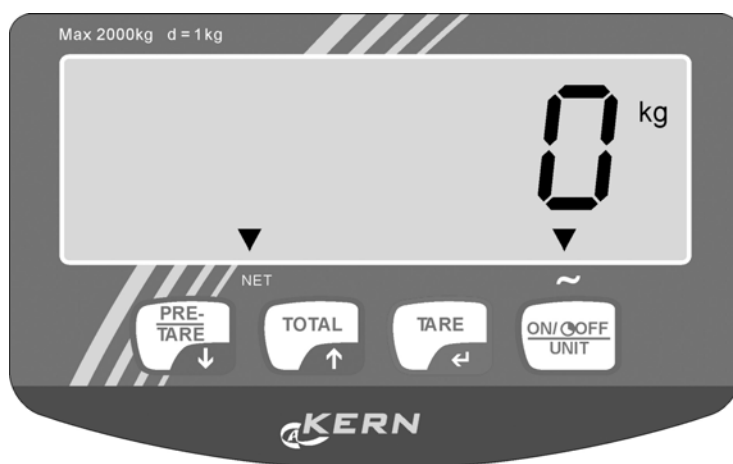

### WYŚWIETLACZ

Trzy wskaźniki wyświetlacza umożliwiają odczytanie, że:

-  ◀ system ważenia (łącznie z ciężarem) jest stabilny
- wyświetlana masa całkowita ma wartość ujemną
- NET** ◀ wyświetlana wartość jest masą netto





### KOMUNIKATY WYŚWIETLACZA

Na wskaźniku mogą być wyświetlone następujące komunikaty:

- HELP 1 system ważenia został przeciążony.
- HELP 2 tarowanie jest niemożliwe ze względu na ujemną masę brutto.
- HELP 3 ujemny sygnał celek ważących przetwornika analogowo-cyfrowego / nachylenie.
- HELP 4 ustawiono zbyt wysoką masę tary. Ponownie nacisnąć przycisk , w celu skasowania komunikatu HELP, i wprowadzić nową, niższą masę tary.
- HELP 7 sygnał celek ważących przetwornika analogowo-cyfrowego jest za wysoki.
- LO-BA poziom naładowania akumulatora jest za niski; akumulator należy naładować.

## 6.6 Przegląd klawiatury

Każdemu przyciskowi odpowiada funkcja robocza lub funkcja wprowadzania.

	Funkcja robocza	Funkcja wprowadzania
	Zerowanie i automatyczne tarowanie	Potwierdzanie i wprowadzanie wartości numerycznej. Przesunięcie migającej pozycji w lewo.
	Wprowadzanie wartości tary	Wprowadzanie wartości numerycznej. Zmniejszenie wartości numerycznej migającej pozycji o 1.
 KERN VHB	Dodawanie	Wprowadzanie wartości numerycznej. Zwiększenie wartości numerycznej migającej pozycji o 1.
 KERN VHS	Dodawanie Drukowanie	Wprowadzanie wartości numerycznej. Zwiększenie wartości numerycznej migającej pozycji o 1.
	Włączony / wyłączony	Kasowanie

### WAŻNE

Naciśnięcie przycisku zostanie zaakceptowane tylko wtedy, gdy ciężar jest stabilny (i wyświetlany jest komunikat „Ciężar stabilny”). Funkcje wyświetlane na wyświetlaczu można wykonać tylko wtedy, gdy ciężar jest stabilny.

### OSTRZEŻENIE

Jeżeli ważony ciężar przekracza ustawioną wartość maksymalną, na wskaźniku wyświetlany jest symbol: „ERRO2”. Aby uniknąć uszkodzenia wyświetlacza lub celek ważących, należy natychmiast odciążyć system ważenia.

### NACHYLENIE

W przypadku legalizowanej wersji systemu ważenia, przy nachyleniu większym niż 2° na wskaźniku wyświetlane są tylko paski. W takim przypadku system ważenia należy ustawić na równym podłożu.

## 7 Funkcje wyświetlacza

### 7.1 Przed ważeniem: KONTROLA PUNKTU ZEROWEGO

Przed każdym ważeniem należy upewnić się, że system jest odciążony i ustawiony swobodnie. Wyświetlacz wyposażony jest w automatyczną korekcję zera. Oznacza to, że małe odchylenia od punktu zerowego są korygowane automatycznie. Jeżeli korekcja punktu zerowego wyświetlacza nie następuje automatycznie, należy przeprowadzić ją ręcznie za pomocą przycisku .

### 7.2 Ważenie brutto

Po podniesieniu ciężaru na wyświetlaczu wyświetlona zostaje wartość brutto ważonej masy.



### 7.3 Ważenie netto: TAROWANIE POPRZEZ NACIŚNIĘCIE PRZYCISKU

Wyświetlacz umożliwia wyzerowanie masy tary przez naciśnięcie przycisku. W ten sam sposób można zmierzyć zmiany masy netto. Po wytarowaniu, na wyświetlaczu ponownie zostaje wyświetlony najmniejszy przedział wskazania.







- Podnoszenie ciężaru.
- Nacisnąć przycisk 
  - ❑ Wyświetlacz jest wyzerowany.
  - ❑ Świecący wskaźnik „NET” oznacza, że masa tary jest aktywna.
- Załadunek lub wyładunek ciężaru netto.
  - ❑ Na wyświetlaczu wyświetlana jest wartość netto ważonej masy.
  - ❑ Przy wyładunku jest to wartość ujemna.
- Po wykonaniu korekcji zera w stanie niezaladowanym następuje powrót systemu do standardowego trybu ważenia.

### 7.4 Ważenie netto: RĘCZNE WPROWADZENIE WARTOŚCI TARY



Masę tary można wprowadzić zawsze, tzn. w stanie załadowanym i niezaladowanym. Aby uzyskać większą dokładność, masę tary można wprowadzić z większą rozdzielczością, niezależnie od wielkości masy i wskazanych przedziałów wskazania.

- Nacisnąć przycisk 
  - ❑ Wyświetlana jest ostatnio używana wartość tary.
  - ❑ Segment po prawej stronie miga.
- Jeżeli wyświetlona wartość tary ma być użyta ponownie, przez trzy sekundy przytrzymać wciśnięty przycisk .

**Albo**

- Nacisnąć przycisk .
- Naciskać przyciski cyfr w górę  lub w dół , aż migająca liczba osiągnie żądaną wartość.
- Aby przejść do następnego segmentu, nacisnąć przycisk .
- Powtarzać tę czynność, aż na wskaźniku wyświetlona zostanie żądana wartość tary.
- W celu aktywowania masy tary (*ale nie w celu zapamiętania*): w celu potwierdzenia wartości przez trzy sekundy przytrzymać wciśnięty przycisk .
  - ❑ Masa tary jest aktywowana.
  - ❑ Zostaje wyświetlony symbol „NET”.
  - ❑ Jeżeli w danej chwili system jest załadowany, na wyświetlaczu zostanie wyświetlona wartość netto ważonej masy.
  - ❑ Jeżeli system jest niezaładowany, na wyświetlaczu zostanie wyświetlona ujemna wartość wprowadzonej tary.
  - ❑ Wprowadzona wartość pozostaje aktywna do momentu wyłączenia systemu ważenia, wprowadzenia nowej masy tary, tarowania nowego ciężaru (patrz 7.3) lub ponownego zerowania:
    - System ważenia jest załadowany: przez dwie sekundy przytrzymać wciśnięty przycisk . Wartość tary zostaje wyzerowana i następuje powrót systemu do standardowego trybu ważenia.

#### Albo

- System ważenia jest niezaładowany: Nacisnąć przycisk . Zostaje wykonana korekcja zera i system powraca do standardowego trybu ważenia.
- W celu aktywowania masy tary *oraz w celu zapamiętania*: zatwierdzić wszystkie segmenty za pomocą przycisku .
  - ❑ Masa tary jest aktywowana i zostaje zapamiętana.
  - ❑ Zostaje wyświetlony symbol „NET”.
  - ❑ Jeżeli w danej chwili system jest załadowany, na wyświetlaczu zostanie wyświetlona wartość netto ważonej masy.
  - ❑ Jeżeli system jest niezaładowany, na wyświetlaczu zostanie wyświetlona ujemna wartość wprowadzonej tary.
  - ❑ Wprowadzona wartość pozostaje aktywna również w momencie wyłączenia systemu, aż do wprowadzenia nowej masy tary, tarowania nowego ciężaru (patrz 7.3) lub ponownego zerowania.
    - System ważenia jest załadowany: przez dwie sekundy przytrzymać wciśnięty przycisk . Wartość tary zostaje wyzerowana i następuje powrót systemu do standardowego trybu ważenia.

#### Albo



- System ważenia jest niezaładowany: Nacisnąć przycisk . Zostaje wykonana korekcja zera i system powraca do standardowego trybu ważenia.

## 7.5 Dodawanie pojedynczych ważeń

Wyświetlacz umożliwia dodawanie ważeń i wyświetlanie masy całkowitej. Gdy masa tary jest aktywna, masa netto jest zliczana automatycznie.

- Załadować system dodawanym ciężarem.
- Nacisnąć przycisk , w celu wprowadzenia ważonej masy do pamięci.
  - ❑ Wyświetlona wartość zostaje zapisana a jednocześnie dodana do pamięci sumy.
  - ❑ Następnie na wyświetlaczu wyświetlony zostaje bieżący numer (liczba ważeń) i wartość całkowita (pamięć sumy).
  - ❑ Jeśli system jest wyposażony w drukarkę, wskazana wartość zostanie jednocześnie wydrukowana (KERN VHS).
  - ❑ Po kilku sekundach następuje automatyczny powrót systemu do standardowego trybu ważenia.

### Albo

- Aby odczytać obliczoną do tej pory masę całkowitą, przez trzy sekundy przytrzymać wciśnięty przycisk 
  - ❑ Następnie na wyświetlaczu wyświetlony zostaje bieżący numer (liczba ważeń) i wartość całkowita (pamięć sumy).
  - ❑ Po kilku sekundach następuje automatyczny powrót systemu do standardowego trybu ważenia.
- Podczas wyświetlania wartości całkowitej można skasować pamięć, naciskając przycisk 
  - ❑ Nastąpi całkowity wydruk (KERN VHS).
  - ❑ Na wyświetlaczu zostaje wyświetlony numer bieżący 00 i wartość wyjściowa 0,0 kg.
  - ❑ Następuje automatyczny powrót systemu do standardowego trybu ważenia.

### Wskazówki:

- Zwracać uwagę na to, że pomiędzy poszczególnymi ważeniami waga musi zostać odciążona.
- Dalsze sumowanie możliwe jest również po wyłączeniu i włączeniu wagi. Zapamiętane wartości pozostają zachowane po wyłączeniu wagi.

## 7.6 DRUKARKA (KERN VHS)

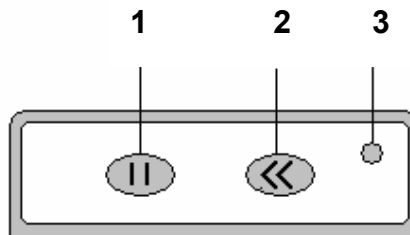

1. Przerwać drukowanie
2. Posuw papieru, tylko jeśli LED świeci się
3. LED, świeci się podczas drukowania

Jeśli system ważący jest wyposażony w drukarkę, można wydrukować aktualne dane z ważenia.



- Wcisnąć przycisk 



- Nastąpi wydruk. Aktualna masa zostanie dodana do pamięci sum (patrz: 7.5).

Na wydruku pojawi się masa brutto oznaczona literami "B/G" albo masa netto oznaczona literą "N". Jeśli została wpisana masa tary, również zostanie wydrukowana i będzie oznaczona literami "PT". Całkowita masa netto zostanie wydrukowana za literami "TOT" (Total).

Przykład wydruku:	01 B/G	6.8 kg
	02 B/G	158.2 kg
	03 N	426.5 kg
	04 N	1200.0 kg
	<u>04 PT</u>	<u>150.0 kg</u>
	04 TOT	1791.5 kg

## 7.7 WYMIANA PAPIERU (KERN VHS)

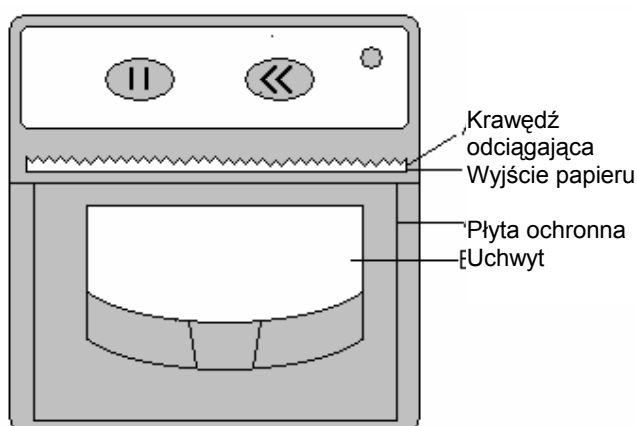

Rolka termiczna  
Średnica rolki maks. 32 mm  
Szerokość 58 mm

- Wyłączyć system ważenia.
- Pociągnąć za uchwyt tak, aby się otworzyła płyta ochronna; nie stosować zbyt dużej siły, aby uniknąć uszkodzeń.
- Wstawić rolkę papieru, przy czym luźna strona powinna znajdować się z przodu, ponad drukarką.
- Przytrzymać luźną stronę rolki papieru podczas zamykania drukarki tak, aby papier był widoczny w momencie jej zamykania.

Aby zamknąć drukarkę, należy:

- Jednocześnie przycisnąć obydwie strony płyty ochronnej.

**albo**

- Przycisnąć środek płyty ochronnej, w pobliżu wyjścia papieru

Aby papier był prawidłowo odciągany, należy:

- Przeciągnąć go z jednej strony na drugą, przez krawędź odciągającą.

## **8 Konserwacja, utrzymywanie w stanie sprawności, utylizacja**

### **8.1 Czyszczenie**

Nie należy stosować agresywnych środków czyszczących (rozpuszczalnik, itp.), lecz czyścić urządzenie tylko ścierką nasączoną łagodnym ługiem mydlanym. Należy przy tym uważać, aby ciecz nie dostała się do wnętrza urządzenia a po wyczyszczeniu wagę należy wytrzeć do sucha za pomocą miękkiej ścierki.

### **8.2 Konserwacja, utrzymywanie w stanie sprawności**

Urządzenie może być obsługiwane i konserwowane tylko przez pracowników przeszkolonych i autoryzowanych przez firmę KERN.

Dla podwozia mobilnego systemu ważenia obowiązują takie same dyrektywy dotyczące utrzymywania w stanie sprawności, jak dla prostych, ręcznych wózków podnośnych. Doświadczenia wykazały, że zintegrowany system ważenia funkcjonuje także w przypadku, uszkodzenia podwozia w wyniku jego przeciążenia.

W zasadzie obowiązuje:

- Ponieważ kółka sterujące zamontowane są z przodu, wózek paletowy ręczny lepiej jest ciągnąć niż popychać.
- Jeżeli urządzenie podnoszące nie jest używane, dźwignię ręczną należy ustawić w pozycji środkowej. W ten sposób przedłużona zostaje żywotność uszczelek.
- W celu uniknięcia uszkodzeń elektroniki oraz celek ważących, prace spawalnicze przy poszczególnych systemach ważenia mogą być prowadzone wyłącznie przez specjalistów.
- Łożyska kółek (za wyjątkiem poliuretanu) oraz przeguby w obrębie rolek nośnych należy regularnie czyścić i smarować.

### **8.3 Utylizacja**

Utylizację opakowania i urządzenia należy przeprowadzić zgodnie z prawem krajowym lub regionalnym obowiązującym w miejscu eksploatacji urządzenia.



## 9 Pomoc w przypadku drobnych awarii

W przypadku zakłóceń przebiegu programu wagę należy na chwilę wyłączyć i odłączyć od sieci. Następnie proces ważenia należy rozpocząć od nowa.

Pomoc:

### Zakłócenie

### Możliwa przyczyna

Wskaźnik masy nie świeci.

- Waga nie jest włączona.
- Rozładowane akumulatory

Wskazanie masy ulega zmianie ciągle

- Przeciąg/ruchy powietrza
- Wibracje
- Płytką wagi ma kontakt z ciałami obcymi.
- Pola elektromagnetyczne/ładunki statyczne (wybrać inne miejsce ustawienia wagi/jeżeli to możliwe, wyłączyć urządzenie powodujące zakłócenia)

Wynik ważenia jest ewidentnie błędny

- Wskaźnik wagi nie jest wyzerowany
- Nieprawidłowe justowanie.
- Występują silne wahania temperatury.
- Pola elektromagnetyczne/ładunki statyczne (wybrać inne miejsce ustawienia wagi/jeżeli to możliwe, wyłączyć urządzenie powodujące zakłócenia)

W przypadku wystąpienia innych komunikatów błędów wyłączyć i ponownie włączyć wagę. Jeżeli komunikat błędu występuje dalej, powiadomić producenta.