

Instrukcja obsługi

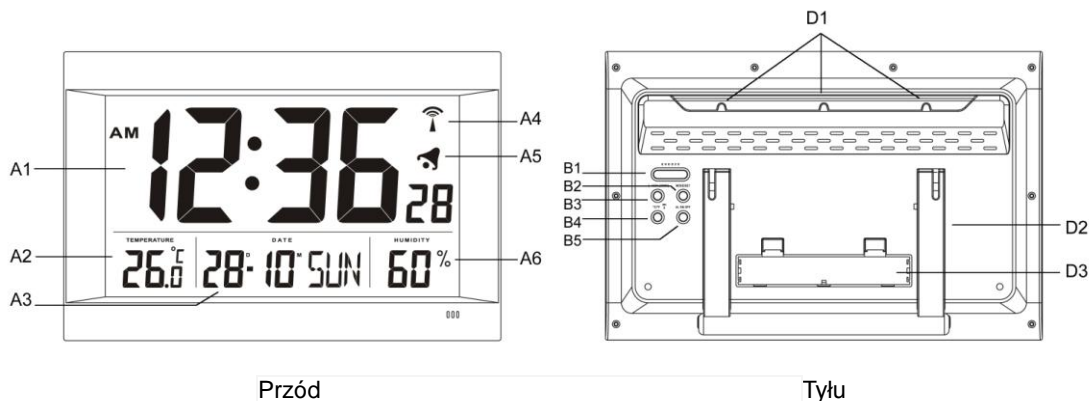

Część A

- A1: Czas ze sterowaniem radiowym
- A2: Temperatura
- A3: Data i dzień tygodnia
- A4: Ikona sterowania radiowego
- A5: Ikona alarmu
- A6: Wilgotność

Część B

- B1: Przycisk „SNOOZE”
- B2: Przycisk „MODE” „SET”
- B3: Przycisk „+” „12/24H”
- B4: Przycisk „-” „°C/°F”
- B5: Przycisk „ALARM ON/OFF”

Część D

- D1: Otwór do montażu na ścianie
- D2: Podstawka
- D3: Komora baterii

Konfiguracja i czas sterowany radiowo:

- Włożyć 3 baterie C (nie znajdują się w zestawie), przestrzegając prawidłowych oznaczeń biegunowości (+/-) w komorze baterii.
- Po włożeniu baterii zegar automatycznie rozpocznie skanowanie sygnału częstotliwości DCF („📶” miga na wyświetlaczu LCD).
Miganie „📶” oznacza wyszukiwanie sygnału DCF.
„📶” oznacza pomyślne odebranie sygnału.
Ikona „DST” włączy się, kiedy w DCF pojawi się sygnał DST.
- Zegar automatycznie skanuje sygnał czasu codziennie o godz 3:00, aby utrzymać dokładny czas. Jeśli odbiór nie zakończył się powodzeniem, skanowanie zatrzyma się (zniknie na wyświetlaczu LCD) i rozpocznie się ponownie o godz. 4:00, 5:00 i 6:00.
- Zegar ręcznie skanuje sygnał czasu po przytrzymaniu przycisków „📶” (B4) przez 2 sekundy. Jeśli odbiór nie zakończy się powodzeniem przez 10 minut, skanowanie zatrzyma się („📶” zniknie na wyświetlaczu LCD). Ponownie skanowanie rozpocznie o kolejnej pełnej godzinie, tzn. jeśli skanowanie o godz. 8:20 zakończyło się niepowodzeniem, kolejne rozpocznie się o godz. 9:00.
- Przytrzymać przyciski „📶” (B4) przez 3 sekundy, aby zatrzymać skanowanie.

Uwagi:

- Aby zresetować urządzenie w przypadku nieprawidłowego działania, należy wyjąć baterie i ponownie je włożyć.
- Unikać ustawiania zegara w pobliżu źródeł zakłóceń/ram metalowych, takich jak komputer, monitor lub odbiorniki telewizyjne.
- Przyciski nie będą działały podczas skanowania sygnału czasu DCS dopóki nie nastąpi dobry odbiór lub zatrzymanie ręczne.
- Nigdy nie używać zegara w łazience lub w innych miejscach, w których występuje duża wilgoć.
- Zegar traci informacje o czasie po wyjęciu baterii.

Ręczne ustawianie czasu

1. Przytrzymać przycisk „MODE” (B2), aż cyfra godziny zacznie migać.
2. Nacisnąć przycisk „+” (B3) lub „-” (B4), aby ustawić godzinę, minuty, sekundy, rok, sekwencję miesiąc/dzień, miesiąc, datę, dzień tygodnia, język, strefę czasową.
3. Naciśnięcie przycisku „MODE” (B2) potwierdza każde ustawienie.

Uwagi:

- Dzień tygodnia może być wyświetlany w ośmiu językach: Angielskim, Niemieckim, Francuskim, Hiszpańskim, Włoskim, Niderlandzkim, Duńskim i Rosyjskim. Języki i ich wybrane skróty dla każdego dnia tygodnia są pokazane w poniższej tabeli.

Język	niedziela	poniedziałek	wtorek	środa	czwartek	piątek	sobota
Niemiecki, GER	SON	MON	DIE	MIT	DON	FRE	SAM
Angielski, ENG	SUN	MON	TUE	WED	THU	FRI	SAT
Duński, DAN	SON	MAN	TIR	ONS	TOR	FRE	LOR

Niderlandzki, NET	ZON	MAA	DIN	WOE	DON	VRI	ZAT
Włoski, ITA	DOM	LUN	MAR	MER	GIO	VEN	SAB
Hiszpański, ESP	DOM	LUN	MAR	MIE	JUE	VIE	SAB
Francuski, FRA	DIM	LUN	MAR	MER	JEU	VEN	SAM
Rosyjski, RU	BC	NH	BT	CP	HT	NT	CY

- Strefa czasowa jest wykorzystywana w krajach, gdzie można odebrać sygnał czasu DCF, aby strefa czasowa jest inna niż czas niemiecki.
- Jeśli czas w danym kraju jest późniejszy niż w Niemczech o 1 godzinę, strefę należy ustawić na +1. Zegar ustawi się automatycznie 1 godzinę później od odebranego sygnału czasu.
- Druga regulacja tylko na zero.
- Po naciśnięciu przycisku „+” 12/24 (B3) ustawia się format godziny 12/24 w trybie wyświetlania czasu.

Ustawianie codziennego alarmu:

1. Nacisnąć „MODE” (B2), aby wybrać wyświetlanie czasu alarmu.
2. Przytrzymać „MODE” (B2), aby przejść do trybu ustawiania czasu alarmu, cyfra godziny będzie migać.
3. Naciśnięcie przycisku „+” (B3) i „-” (B4) powoduje dostosowanie czasu alarmu.
4. Naciśnięcie „MODE” (B2) potwierdza każde ustawienie.

Funkcja alarmu i drzemki:

1. Naciśnięcie „ALARM ON/OFF” (B5) włącza lub wyłącza alarm. „🔔” pojawia się po włączeniu codziennego alarmu.
2. Podczas alarmu należy nacisnąć przycisk „SNOOZE” (B1), aby włączyć funkcję drzemki, ikona „Zz” będzie migać. Alarm przechodzi do trybu drzemki na 5 minut i później rozlega się ponownie. Można nacisnąć przycisk „SNOOZE”, aby ponownie aktywować funkcję drzemki podczas trwania alarmu.
3. Aby zatrzymać drzemkę w alarmie, należy nacisnąć inne przyciski.

Termometr:

Naciśnięcie przycisku „°C/°F” (B4) powoduje wybór wyświetlania temperatury w stopniach Celsjusza lub Fahrenheita.

Środowiskowe efekty odbioru

Zegar pobiera dokładny czas za pomocą technologii bezprzewodowej. Tak jak we wszystkich urządzeniach bezprzewodowych, odbiór może być zakłócany przez następujące okoliczności:

- duża odległość przekazu
- góry i doliny poblizu
- bliskość autostrad, linii kolejowych, lotnisk, linii wysokiego napięcia, itd.
- bliskość budów
- wzdłuż wysokich budynków
- wewnątrz betonowych budynków
- w pobliżu urządzeń elektrycznych (komputerów, telewizorów, itd.) i konstrukcji metalowych
- w poruszających się pojazdach

Zegar należy ustawić w miejscu z optymalnym sygnałem, tzn. blisko okna i z dala od powierzchni metalowych lub urządzeń elektrycznych.

Środki ostrożności

- Urządzenie jest przeznaczone do zastosowań we wnętrzach..
- Nie narażać urządzenia na działanie dużych sił lub wstrząsów.
- Nie należy wystawiać urządzenia na działanie wysokich temperatur, bezpośredniego światła słonecznego, kurzu, wilgoci.
- Nie zanurzać w wodzie.
- Unikać kontaktu z wszelkimi korozyjnymi.
- Nie wyrzucać urządzenia do ognia, gdyż może wybuchnąć.
- Nie otwierać obudowy i nie ingerują w wewnętrzne części urządzenia.

Ostrzeżenia bezpieczeństwa dotyczące baterii

- Używać tylko baterii alkalicznych. Nie wolno używać akumulatorów.
- Włożyć baterie prawidłowo, zgodnie z biegunowością (+/-).
- Zawsze należy wymieniać cały zestaw baterii.
- Nigdy nie wolno mieszać zużytych i nowych baterii.
- Zużyte baterie należy natychmiast wymieniać.
- Wymować baterie, jeśli urządzenie nie jest używane.

- Nie ładować ponownie baterii ani nie wyrzucać ich do ognia, ponieważ mogą eksplodować.
- Nie przechowuj baterie w pobliżu przedmiotów metalowych. Styczność może spowodować zwarcie.
- Unikać narażania baterii na działanie bardzo wysokich temperatur lub wilgotności bądź bezpośredniego nasłonecznienia.
- Baterie należy trzymać w miejscu niedostępnym dla dzieci. Powodują one zagrożenie udławieniem.

Stosować produkt tylko zgodnie z jej przeznaczeniem!

Zawiadomienie wymagań na mocy dyrektywy baterii



Stare baterie nie należą do odpadów domowych, ponieważ mogą one powodować uszkodzeń zdrowia i środowiska. Możesz powrócić używanych baterii i akumulatorów do punktów dealerskich i zbiórki. Użytkownika końcowego są zobowiązane przez prawo przywrócić potrzebne baterie do dystrybutorów i innych punktów zbiorczych!

Zawiadomienie wymagań na mocy dyrektywy urządzenia elektryczne



Ten symbol oznacza, że należy oddzielać urządzenia elektryczne od ogólnych odpadów domowych po zakończeniu ich żywotności. Urządzenie należy oddać do lokalnego punktu zbiórki odpadów lub centrum recyklingu. Dotyczy to wszystkich państw Unii Europejskiej oraz innych państw europejskich, w których obowiązuje system zbierania odpadów segregowanych.