

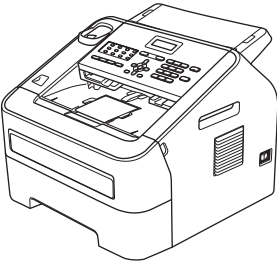

Aby prawidłowo przeprowadzić konfigurację i instalację produktu, w pierwszej kolejności należy zapoznać się z Przewodnikiem Bezpieczeństwa Produktu, a następnie z Podręcznikiem szybkiej obsługi. Aby wyświetlić Podręcznik szybkiej obsługi w innych językach, należy odwiedzić witrynę <http://solutions.brother.com/>.

Informacja

- Nie wszystkie modele są dostępne w każdym kraju.
- Na większości ilustracji w niniejszym podręczniku przedstawiono model FAX-2845.

1**Rozpakuj urządzenie i sprawdź podzespoły**

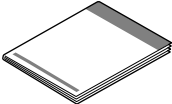
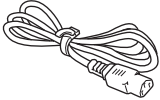
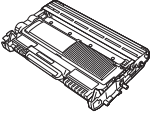
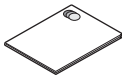
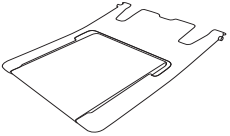
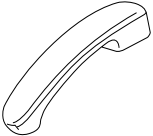
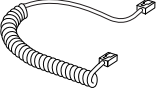
	 Płyta CD z dokumentacją	 Przewód linii telefonicznej
	 Podręcznik szybkiej obsługi	 Przewód zasilający prądu przemiennego
 Zespół jednostki bębna i kasety z tonerem (wstępnie zamontowany)		 Przewodnik Bezpieczeństwa Produktu
 Podpora wydruków podajnika ADF	 Słuchawka telefoniczna (dla modelu FAX-2845)	 Spiralny przewód słuchawki (dla modelu FAX-2845)

⚠ OSTRZEŻENIE	OSTRZEŻENIE wskazuje potencjalnie niebezpieczną sytuację, która może doprowadzić do śmierci lub poważnych obrażeń ciała.
⚠ UWAGA	UWAGA wskazuje potencjalnie niebezpieczną sytuację, która może doprowadzić do niewielkich lub umiarkowanych obrażeń ciała.

⚠ OSTRZEŻENIE

Urządzenie jest pakowane w plastikowe torebki. Plastikowe torebki należy przechowywać w miejscu niedostępnym dla dzieci, ponieważ stwarzają ryzyko uduszenia. Plastikowe torebki to nie zabawki.

⚠ UWAGA

Przenosząc urządzenie, należy mocno trzymać uchwyty boczne od przodu urządzenia.

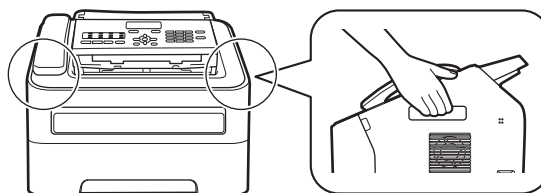

📄 Informacja

- Wokół urządzenia należy zachować przestrzeń minimalną, tak jak to pokazano na ilustracji.

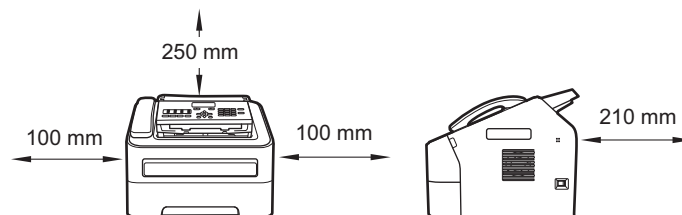

- Elementy znajdujące się w pudełku mogą różnić się w zależności od kraju.
- Zalecamy zachowanie oryginalnego opakowania.
- Jeśli z jakiegoś powodu konieczny jest transport urządzenia, należy uważnie spakować urządzenie w oryginalne opakowanie, aby uniknąć jego uszkodzenia podczas transportu. Urządzenie powinno zostać odpowiednio ubezpieczone u przewoźnika. Aby dowiedzieć się, jak ponownie zapakować urządzenie, patrz *Pakowanie i transport urządzenia w Rozszerzonym Podręczniku Użytkownika*.
- (tylko model FAX-2940) Kabel połączeniowy nie jest wyposażeniem standardowym. Należy zakupić odpowiedni kabel połączeniowy.

2

Usuń elementy opakowania urządzenia

❗ WAŻNE

NIE WOLNO jeszcze podłączać przewodu zasilającego.

- a Usuń taśmę pakową z korpusu urządzenia.
- b Otwórz przednią pokrywę.

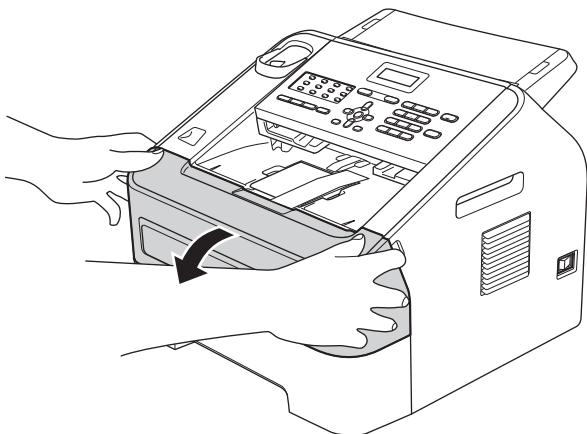

- c Wyjmij żel krzemionkowy z wnętrza urządzenia.

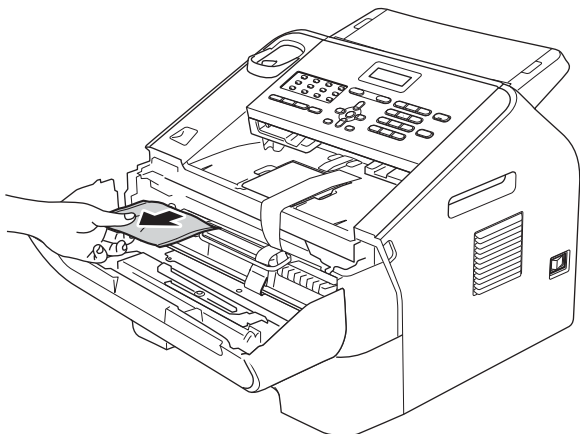

⚠ UWAGA

NIE WOLNO zjadać żelu krzemionkowego. Torebkę z żelą należy wyrzucić. W przypadku spożycia należy zgłosić się do lekarza.

- d Podnieś taśmę elastyczną z bębna.

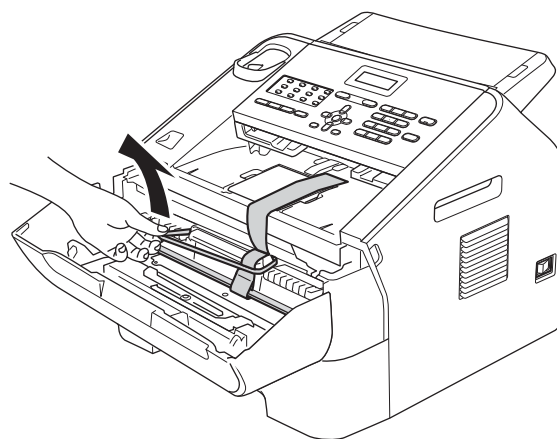

- e Pociągnij papierowy pasek, aby usunąć materiał zabezpieczający w sposób przedstawiony na ilustracji.

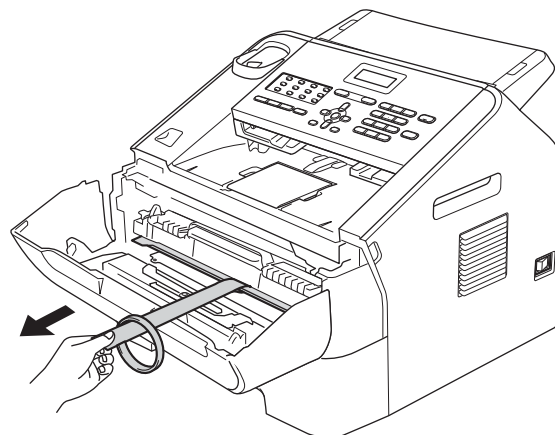

- f Wyjmij zespół jednostki bębna i kasety z tonerem.

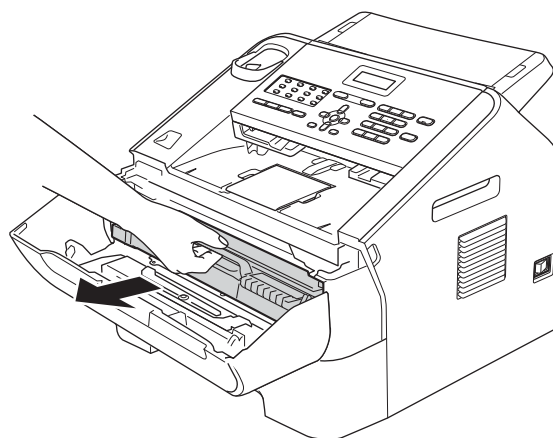

- g** Delikatnie potrząśnij go kilkakrotnie z boku na bok, aby równomiernie rozprowadzić toner w zespole.

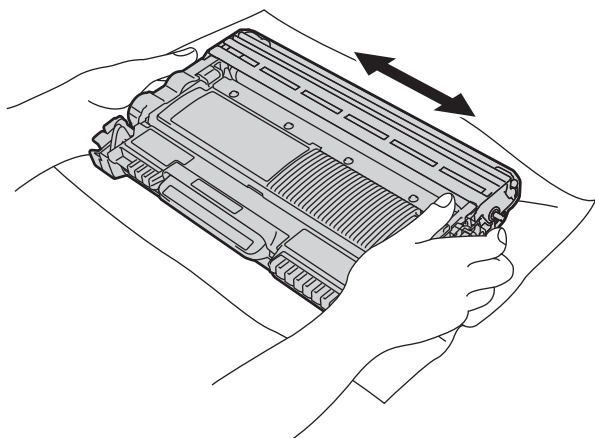

- h** Włóż zespół jednostki bębna i kasety z tonerem do urządzenia.

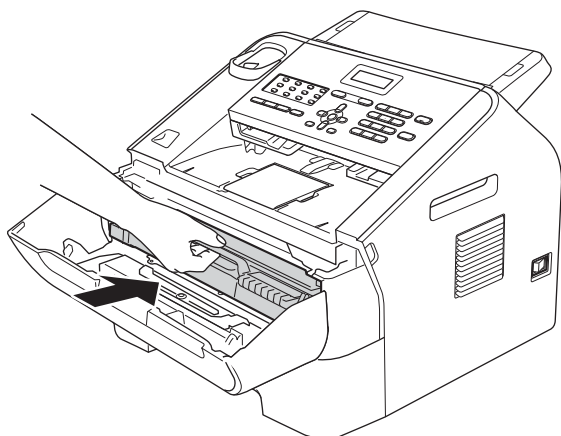

- i** Zamknij przednią pokrywę urządzenia.

3 Zamontuj podporę wydruków podajnika ADF

- a** Rozłóż podporę wydruków podajnika ADF.

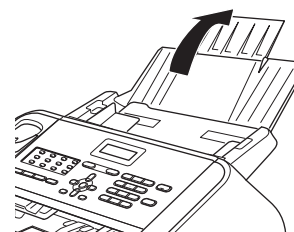
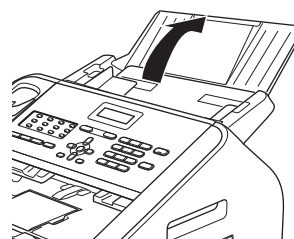

- b** Otwórz pokrywę panelu sterowania, podnosząc ją do tyłu.

Pokrywa panelu sterowania



- c** Zamontuj podporę wydruków podajnika ADF.

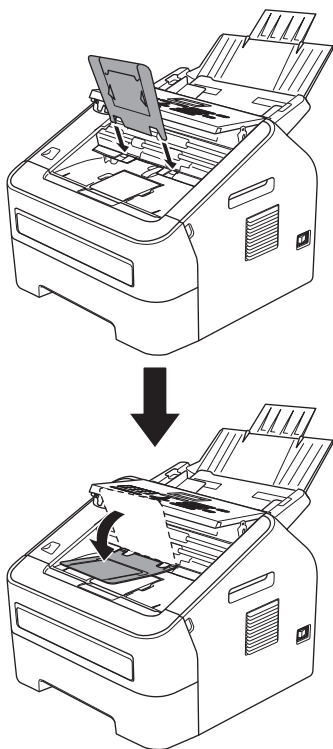

- d** Zamknij pokrywę panelu sterowania.

4 Zainstaluj słuchawkę (tylko model FAX-2845)

- a** Podłącz spiralny przewód słuchawki do urządzenia i do słuchawki.

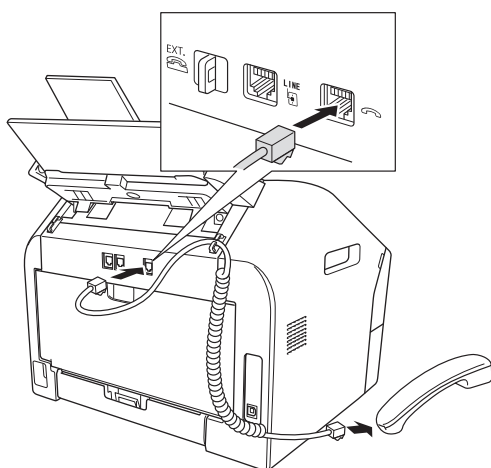

5 Załaduj papier do tacy papieru

- a** Wyciągnij tacę papieru z urządzenia.

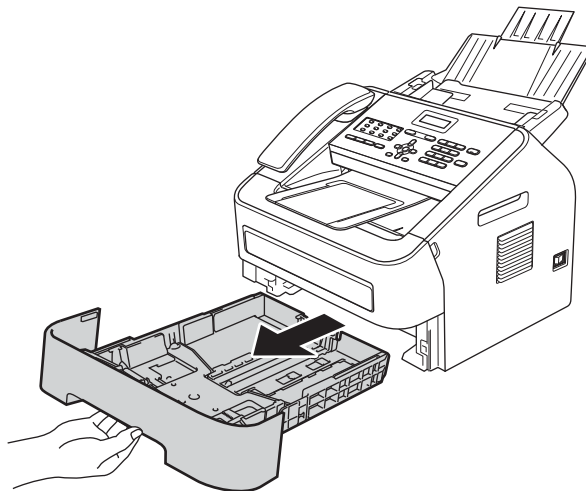

- b** Naciskając zieloną dźwignię zwalniającą prowadnicę papieru ❶, przesun prowadnicę papieru, dopasowując je do formatu wkładanego papieru. Upewnij się, że prowadnice są dobrze umieszczone w szczelinach.

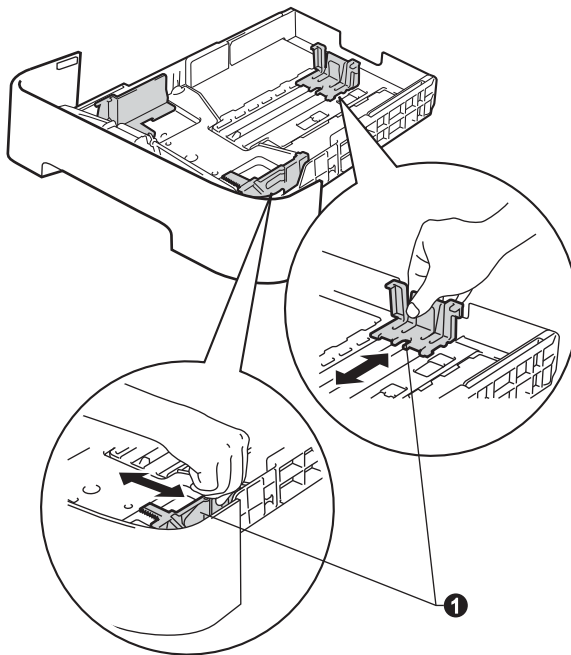

- c** Dobrze przekartkuj stos papieru, aby uniknąć zacięcia i niewłaściwego podawania papieru.

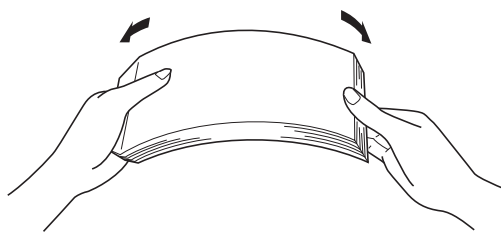

- d** Włóż papier do tacy i upewnij się, że:
- Papier znajduje się poniżej znaku maksymalnej ilości papieru (▼▼▼) ①. Przepelnienie tacy papieru spowoduje zacięcie papieru.
 - Strona do druku musi być skierowana w dół.
 - Prowadnice papieru dotykają boków papieru, aby był prawidłowo podawany.

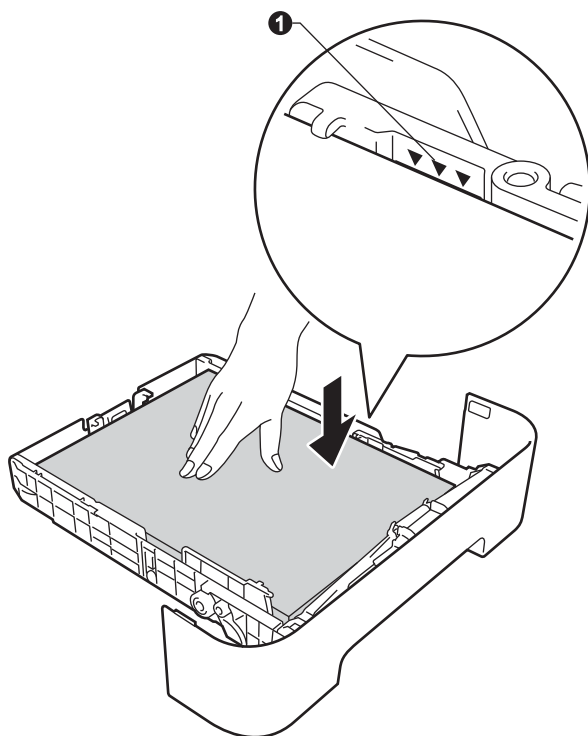

- e** Włóż tacę papieru do urządzenia. Upewnij się, że jest ona całkowicie włożona do urządzenia.

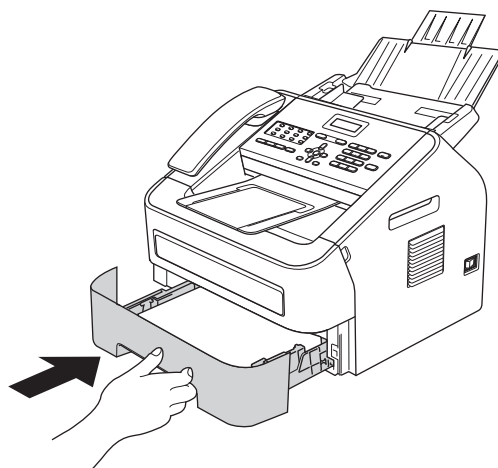

- f** Otwórz klapę podpory ①, aby uchronić papier przed ześlizgnięciem się z tacy wyjściowej.

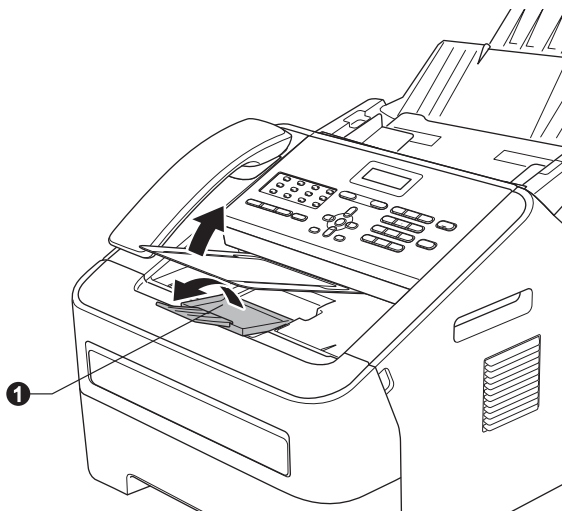

 Aby dowiedzieć się więcej na temat zalecanego papieru, patrz *Zalecany papier i nośniki wydruku* w *Podstawowym Podręczniku Użytkownika*.

6 Podłącz przewód zasilający i linię telefoniczną

! WAŻNE

NIE NALEŻY jeszcze podłączać kabla interfejsu. (tylko model FAX-2940)



- a** Podłącz przewód zasilający do gniazdka ściennego, a następnie podłącz go do gniazdka elektrycznego.

- b** Włącz urządzenie przyciskiem zasilania.

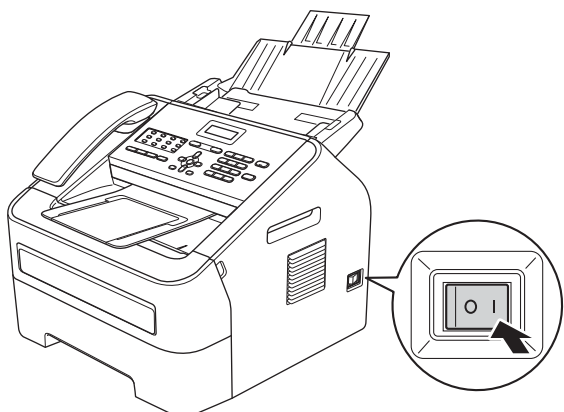

- c** Podłącz kabel telefoniczny. Jeden koniec kabla telefonicznego podłącz do gniazda oznaczonego w urządzeniu jako **LINE** (LINIA), a drugi do gniazda telefonicznego w ścianie.

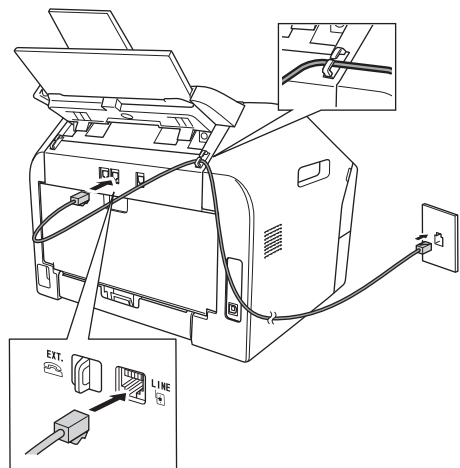

❗ WAŻNE

Przewód linii telefonicznej **MUSI** być podłączony do gniazda w urządzeniu oznaczonym napisem **LINE** (LINIA).

⚠ OSTRZEŻENIE

Urządzenie musi zostać uziemione za pomocą wtyczki z bolcem uziemienia.

Ponieważ urządzenie jest uziemione za pomocą gniazda elektrycznego, użytkownik może chronić siebie przed potencjalnie niebezpiecznym napięciem elektrycznym w sieci telefonicznej, podłączając urządzenie do linii telefonicznej przy podłączonym przewodzie zasilającym. Podobnie podczas przenoszenia urządzenia należy zachować środki ostrożności, odłączając najpierw linię telefoniczną, a następnie przewód zasilający.

📄 Informacja

W przypadku współużytkowania linii telefonicznej z telefonem zewnętrznym należy dokonać połączeń tak, jak to pokazano poniżej.

Przed podłączeniem telefonu zewnętrznego należy zdjąć osłonę ③ z gniazda **EXT.** urządzenia.

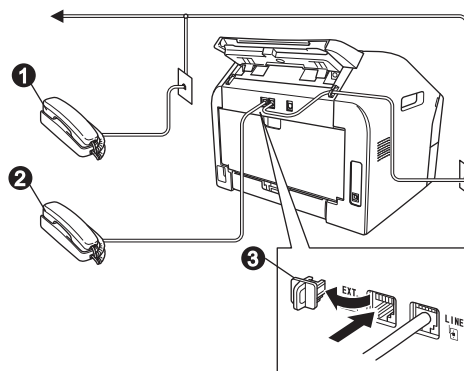

- 1 Telefon wewnętrzny
- 2 Telefon zewnętrzny
- 3 Osłona

📄 Informacja

W przypadku współużytkowania linii telefonicznej z zewnętrzną automatyczną sekretarką należy dokonać połączeń tak, jak to pokazano poniżej.

Przed podłączeniem zewnętrznej automatycznej sekretarki należy zdjąć osłonę ③ z gniazda **EXT.** urządzenia.

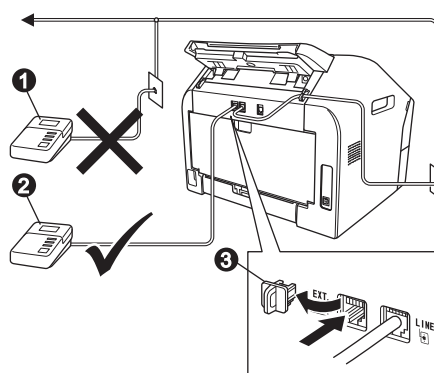

- 1 Wewnętrzna automatyczna sekretarka (niezgodnie)
- 2 Zewnętrzna automatyczna sekretarka
- 3 Osłona

🔍 W przypadku posiadania zewnętrznej automatycznej sekretarki należy ustawić tryb odbioru na **ZEW. TEL/A. SEKR.** Patrz *Wybierz tryb odbioru* na stronie 8. Aby uzyskać dodatkowe szczegóły, patrz *Podłączanie zewnętrznego automatu zgłoszeniowego (TAD)* w *Podstawowym Podręczniku Użytkownika*.

7 Ustaw kraj

Aby urządzenie prawidłowo działało w lokalnych liniach telekomunikacyjnych, należy poprawnie ustawić kraj użytkownika.

a Upewnij się, że urządzenie otrzymuje zasilanie, podłączając przewód zasilający i włączając urządzenie przyciskiem zasilania. Naciśnij przycisk **OK**.

b Naciśnij **▲** lub **▼**, aby wybrać kraj.

POLSKA
Select ▲▼ or OK

Naciśnij **OK**, kiedy na wyświetlaczu LCD pojawi się odpowiedni kraj.

c Na wyświetlaczu LCD pojawi się monit o potwierdzenie ustawienia kraju.

d Jeśli na wyświetlaczu LCD wskazywany jest prawidłowy kraj, naciśnij **1**, aby przejść do kroku **e**.

—LUB—

Naciśnij **2**, aby wrócić do kroku **b** i ponownie wybrać kraj.

e Kiedy na wyświetlaczu LCD pojawi się komunikat **AKCEPTACJA**, urządzenie ponownie się uruchomi. Po ponownym uruchomieniu na wyświetlaczu LCD pojawi się komunikat **PROSZĘ CZEKAĆ**.

8 Wybierz język (jeśli to konieczne)

a Naciśnij przycisk **Menu**, **0**, **0**.

b Przy użyciu przycisku **▲** lub **▼** wybierz język. Naciśnij przycisk **OK**.

c Naciśnij przycisk **Stop/Exit (Stop/Zakończ)**.

9 Wybierz tryb odbioru

Dostępne są cztery tryby odbioru: **TYLKO FX**, **FAX/TEL**, **RĘCZNY** i **ZEW. TEL/A. SEKR...**

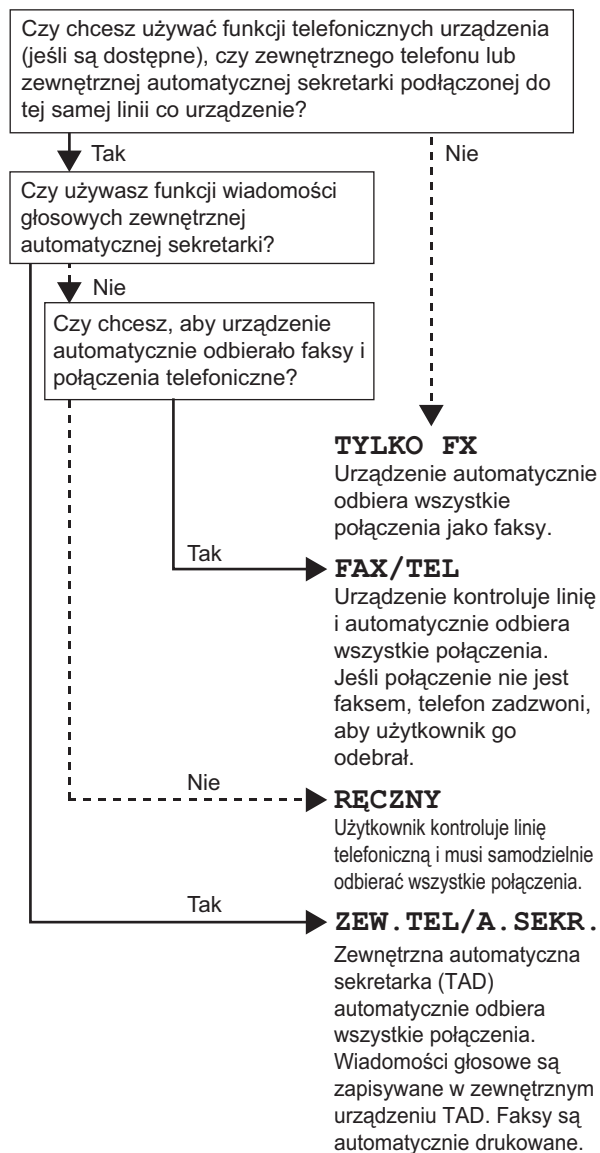

a Naciśnij przycisk **Menu**, **0**, **1**.

b Przy użyciu przycisku **▲** lub **▼** wybierz tryb odbioru. Naciśnij przycisk **OK**.

c Naciśnij przycisk **Stop/Exit (Stop/Zakończ)**.

 Aby dowiedzieć się więcej, patrz *Korzystanie z trybów odbierania w Podstawowym Podręczniku Użytkownika*.

10 Ustawianie kontrastu wyświetlacza LCD (jeśli jest to konieczne)

W przypadku problemów z odczytaniem wyświetlacza LCD spróbuj zmienić ustawienie kontrastu.

- a** Naciśnij przycisk **Menu**, **1**, **5**.
- b** Naciśnij przycisk **▶**, aby zwiększyć kontrast. —LUB—
Naciśnij przycisk **◀**, aby zmniejszyć kontrast.
Naciśnij przycisk **OK**.
- c** Naciśnij przycisk **Stop/Exit (Stop/Zakończ)**.

11 Ustawianie daty i godziny

Urządzenie wyświetla czas, a jeśli skonfigurowano ID stacji, do każdego wysłanego faksu zostanie dodana data i godzina.

- a** Naciśnij przycisk **Menu**, **0**, **2**, **1**.
- b** Wprowadź dwie ostatnie cyfry roku na klawiaturze telefonicznej, a następnie naciśnij przycisk **OK**.

DATA I GODZINA
ROK: 2013

(np. wprowadź **1**, **3** dla roku 2013.)

- c** Wprowadź dwie cyfry miesiąca na klawiaturze telefonicznej, a następnie naciśnij przycisk **OK**.

DATA I GODZINA
MIESIĄC: 03

(np. wprowadź **0**, **3** dla marca.)

- d** Wprowadź dwie cyfry dnia na klawiaturze telefonicznej, a następnie naciśnij przycisk **OK**.

DATA I GODZINA
DZIEŃ: 25

(np. wprowadź **2**, **5** dla 25.)

- e** Wprowadź godzinę w formacie 24-godzinnym na klawiaturze telefonicznej, a następnie naciśnij przycisk **OK**.

DATA I GODZINA
GODZ: 15:25

(np. wprowadź **1**, **5**, **2**, **5** w przypadku godziny 15:25)

- f** Naciśnij przycisk **Stop/Exit (Stop/Zakończ)**.

12 Wprowadzanie informacji osobistych (identyfikatora stacji)

Urządzenie wyświetla datę i czas, a jeśli skonfigurowano identyfikator stacji, zostanie on dodany do każdego wysłanego faksu.

- a** Naciśnij przycisk **Menu**, **0**, **3**.
- b** Wprowadź numer faksu (do 20 cyfr) na klawiaturze telefonicznej, a następnie naciśnij przycisk **OK**.

IDENT. STACJI
FAX:

- c** Wprowadź numer telefonu (do 20 cyfr) na klawiaturze telefonicznej, a następnie naciśnij przycisk **OK**. Jeśli numer telefonu jest taki sam jak numer faksu, wpisz ten sam numer ponownie.

IDENT. STACJI
TEL:

- d** Użyj klawiatury telefonicznej do wprowadzenia nazwy (do 20 znaków), a następnie naciśnij przycisk **OK**.

IDENT. STACJI
NAZWA:

Informacja

- Informacje o wprowadzaniu nazwiska zawiera poniższa tabela.
- Aby wprowadzić znak, który znajduje się na tym samym klawiszu co ostatnio wprowadzony znak, naciśnij klawisz **▶**, aby przesunąć kursor w prawo.
- Jeśli wprowadzona została niewłaściwa litera i chcesz ją zmienić, naciśnij klawisz **◀** lub **▶**, aby przesunąć kursor do nieprawidłowego znaku, a następnie naciśnij klawisz **Clear (Wyczyść)**.

Naciśnij klawisz	Jeden raz	Dwa razy	Trzy razy	Cztery razy	Pięć razy
2	A	B	C	2	A
3	D	E	F	3	D
4	G	H	I	4	G
5	J	K	L	5	J
6	M	N	O	6	M

Naciśnij klawisz	Jeden raz	Dwa razy	Trzy razy	Cztery razy	Pięć razy
7	P	Q	R	S	7
8	T	U	V	8	T
9	W	X	Y	Z	9

 Aby dowiedzieć się więcej, patrz *Wprowadzanie tekstu w Podstawowym Podręczniku Użytkownika*.

e Naciśnij przycisk **Stop/Exit (Stop/Zakończ)**.

Informacja

W przypadku popełnienia błędu, aby zacząć od początku, naciśnij przycisk **Stop/Exit (Stop/Zakończ)** i cofnij się do kroku **a**.

13 Raport transmisji faksu

Urządzenie Brother oferuje Raport weryfikacji transmisji, który może być użyty jako potwierdzenie wysłania faksu. Raport ten zawiera nazwę lub numer faksu odbiorcy, datę, godzinę i czas trwania transmisji, liczbę wysłanych stron oraz informację, czy transmisja się powiodła. Aby użyć funkcji Raport transmisji faksu, patrz *Drukowanie raportów w Rozszerzonym Podręczniku Użytkownika*.

14 Ustaw tryb wybierania tonowego lub impulsowego

Dostarczone urządzenie jest ustawione na tonowe nawiązywanie połączenia. W przypadku korzystania z impulsowego nawiązywania połączenia (obrotowego) należy zmienić tryb nawiązywania połączenia.

a Naciśnij przycisk **Menu, 0, 4**.

b Przy użyciu przycisku ▲ lub ▼ wybierz **IMPULS** (lub **TONOWE**).
Naciśnij przycisk **OK**.

c Naciśnij przycisk **Stop/Exit (Stop/Zakończ)**.

15 Ustawianie grupy kompatybilności linii telefonicznej

W przypadku podłączania urządzenia do usługi VoIP (poprzez Internet) należy zmienić ustawienia grupy kompatybilności.

Informacja

W przypadku korzystania z analogowej linii telefonicznej można pominąć ten krok.

a Naciśnij przycisk **Menu, 2, 0, 1**.

b Przy użyciu przycisku ▲ lub ▼ wybierz **PODST. (VOIP)**.
Naciśnij przycisk **OK**.

c Naciśnij przycisk **Stop/Exit (Stop/Zakończ)**.

16 Ustaw typ linii telefonicznej

W przypadku podłączenia urządzenia do linii, która korzysta z łącza PABX (PBX) lub ISDN do wysyłania i odbierania faksów, konieczna jest zmiana typu linii telefonicznej — w tym celu należy wykonać poniższe czynności.

a Naciśnij przycisk **Menu, 0, 6**.

b Przy użyciu przycisku ▲ lub ▼ wybierz **PBX, ISDN** lub **ZWYKŁA**.
Naciśnij przycisk **OK**.

Wykonaj jedną z poniższych czynności:

- W przypadku wybrania opcji **ISDN** lub **ZWYKŁA** przejdź do kroku **f**.
- W przypadku wybrania opcji **PBX** przejdź do kroku **c**.

c Wykonaj jedną z poniższych czynności:

- Aby zmienić aktualny prefiks, naciśnij przycisk **1** i przejdź do kroku **d**.
- Aby nie zmieniać aktualnego prefiksu, naciśnij przycisk **2** i przejdź do kroku **f**.

Informacja

Ustawieniem domyślnym jest „!“. Jeśli wciśniesz równocześnie **Tel/R (Tel./R)** lub **Tel/Mute/R (Tel./Wycisz/R)** i **Shift** (tylko model FAX-2845), na wyświetlaczu LCD pojawi się „!“.

- d** Naciśnij przycisk **Clear (Wyczyść)**, aby usunąć ustawienie domyślne, wprowadź numer prefiksu (do 5 cyfr) na klawiaturze telefonicznej, a następnie naciśnij przycisk **OK**.

Informacja

- Można użyć cyfr od 0 do 9, symbolu #, * oraz !. Naciśnij równocześnie **Tel/R (Tel./R)** lub **Tel/Mute/R (Tel./Wycisz/R)** i **Shift** (tylko model FAX-2845), a na wyświetlaczu pojawi się „!”.
- Nie można używać symbolu ! z innymi cyframi lub znakami.
- Jeśli system telefoniczny wymaga trybu oddzwaniania TBR, naciśnij przycisk **Tel/R (Tel./R)** lub równocześnie naciśnij **Tel/Mute/R (Tel./Wycisz/R)** i **Shift** (tylko model FAX-2845), aby wprowadzić przerwę.

- e** Przy użyciu przycisku ▲ lub ▼ wybierz **WŁĄCZONE** lub **ZAWSZE** i naciśnij przycisk **OK**.

Informacja

- Jeśli wybierzesz **WŁĄCZONE**, wciśnięcie **Tel/R (Tel./R)** lub równoczesne wciśnięcie **Tel/Mute/R (Tel./Wycisz/R)** i **Shift** (tylko model FAX-2845) (na wyświetlaczu pojawi się „!”) umożliwi dostęp do linii zewnętrznej.
- Jeśli wybierzesz **ZAWSZE**, dostęp do linii zewnętrznej możesz uzyskać bez wciskania **Tel/R (Tel./R)** lub równoczesnego wciskania **Tel/Mute/R (Tel./Wycisz/R)** i **Shift** (tylko model FAX-2845).

- f** Naciśnij przycisk **Stop/Exit (Stop/Zakończ)**.

Informacja

PBX i TRANSFER

W urządzeniu wstępnie ustawiona jest opcja **ZWYKŁA**, która umożliwia łączenie ze standardową linią PSTN (Publiczna sieć telefoniczna). Jednak w wielu biurach korzysta się z centralnych systemów telefonicznych lub prywatnych automatycznych centrali telefonicznych (PABX). Urządzenie może łączyć się z większością typów systemów PABX (PBX). Funkcja oddzwaniania w urządzeniu obsługuje wyłącznie tryb TBR. Funkcja TBR działa z większością systemów PABX (PBX), umożliwiając dostęp do linii zewnętrznej lub przekazywanie połączeń do innych telefonów wewnętrznych. Funkcja działa po naciśnięciu **Tel/R (Tel./R)** lub równoczesnym naciśnięciu **Tel/Mute/R (Tel./Wycisz/R)** i **Shift** (tylko model FAX-2845).

17 Automatyczny czas letni

Istnieje możliwość ustawienia urządzenia tak, aby automatycznie przestawiało godzinę na czas letni. Urządzenie przestawi zegar o godzinę do przodu wiosną i o godzinę do tyłu jesienią.

- a** Naciśnij przycisk **Menu, 0, 2, 2**.
- b** Przy użyciu przycisku ▲ lub ▼ wybierz **WŁ.** (lub **WYŁ.**).
Naciśnij przycisk **OK**.
- c** Naciśnij przycisk **Stop/Exit (Stop/Zakończ)**.

Pobierz opcjonalne oprogramowanie (tylko dla użytkowników modelu FAX-2940)

Sterownik drukarki, sterownik skanera oraz oprogramowanie PC-Fax Send można pobrać bezpłatnie z witryny Brother Solutions Center w celu korzystania z urządzenia Brother jak z drukarki lub faksu lub wysyłania faksów z komputera. Zapraszamy na stronę <http://solutions.brother.com/>. Prosimy pamiętać, że model FAX-2940 nie obsługuje funkcji skanowania w systemie Mac OS X 10.5.8.

Brother CreativeCenter



Doznaj inspiracji. W przypadku używania systemu Windows® kliknij dwukrotnie ikonę Brother CreativeCenter na pulpicie, aby uzyskać dostęp do DARMOWEJ witryny WWW zawierającej wiele pomysłów i zasobów do zastosowań osobistych lub profesjonalnych. Ta ikona pojawia się po zainstalowaniu pakietu MFL-Pro lub opcjonalnego oprogramowania dostępnego na stronie Brother Solutions Center.



Użytkownicy komputerów Mac mogą uzyskać dostęp do witryny Brother CreativeCenter pod tym adresem WWW:

<http://www.brother.com/creativecenter/>

Eksplatacja

Gdy nadejdzie czas wymiany materiałów eksploatacyjnych, na wyświetlaczu LCD panelu sterowania zostanie wyświetlony komunikat o błędzie. Aby uzyskać więcej informacji na temat materiałów eksploatacyjnych dostępnych dla posiadanego urządzenia, odwiedź naszą stronę pod adresem <http://www.brother.com/original/> lub skontaktuj się z lokalnym sprzedawcą produktów firmy Brother.

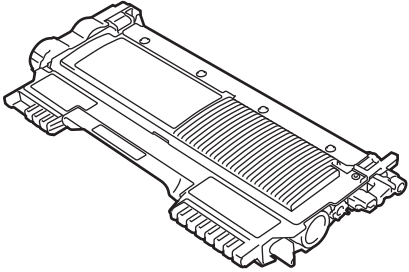
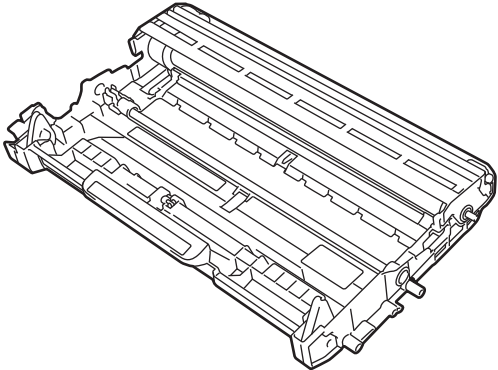
Kasety z tonerem	Jednostka bębna
Standardowy toner: TN-2210 Toner wysokowydajny: TN-2220	DR-2200
	

Znaki handlowe

Logo Brother jest zarejestrowanym znakiem towarowym Brother Industries, Ltd.

Brother jest zarejestrowanym znakiem towarowym Brother Industries, Ltd.

Microsoft i Windows są zastrzeżonymi znakami towarowymi firmy Microsoft Corporation w Stanach Zjednoczonych i/lub innych krajach.

Apple, Macintosh i Mac OS są znakami handlowymi firmy Apple Inc., zarejestrowanymi w USA i innych krajach.

Każda firma, której nazwy oprogramowania są wymienione w tym podręczniku, posiada Umowę Licencyjną na Oprogramowanie dotyczącą programów będących jej własnością.

Wszystkie nazwy handlowe oraz nazwy produktów spółek występujące na produktach Brother, powiązane dokumenty oraz wszelkie inne materiały są znakami towarowymi lub zastrzeżonymi znakami towarowymi odpowiednich spółek.

Kompilacja i publikacja

Ten podręcznik został opracowany i wydany pod nadzorem Brother Industries Ltd. i zawiera najnowsze opisy i dane techniczne produktu.

Treść tego podręcznika i dane techniczne tego produktu podlegają zmianom bez wcześniejszego powiadomienia.

Firma Brother zastrzega sobie prawo do wprowadzania bez powiadomienia zmian w specyfikacjach oraz dokumentacji zawartej w niniejszej instrukcji i nie ponosi odpowiedzialności za jakiegokolwiek szkody (także pośrednie) spowodowane korzystaniem z tych informacji, w tym także za błędy typograficzne i inne, które mogą występować w tej publikacji.

Prawa autorskie i licencja

©2012 Brother Industries, Ltd. Wszystkie prawa zastrzeżone.