



- W przypadku pojawienia się jakichkolwiek wątpliwości dotyczących działania, bezpieczeństwa lub podłączenia produktu, należy skonsultować się ze specjalistą.
- Konserwację, dopasowywanie i naprawę należy pozostawić fachowcom lub warsztatom specjalistycznym. W przypadku pytań, na które nie ma odpowiedzi w tej instrukcji, uprzejmie prosimy o kontakt z naszym serwisantem lub innymi fachowcami.

PL Instrukcja użytkownika

## Zestaw słuchawkowy Bluetooth® 4.1

Nr zam. 1561704

### astosowanie zgodne z przeznaczeniem

Zestaw słuchawkowy to urządzenie do odbywania rozmów w trybie głośnomówiącym z telefonów oraz do odtwarzania muzyki z tych urządzeń.

Zasilanie dostarczane jest przez wbudowany akumulator. Akumulator może być ładowany wyłącznie poprzez odpowiednie połączenie USB.

Zestaw słuchawkowy może być użytkowany na zewnątrz, nie należy go jednak wystawiać na bezpośrednie działanie wilgoci.

Ze względów bezpieczeństwa i zgodności z certyfikatem przebudowa i/lub modyfikacja produktu jest zabroniona. Korzystanie z produktu do celów innych niż wcześniej opisane może prowadzić do jego uszkodzenia. Ponadto, niewłaściwe użytkowanie może spowodować powstanie zagrożeń takich jak zwarcie, pożar itp. Należy uważnie przeczytać instrukcję użytkowania i zachować ją na przyszłość. Przedmiot należy przekazywać osobom trzecim wyłącznie razem z instrukcją użytkowania.

Niniejszy produkt zgodny jest z obowiązującymi normami krajowymi i europejskimi. Wszystkie nazwy firm i produktów są znakami towarowymi ich właścicieli. Wszelkie prawa zastrzeżone.

Znak słowny BLUETOOTH® to zarejestrowany znak towarowy Bluetooth SIG, Inc. Wykorzystanie tego znaku słownego odbywa się na zasadzie licencji. Inne nazwy i określenia handlowe należą do znaków towarowych aktualnego właściciela.

### Zawartość zestawu

- Zestaw słuchawkowy
- Kabel USB (50 cm)
- Instrukcja użytkownika



### Aktualne instrukcje użytkowania

Pobierz aktualne instrukcje użytkowania za pomocą łącza [www.conrad.com/downloads](http://www.conrad.com/downloads) lub przeskanuj widoczny kod QR. Należy przestrzegać instrukcji przedstawionych na stronie internetowej

### Wyjaśnienie symboli



Symbol z wykrzyknikiem w trójkącie oznacza ważne zalecenia tej instrukcji, których należy bezwzględnie przestrzegać.



Symbol strzałki pojawia się w miejscach, w których znajdują się dokładne wskazówki i porady dotyczące eksploatacji.

### Zasady bezpieczeństwa



**Należy uważnie przeczytać instrukcję użytkowania i przestrzegać zawartych w niej zasad bezpieczeństwa. W przypadku niezastosowania się do zasad bezpieczeństwa i zaleceń bezpiecznej obsługi, nie ponosimy żadnej odpowiedzialności za powstałe szkody materialne i osobowe. W powyższych przypadkach gwarancja/rękojmia traci ważność.**

#### a) Informacje ogólne

- Produkt nie jest zabawką. Należy trzymać go z dala od dzieci i zwierząt.
- Nie należy pozostawiać opakowania bez nadzoru. Może ono stać się wówczas niebezpieczną zabawką dla dzieci.
- Należy chronić produkt przed wilgocią, ekstremalnymi temperaturami, silnymi wstrząsami, łatwopalnymi gazami, parą i rozpuszczalnikami.
- Nie należy wystawiać produktu na działanie obciążeń mechanicznych.
- Należy zachować ostrożność podczas obchodzenia się z produktem. Uderzenia, wstrząsy lub upadki z niewielkiej wysokości mogą spowodować uszkodzenie urządzenia.
- Jeśli bezpieczna praca produktu nie już jest możliwa, należy wyłączyć go z eksploatacji i zabezpieczyć przed przypadkowym użyciem. Bezpiecznej pracy nie da się zagwarantować, jeśli produkt:
  - ma widoczne uszkodzenia,
  - nie działa prawidłowo,
  - przez dłuższy okres czasu był przechowywany w niesprzyjających warunkach środowiskowych lub
  - doszło do znacznych uszkodzeń podczas transportu.
- Jeżeli korzystają Państwo ze słuchawek podczas prowadzenia pojazdów, obsługiwanie maszyn lub wykonywania innych potencjalnie niebezpiecznych czynności, należy ustawić głośność na takim poziomie, aby nie zakłócała odbioru innych zewnętrznych dźwięków.
- Nie należy słuchać przez długi czas zbyt głośno ustawionej muzyki. Może to doprowadzić do uszkodzenia słuchu.

### b) Akumulator

- Wbudowany akumulator nie może być wyjmowany i może być ładowany jedynie za pośrednictwem zasilacza USB bądź portu USB w komputerze. Ładowanie akumulatora w inny sposób doprowadzi do uszkodzenia urządzenia i może skutkować przegrzaniem akumulatora lub jego zapaleniem się (ryzyko wybuchu!).
- Nie należy podejmować próby wymontowania akumulatora i ładowania go w zewnętrznej ładowarce.
- Nigdy nie należy wrzucać zestawu słuchawkowego do ognia. Istnieje niebezpieczeństwo wybuchu i pożaru!
- Nieszczelne lub uszkodzone akumulatory mogą spowodować oparzenia w kontakcie ze skórą, należy więc stosować odpowiednie rękawice ochronne.
- Wyciek z akumulatorów zawiera ciecz bardzo agresywnie chemicznie. Przedmioty lub powierzchnie, które wchodzi z nimi w kontakt, mogą zostać poważnie uszkodzone.

### Elementy obsługowe

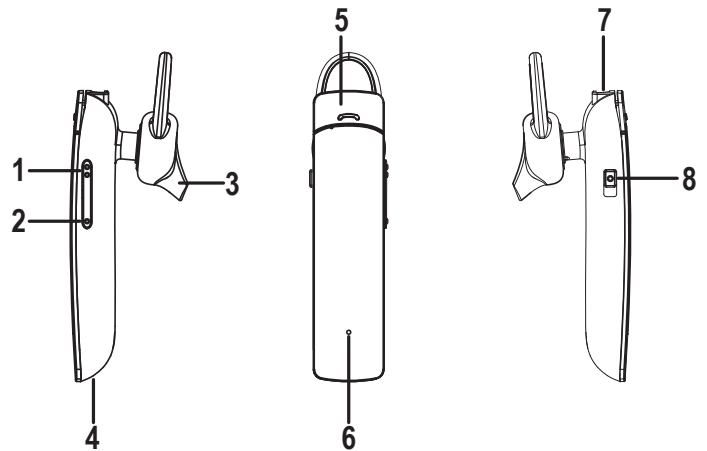

- |                     |                      |
|---------------------|----------------------|
| 1 Przycisk VOL+     | 5 Przycisk słuchawki |
| 2 Przycisk VOL-     | 6 Wskaźnik LED       |
| 3 Słuchawki douszne | 7 Port USB           |
| 4 Mikrofon          | 8 Przelącznik POWER  |

### Ładowanie wbudowanego akumulatora



Złącze USB, do którego podłączony jest zestaw słuchawkowy, musi wykazywać się obciążalnością przynajmniej 500 mA. Jest to zapewnione zwykle na każdym połączeniu USB z komputerem. Zestaw słuchawkowy może być jednakże ładowany za pośrednictwem zasilacza sieciowego, wyposażonego w wyjście USB, które posiada wytrzymałość na poziomie minimum 500 mA.

Przed pierwszym uruchomieniem akumulator musi zostać w pełni naładowany. Czas ładowania pustego akumulatora wynosi ok. 2 godziny.

Należy regularnie ładować akumulator, nawet jeśli zestaw słuchawkowy nie jest wykorzystywany (przynajmniej raz w miesiącu). W przeciwnym razie może dojść do głębokiego rozładowania akumulatora, co powoduje nieodwracalne uszkodzenia.

- Wsuń załączony kabel USB do gniazda USB (7).
- Należy umieścić drugi koniec kabla USB w złączu USB komputera albo w złączu odpowiedniego zasilacza USB.
- Podczas ładowania wskaźnik LED (6) będzie się świecił na czerwono.
- Gdy akumulator zostanie naładowany do pełna, wskaźnik LED (6) zaświeci na niebiesko.
- Po zakończeniu ładowania ponownie odłącz kabel USB.
- Czas pracy po pełnym naładowaniu akumulatora to ok. 5 godzin (przy odtwarzaniu muzyki), 6 godzin (użytkowanie zestawu głośnomówiącego) lub 160 godzin (w trybie czuwania).
- Gdy akumulator jest rozładowany, co 20 sekund trzykrotnie miga dioda LED (6) oraz rozlega się komunikat dźwiękowy „LOW BATTERY”. W takiej sytuacji należy ponownie naładować akumulator, zgodnie z instrukcją powyżej.

Jeżeli zestaw głośnomówiący jest połączony z urządzeniem iOS, na wyświetlaczu urządzenia iOS pokazany jest stan naładowania akumulatora.

Jeżeli po podłączeniu do zasilacza USB dioda LED (6) po pewnym czasie nie zapala się na czerwono, to należy odłączyć i ponownie podłączyć zasilanie USB.

### Obsługa

Podczas użytkowania poza wskaźnikami LED (6) dodatkowo wybrzmiewają komunikaty w języku angielskim. Ułatwia to obsługę, ponieważ wskaźniki LED (6) nie zawsze są widoczne podczas noszenia zestawu słuchawkowego.

## a) Włączanie/wyłączanie

- Zestaw słuchawkowy można włączyć i wyłączyć za pomocą przełącznika POWER (8).
- Po uruchomieniu zapala się dioda LED (6).

## b) Parowanie

Przed umożliwieniem przesyłu danych pomiędzy urządzeniem Bluetooth® i zestawem słuchawkowym należy nawiązać połączenie pomiędzy obydwooma urządzeniami. Proces ten jest nazywany „parowaniem”.

→ Gdy dostępne będzie połączenie z urządzeniem Bluetooth®, zostanie ono automatycznie nawiązane ponownie, gdy oba urządzenia znajdują się w zasięgu i będą włączone. W celu umożliwienia nawiązania niniejszego automatycznego połączenia, należy aktywować niniejszą funkcję na urządzeniu Bluetooth® (w tym celu prosimy o zapoznanie się z Instrukcją swojego urządzenia Bluetooth®).

- Jeżeli zestaw słuchawkowy nie jest jeszcze połączony z urządzeniem Bluetooth®, to po uruchomieniu dioda LED (6) miga na zmianę na niebiesko oraz czerwono. Zestaw słuchawkowy znajduje się w trybie parowania przez 150 sekund.
- Należy włączyć urządzenie Bluetooth®, które ma nawiązać połączenie z zestawem słuchawkowym i aktywować tryb parowania (w tym celu należy zapoznać się z instrukcją odpowiedniego urządzenia). Następnie urządzenie wyszukuje znajdujące się w zasięgu urządzenia Bluetooth®.
- Jeżeli zestaw słuchawkowy zostanie odnaleziony, urządzenie Bluetooth® wskaże jego nazwę (TWNT-R552).
- Należy wybrać zestaw słuchawkowy na urządzeniu Bluetooth®.
- Podczas procesu parowania może być wymagane podanie kodu (0000).
- Po udanym procesie parowania wskaźnik LED (6) jednorazowo miga co 5 sekund na niebiesko.

→ Proces parowania musi zostać ukończony w ciągu 150 sekund od uruchomienia urządzenia, w innym razie zestaw słuchawkowy przejdzie w tryb czuwania. Aby ponownie aktywować tryb parowania, należy wyłączyć i włączyć zestaw słuchawkowy. Gdy przekroczony zostanie zasięg, rozlegnie się odpowiedni komunikat i nastąpi próba ponownego nawiązania połączenia. Gdy połączenie nie może już zostać nawiązane, zestaw słuchawkowy automatycznie się wyłącza.

## Funkcja Multipoint

- Należy sparować zestaw słuchawkowy z pierwszym urządzeniem Bluetooth®, zgodnie z opisem powyżej.
- Następnie należy wyłączyć funkcję Bluetooth® pierwszego urządzenia Bluetooth®.
- Należy sparować zestaw słuchawkowy z drugim urządzeniem Bluetooth®. Postępuj zgodnie ze wskazówkami w rozdziale „Pairing”.
- Po parowaniu z drugim urządzeniem Bluetooth® należy ponownie włączyć funkcję Bluetooth® pierwszego urządzenia.
- Jeśli połączenie automatyczne aktywowane jest na pierwszym urządzeniu Bluetooth®, to automatycznie połączy się ono z zestawem słuchawkowym.
- Jeżeli funkcja automatycznego nawiązywania połączenia na pierwszym urządzeniu Bluetooth® nie jest aktywna, należy połączyć je ręcznie z zestawem słuchawkowym (więcej na ten temat można przeczytać w instrukcji użytkownika Państwa urządzenia Bluetooth®).
- Zestaw słuchawkowy jest teraz połączony z oboma urządzeniami Bluetooth®.

## c) Ogólne zasady obsługi

Działanie	Obsługa
Włączanie i wyłączanie	Przełącznik POWER (8)
Parowanie	Automatycznie w ciągu 150 sekund po uruchomieniu
Przełączanie języka komunikatów	W trybie czuwania należy jednocześnie przytrzymać przycisk słuchawki (5) oraz przycisk VOL+ (1).
Zwiększenie głośności	Należy krótko przytrzymać przycisk VOL+ (1), przy maksymalnej głośności rozlega się odpowiedni komunikat.
Zmniejszenie głośności	Należy krótko przytrzymać przycisk VOL+ (2), przy minimalnej głośności rozlega się odpowiedni komunikat.

## d) Korzystanie z urządzenia do odbywania rozmów w trybie głośnomówiącym

Działanie	Obsługa
Odbieranie rozmowy	Należy krótko przytrzymać przycisk słuchawki (5).
Odrzucanie połączeń	Należy długo przytrzymać przycisk słuchawki (5).
Kończenie rozmowy	Należy krótko przytrzymać przycisk słuchawki (5).
Powtórzenie wyboru	Należy długo przytrzymać przycisk słuchawki (5).
Przełączanie połączeń	Przy drugim połączeniu przychodzącym należy długo przytrzymać przycisk słuchawki (5), aby wstrzymać pierwsze połączenie i przyjąć drugie połączenie. Należy znów dłużej przytrzymać przycisk słuchawki (5), aby przełączać między dwoma połączeniami.
Przełączanie między zestawem słuchawkowym a urządzeniem Bluetooth® podczas rozmowy.	Należy dwukrotnie krótko przytrzymać przycisk słuchawki (5).

## e) Odtwarzanie muzyki

Działanie	Obsługa
Przerwanie odtwarzania	Należy krótko przytrzymać przycisk słuchawki (5).
Wznawianie odtwarzania	Należy krótko przytrzymać przycisk słuchawki (5).
Odtwarzanie kolejnego tytułu	Należy przez dłuższą chwilę przytrzymać wciśnięty przycisk VOL+ (1).
Odtwarzanie poprzedniego tytułu	Należy przez dłuższą chwilę przytrzymać wciśnięty przycisk VOL- (2).

## Konserwacja i czyszczenie



Nie należy używać silnie działających detergentów, alkoholu ani innych rozpuszczalników chemicznych, ponieważ może to spowodować uszkodzenie obudowy lub ograniczyć funkcjonowanie urządzenia.

Do czyszczenia zestawu słuchawkowego należy używać suchej, niestrzępiącej się szmatki.

## Rozwiązywanie problemów

**Zestaw słuchawkowy nie reaguje na polecenia przycisków, automatycznie zatrzymuje odtwarzanie albo nie chce się włączyć**

- Akumulator jest rozładowany, naładuj go do pełna.

### Brak dźwięku

- Głośność na urządzeniu Bluetooth® jest ustawiona na minimum.
- Sprzężenie nie jest już dostępne i należy powtórzyć proces parowania.
- Zasięg (maks. 10 metrów) został przekroczony.

### Podczas odtwarzania dźwięku dochodzi do zaburzeń

- Zasięg (maks. 10 metrów) został przekroczony.
- W pobliżu znajdują się inne urządzenia, które zakłócają transmisję radiową. Należy zmniejszyć odległość od radiowego urządzenia/radiowych urządzeń, które w znacznym stopniu zakłócają pracę innych urządzeń (np. silne silniki elektryczne, świetlówki, mikrofalkówki itp.).

## Utylizacja



Urządzenia elektroniczne zawierają surowce wtórne; pozbywanie się ich wraz z odpadami domowymi nie jest dozwolone. Po zakończeniu eksploatacji produktu należy go zutylizować zgodnie z obowiązującymi przepisami prawnymi.

Wbudowanego akumulatora nie można wyjąć, dlatego należy go utylizować razem z urządzeniem.

## Dane techniczne

Zasilanie .....	5 V/DC/500 mA (przez USB)
Akumulator .....	akumulator litowy, 3,7 V/100 mAh
Czas pracy.....	ok. 5/6/160 h (muzyka/tryb głośnomówiący/tryb czuwania)
Czas ładowania .....	ok. 2 h
Częstotliwość przesyłania .....	2,4 GHz
Moc przesyłania.....	0 dBm
Zasięg.....	ok. 10 m
Wersja Bluetooth® .....	4.1
Liczba połączonych urządzeń .	2
Profil Bluetooth® .....	A2DP / AVRCP / HSP / HFP / Voice Reminder / DSP / Advanced Multipoint / iOS Battery Display Monitor
Waga .....	9 g
Wymiary.....	59 x 16 x 22 mm
Warunki eksploatacji.....	-10 °C do +45 °C / 10-85% RH
Warunki składowania.....	-10 °C do +45 °C / 10-90% RH

## Deklaracja zgodności (DOC)

Conrad Electronic SE, Klaus-Conrad-Straße 1, D-92240 Hirschau niniejszym oświadcza, że niniejszy produkt odpowiada dyrektywie 2014/53/EU.

→ Kompletny tekst deklaracji zgodności EU jest dostępny pod następującym adresem internetowym: [www.conrad.com/downloads](http://www.conrad.com/downloads).

Należy wybrać język poprzez kliknięcie na symbol flagi i wpisać w wyszukiwarce numer zamówienia produktu; następnie można ściągnąć deklarację zgodności EU w formacie PDF.

To publikacja została opublikowana przez Conrad Electronic SE, Klaus-Conrad-Str. 1, D-92240 Hirschau, Niemcy ([www.conrad.com](http://www.conrad.com)).

Wszelkie prawa odnośnie tego tłumaczenia są zastrzeżone. Reprodukowanie w jakiegokolwiek formie, kopiowanie, tworzenie mikrofilmów lub przechowywanie za pomocą urządzeń elektronicznych do przetwarzania danych jest zabronione bez pisemnej zgody wydawcy. Powielanie w całości lub w części jest zabronione. Publikacja ta odpowiada stanowi technicznemu urządzeń w chwili druku.

© Copyright 2017 by Conrad Electronic SE.

1561704\_V2\_0817\_02\_VTP\_m\_pl