



renkforce

Ⓟ Instrukcja użytkowania

Radio samochodowe RF-RUDAB1805

Nr zamówienia: 1620644

CE

	Strona
1. Wprowadzenie	3
2. objaśnienia symboli	3
3. Właściwe użytkowanie	4
4. Elementy zestawu	4
5. Wskazówki dotyczące bezpieczeństwa	5
6. Właściwości i funkcje urządzenia	6
7. Schemat	7
8. Montaż mechaniczny	8
a) Zdejmowanie i zakładanie przedniego panelu	8
b) Montaż w kieszeni na radio	9
c) Wymontowanie	10
d) Mikrofon funkcji głośnomówiącej	10
e) Antena DAB	11
9. Podłączenie elektryczne	12
a) Podłączenie anteny	12
b) Podłączenie wyjść LINE	13
c) Gniazdo AUX	13
d) Podłączenie mikrofonu funkcji głośnomówiącej	13
e) Podłączenie głośników i zasilania	14
10. Obsługa	15
a) Ogólna obsługa	15
b) Ustawienia menu	16
c) Tryb radia DAB	19
d) Tryb radia UKF	20
e) Tryb USB/karty pamięci	23
f) Tryb Bluetooth®	25
11. Konserwacja i utrzymanie	26
a) Wymiana bezpiecznika	26
b) Czyszczenie	27
12. Usuwanie problemów	27
13. Deklaracja zgodności (DOC)	28
14. Utylizacja	28
15. Dane techniczne	29

1. Wprowadzenie

Szanowna Klientko, szanowny Kliencie,

Dziękujemy Państwu za zakup naszego produktu.

Produkt ten spełnia wszelkie ustawowe, narodowe i europejskie wymagania.

Aby zachować jego właściwy stan i zapewnić bezpieczne użytkowanie, jako użytkownik muszą Państwo stosować się do instrukcji obsługi!



Niniejsza instrukcja użytkowania należy do tego produktu. Zawiera ona ważne wskazówki dotyczące uruchomienia i użytkowania. Prosimy zwrócić uwagę na to również w przypadku przekazywania tego produktu osobom trzecim. Należy zachować niniejszą instrukcję obsługi do późniejszego korzystania!

Potrzebujesz pomocy technicznej? Skontaktuj się z nami!:

(Godziny pracy: pn.-pt. 9:00 - 17:00)

	Klient indywidualny	Klient biznesowy
E-mail:	bok@conrad.pl	b2b@conrad.pl
Tel:	801 005 133 (12) 622 98 00	(12) 622 98 22
Fax:	(12) 622 98 10	(12) 622 98 10
Strona www:	www.conrad.pl	

Dystrybucja Conrad Electronic Sp. z o.o., ul. Książnica 12, 31-637 Kraków, Polska

2. Objąsnienia symboli



Symbol wykrzyknika w trójkątnej ramce informuje o ważnych wskazówkach zawartych w niniejszej instrukcji, których należy bezwzględnie przestrzegać.



Symbol "strzałki" pojawia się przy różnych poradach i wskazówkach dotyczących obsługi.

3. Właściwe użytkowanie

Radioodbiornik samochodowy Renkforce służy do odbioru stacji radiowych w samochodzie, do odtwarzania zapisów audio z odpowiednich nośników oraz do wzmacniania i odtwarzania uzyskanych w ten sposób sygnałów audio. Ponadto urządzenie pełni funkcję zestawu głośnomówiącego i odtwarzacza dla telefonów komórkowych obsługujących Bluetooth®.

Urządzenie musi zostać podłączone do głośników, aby możliwe było odtwarzanie.

Ten produkt jest przeznaczony wyłącznie do podłączenia do instalacji elektrycznej pojazdu 12 V prądu stałego z biegunem ujemnym akumulatora podłączonym do karoserii pojazdu. Urządzenie może być montowane i eksploatowane tylko w pojazdach o takiej instalacji elektrycznej.

Użytkownik poprzez odpowiedni montaż urządzenia musi zapewnić, że będzie ono chronione przed wilgocią i wodą. Unikać kontaktu urządzenia z wilgocią.

Ze względów bezpieczeństwa oraz ze względu na warunki dopuszczenia nie można przerabiać ani zmieniać produktu. Użycie produktu do innych celów niż wyżej opisane może spowodować ich uszkodzenie. Ponadto nieodpowiednie zastosowanie produktu może spowodować inne zagrożenia jak np. zwarcie, pożar, itd. Należy uważnie przeczytać instrukcję użytkowania i zachować ją do przyszłego użytku. Produkt należy przekazywać innym osobom zawsze razem z instrukcją użytkowania.

Marka słowna Bluetooth® to zarejestrowany znak towarowy firmy Bluetooth SIG, Inc. Na używanie tej marki jest wymagana licencja.

Wszystkie inne marki i nazwy handlowe są znakami towarowymi należącymi do poszczególnych właścicieli. Wszystkie prawa zastrzeżone.

4. Elementy zestawu

- Radio samochodowe z panelem przednim
- Pokrowiec na panel przedni
- Antena DAB
- Mikrofon zestawu głośnomówiącego z 2 mocowaniami
- Ramka montażowa
- 2 x klucz do odblokowania
- Wyposażenie montażowe
- Zestaw kabli podłączeniowych
- Instrukcja użytkowania

Aktualne instrukcje użytkowania

Aktualne instrukcje użytkowania można pobrać ze strony www.conrad.com/downloads lub można zeskanować kod QR znajdujący się obok. Należy postępować wg wskazówek ukazujących się na stronie internetowej.



5. Wskazówki dotyczące bezpieczeństwa



Należy uważnie przeczytać instrukcję użytkowania i stosować się w szczególności do wskazówek dotyczących bezpieczeństwa. W przypadku nieprzestrzegania podanych w instrukcji wskazówek dotyczących bezpieczeństwa oraz informacji o prawidłowym postępowaniu z urządzeniem producent nie ponosi odpowiedzialności za wynikłe z tego powodu szkody osobowe i materialne. Ponadto w takich przypadkach wygasa gwarancja!

- Produkt nie jest zabawką. Należy chronić produkt przed dziećmi i zwierzętami domowymi.
- Nie pozostawiać opakowania bez nadzoru. Może się ono stać niebezpieczną zabawką dzieci.
- Chronić produkt przed silnymi wstrząsami, znaczną wilgocią, zamoczeniem, palnymi gazami, oparami i rozpuszczalnikami.
- Nie narażać urządzenia na obciążenia mechaniczne.
- Jeśli nie jest możliwa bezpieczna praca z urządzeniem, należy wyłączyć produkt i zabezpieczyć przed przypadkowym użyciem. Bezpieczna praca nie jest zapewniona, jeżeli produkt:
 - wykazuje widoczne uszkodzenia,
 - nie działa poprawnie,
 - był przez dłuższy czas składowany w niekorzystnych warunkach otoczenia lub
 - był narażony na znaczne obciążenia podczas transportu.
- Z urządzeniem należy obchodzić się ostrożnie. Uderzenia oraz upadek już z niskiej wysokości mogą uszkodzić urządzenie.
- Stosować się także do wskazówek dotyczących bezpieczeństwa i instrukcji użytkowania innych urządzeń, które są podłączone do produktu.
- Stosować się także do dodatkowych wskazówek dotyczących bezpieczeństwa zawartych w poszczególnych rozdziałach instrukcji.
- W przypadku wątpliwości dotyczących działania, bezpieczeństwa lub podłączenia produktu należy zwracać się do osób dysponujących odpowiednią wiedzą.
- Prace związane z konserwacją, zmianami i naprawą urządzenia może wykonywać tylko wykwalifikowana osoba lub specjalistyczny warsztat. Nigdy nie otwierać urządzenia.
- W przypadku pytań, które nie są wyjaśnione w instrukcji obsługi, należy skontaktować się z naszym serwisem technicznym lub z inną odpowiednio wykwalifikowaną osobą.
- Produkt może być używany tylko w klimacie umiarkowanym, nie jest on przeznaczony do klimatu tropikalnego.
- Zbyt wysoka głośność wewnątrz pojazdu powoduje, że mogą być niesłyszalne akustyczne sygnały ostrzegawcze. Stanowi to zagrożenie dla kierowcy tego pojazdu oraz innych uczestników ruchu drogowego. Należy zatem słuchać radia z odpowiednią głośnością.
- Nieuwaga w ruchu drogowym może prowadzić do ciężkich wypadków. Dlatego urządzenie można obsługiwać tylko wtedy, gdy pozwala na to sytuacja na drodze i obsługa urządzenia nie odrywa uwagi kierowcy od sytuacji na drodze.
- Nie należy przez dłuższy czas słuchać muzyki zbyt głośno. Może to spowodować uszkodzenie słuchu.

6. Właściwości i funkcje urządzenia

- Odbiornik DAB+ do cyfrowego odbioru stacji radiowych
- Tuner UKF z funkcją RDS
- Zdejmowany panel przedni
- Port USB i gniazdo SD
- Zestaw głośnomówiący Bluetooth® z zewnętrznym mikrofonem
- Odtwarzanie muzyki przez Bluetooth® (A2DP)
- Wysoka moc wyjściowa (4 x 40 W max)
- Wyjście wzmacniacza wstępnego do podłączenia wzmacniacza mocy
- Gniazda na panelu przednim do podłączenia zewnętrznych źródeł audio
- Elektroniczna regulacja głośności, tonów niskich i wysokich, natężenia sygnału, balansu
- Cyfrowy procesor sygnału do dostosowanie charakterystyki dźwięki do różnych gatunków muzyki
- Funkcja loudness
- Dokładne elektroniczne strojenie stacji UKF przez tuner PLL
- 24 programowane pamięci stacji (18 x UKF, 6 x DAB)
- Ręczne i automatyczne wyszukiwanie stacji w obu kierunkach
- Automatyczne zapamiętywanie stacji
- Wyświetlanie tagów ID3
- Automatyczne ustawianie godziny
- Terminal podłączeniowy ISO

7. Schemat

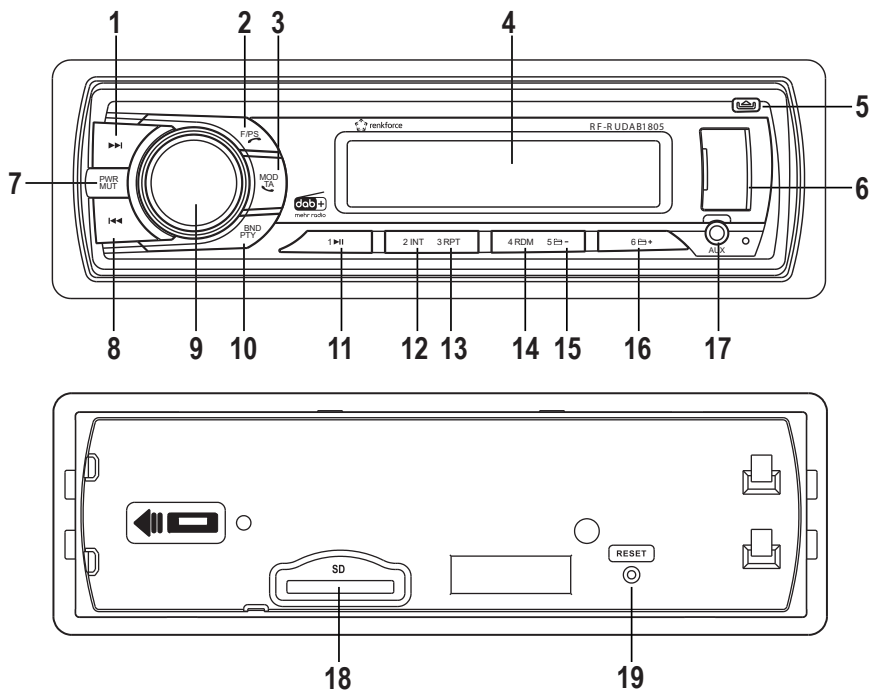

- | | | | |
|----|--|----|---|
| 1 | Przycisk ►► | 11 | Przycisk 1/►► |
| 2 | Przycisk F/PS /  | 12 | Przycisk 2/INT |
| 3 | Przycisk MOD/TA  | 13 | Przycisk 3/RPT |
| 4 | Wyświetlacz | 14 | Przycisk 4/RDM |
| 5 | Przycisk  | 15 | Przycisk 5/  |
| 6 | Port USB | 16 | Przycisk 6/  |
| 7 | Przycisk PWR/MUT | 17 | Gniazdo AUX |
| 8 | Przycisk ◀◀ | 18 | Czytnik kart SD |
| 9 | Pokrętko | 19 | Przycisk RESET |
| 10 | Przycisk BND/PTY | | |

8. Montaż mechaniczny

W większości pojazdów producent przewidział miejsce na montaż radia samochodowego. Wybór tego miejsca był podyktowany względami bezpieczeństwa. Dlatego też zdecydowanie zalecamy montaż radia w przewidzianym do tego miejscu.

Urządzenie wymaga kieszeni wg DIN o wymiarach 182 x 53 mm, te wymiary są znormalizowane i są stosowane zazwyczaj przez wszystkich producentów pojazdów.

Jeśli w pojeździe nie ma takiej kieszeni (wycięcia), należy zasięgnąć informacji u sprzedawcy samochodu o właściwym miejscu montażu radia.



Miejsce montażu należy wybrać starannie, aby urządzenie nie miało wpływu na normalne czynności wykonywane przez kierowcę i aby nie odciągało uwagi kierowcy od sytuacji na drodze.

Stosować wyłącznie załączone materiały montażowe, dzięki czemu zapewniona jest bezpieczna instalacja.

Zmiany w pojeździe niezbędne do zamontowania radia lub innych komponentów muszą być wykonywane zawsze w taki sposób, aby nie miały ujemnego wpływu na bezpieczeństwo w ruchu drogowym oraz konstrukcyjną stabilność pojazdu. W wielu pojazdach już wycięcie elementu blachy powoduje utratę ważności homologacji.

Ponieważ urządzenie podczas pracy wytwarza ciepło, miejsce montażu musi być odporne na wysokie temperatury.

Przed wykonaniem otworów mocujących sprawdzić, czy nie zostaną uszkodzone żadne kable elektryczne, przewody hamulcowe, zbiornik paliwa itp.

Podczas stosowania narzędzi do montażu komponentów samochodowego zestawu HiFi stosować się do wskazówek dot. bezpieczeństwa podawanych przez producenta narzędzi.

Podczas montażu zestawu HiFi uwzględnić zagrożenie, które w razie wypadku mogą stworzyć wyrwane z mocowania urządzenia. Dlatego każdy element należy zamocować pewnie i bezpiecznie w miejscu, w którym nie będzie on stanowił zagrożenia dla pasażerów.



Przed montażem urządzenia sprawdzić głębokość kieszeni. Do montażu radia konieczna jest kieszeń o głębokości co najmniej 120 mm.

a) Zdejmowanie i zakładanie przedniego panelu

W celu ochrony przed kradzieżą urządzenie posiada zdejmowany panel przedni.

- Przed zdjęciem panelu przedniego należy wyłączyć urządzenie.
- Nacisnąć przycisk  (5) i zdjąć panel z prawej strony z urządzenia.
- Wyciągnąć lewą stronę panelu z mocowania.
- Zdjąć panel z urządzenia i włożyć do zawartego w zestawie pokrowca ochronnego.
- Aby założyć panel przedni, należy umieścić lewą stronę w mocowaniu i zatrzasknąć prawą stronę panelu w uchwycie.
- Nie wywierać nacisku na wyświetlacz (4) ani na przyciski obsługi.

→ Sprawdzić, czy panel został poprawnie założony na urządzenie na całym obwodzie.

Podczas zakładania panelu nie dociskać go zbyt mocno do urządzenia. Do założenia panelu konieczne jest tylko lekkie dociśnięcie panelu do urządzenia.

Zdjęty panel przedni należy włożyć do zawartego w zestawie pokrowca ochronnego.

b) Montaż w kieszeni na radio

- Zdjąć panel przedni.
- Ostrożnie odłączyć ramkę plastikową od frontu urządzenia odchylając ją lekko na zewnątrz i ściągając z urządzenia.

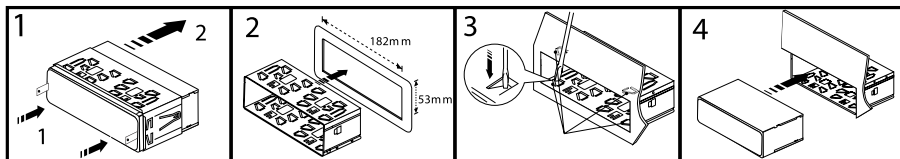

- Używając kluczy odblokować ramkę montażową (rys. 1, punkt 1).
- Ściągnąć do tyłu ramkę montażową z urządzenia (rys. 1, punkt 2).
- Wsunąć ramkę montażową do kieszeni w pojeździe (rys. 2).
- Odgiąć kilka wypustek mocujących na ramce tak, aby ramka została zamocowana w kieszeni (rys. 3).
- Po wykonaniu wszystkich połączeń elektrycznych (patrz „Podłączenie elektryczne”) wsunąć urządzenie do ramki aż do zatrzaśnięcia (rys. 4). Należy zwrócić przy tym uwagę, aby poprawnie wsunąć urządzenie w ramkę (styki panelu przedniego muszą znajdować się na dole).
- Ponownie nałożyć ramkę plastikową na front urządzenia .

→ Ramka z tworzywa sztucznego zatrzaśkuje się prawidłowo na wypustkach radia tylko w jednym kierunku. Jeśli niemożliwe jest właściwe zatrzaśnięcie się, należy odwrócić ramkę o 180°.

Zachować klucze do odblokowania ramki. Będą one potrzebne do późniejszego demontażu urządzenia.

- Zabezpieczyć urządzenie dodatkowo przed wstrząsami za pomocą wkręcanego kołka, który można zamocować z tyłu urządzenia.
- W większości pojazdów występuje takie zabezpieczenie. Jeśli w pojeździe takiego zabezpieczenia nie ma, należy zamocować radio za pomocą załączonego paska blachy z otworami.

Podczas mocowania postępować zgodnie z poniższym rysunkiem:

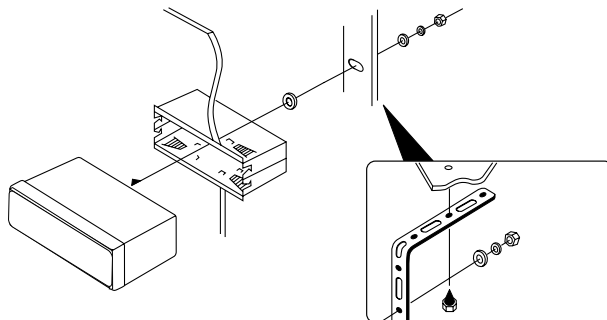

c) Wymontowanie

- Zdjąć panel przedni.
- Ostrożnie odłączyć ramkę plastikową od frontu urządzenia odchylając ją lekko na zewnątrz i ściągając z urządzenia.
- Wsunąć oba klucze odblokowujące w boczne szczeliny w ramce tak głęboko, aż urządzenie zostanie odblokowane.
- Odkręcić wkręt mocujący z tyłu urządzenia - jeśli jest.
- Ciągnąc za klucze ostrożnie wysunąć radio z ramki.
- Rozłączyć wszystkie połączenia z tyłu urządzenia.

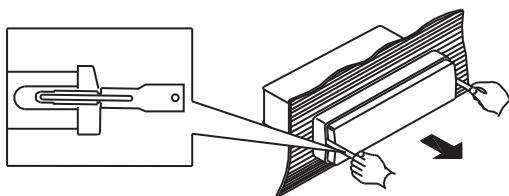

d) Mikrofon funkcji głośnomówiącej

Mikrofon funkcji głośnomówiącej może być zamontowany na osłonie przeciwsłonecznej, na obudowie kolumny kierownicy lub w innym odpowiednim miejscu wewnątrz pojazdu.



Mikrofon i przewód podłączeniowy nie mogą w żadnym razie znajdować się w strefie działania poduszki powietrznej.

- Zamocować mikrofon za pomocą zacisku lub dowolnego mocowania przyklejanego w odpowiednim miejscu.
- Ułożyć przewód podłączeniowy do kieszeni montażowej radia.

e) Antena DAB



Do montażu na klej konieczna jest minimalna temperatura wynosząca ok. 15 °C. Przed montażem powierzchnię klejenia należy wyczyścić odpowiednim środkiem (np. alkoholem do czyszczenia).

Nie przyklejać anteny w obrębie zawierających metal obszarów szyby lub w pobliżu drutów grzewczych.

Nie przyklejać anteny w polu widzenia kierowcy. Nie może ona ograniczać kierowcy widoczności.

Przy wyborze miejsca montażu należy uwzględnić długość kabla anteny. Musi on sięgnąć do miejsca zabudowy radia samochodowego.

Antena DAB i kabel podłączeniowy w żadnym wypadku nie mogą być poprowadzone przez obszar działania poduszki powietrznej.

- Wybrać miejsce montażu anteny DAB. Antena powinna zostać zamocowana w górnej części przedniej szyby. Dla zapewnienia doskonałego odbioru należy zachować odstęp ok. 5 cm obu drutów odbiorczych od elementów metalowych jak karoseria, ramka szyby itp.
- Ściągnąć folię ochronną i przykleić antenę w taki sposób, aby wylot kabla był skierowany na podsufitkę.
- Po przyklejeniu nie można narażać anteny przez 24 godziny na żadne obciążenia mechaniczne.
- Ułożyć przewód podłączeniowy do kieszeni montażowej radia.

9. Podłączenie elektryczne



Podłączenie elektryczne powinno być wykonane przez wykwalifikowanego elektryka.

Aby zapobiec zwarciom i wynikającym z tego uszkodzeniom urządzenia, należy na czas podłączania odłączyć ujemny biegun (masa) akumulatora pojazdu.

Ujemny biegun akumulatora można podłączyć ponownie dopiero, gdy urządzenie zostanie całkowicie podłączone i podłączenie zostanie sprawdzone.

Do pomiaru napięcia na przewodach instalacji pojazdu należy używać tylko zwykłego woltomierza lub diodowej lampy probierczej, ponieważ normalne lampy probiercze pobierają zbyt duże prądy i mogą uszkodzić elektronikę w pojeździe.

Podczas układania przewodów należy zwracać uwagę, aby nie zostały one przygniecione lub nie ocierały się o ostre krawędzie. W miejscach przejść przewodów używać gumowych osłonek.

Okablowanie do głośników musi być wykonane zawsze z dwóch żył. Należy zaizolować wszystkie otwarte połączenia. Należy zwrócić uwagę, aby żaden z przewodów nie został uszkodzony przez ostre krawędzie.

Stosować głośniki tylko z wystarczającą obciążalnością (patrz „Dane techniczne”).

Należy zwrócić uwagę, aby wszystkie głośniki były podłączone odpowiednimi biegunami czyli żeby zgadzały się oznaczenia plus i minus.

Kable podłączeniowe głośników są zazwyczaj zakodowane: niektórzy producenci głośników oznaczają przewód dodatni (+) dodatkowym kolorowym paskiem, inni z kolei dla bieguna dodatniego (+) stosują przewody rowkowane a dla bieguna ujemnego (-) gładkie.

Urządzenie jest przeznaczone do pracy z impedancją głośników co najmniej 4 ohmy. W żadnym wypadku nie należy podłączać głośników o niższej impedancji.

→ W większości pojazdów przewody do podłączenia elektrycznego oraz do podłączenia głośników są już fabrycznie poprowadzone do kieszeni montażowej radia.

W przeciwnym wypadku należy pamiętać, aby ułożone później przewody były zabezpieczone przez odpowiednie bezpieczniki w instalacji pojazdu (patrz instrukcja obsługi pojazdu).

a) Podłączenie anteny

Antena UKF

- Podłączyć wtyczkę anteny pojazdu do gniazda anteny znajdującego się z tyłu urządzenia.
- Jeśli pojazd jest wyposażony w inny tyk antenowy, należy zastosować odpowiednią przejściówkę - dostępne w specjalistycznych sklepach.

Antena DAB

- Podłączyć wtyk znajdującej się w zestawie anteny DAB do złotego złącza skręcanego z tyłu odbiornika.
- Mocno dokręcić nakrętkę kołpakową złącza anteny.

b) Podłączenie wyjść LINE

Radio posiada wyjścia LINE do podłączenia wzmacniacza mocy.



Do podłączenia do gniazd cinch stosować tylko odpowiednie ekranowane przewody cinch. Zastosowanie innych kabli może spowodować wystąpienie zakłóceń.

Przewody podłączeniowe powinny być w miarę możliwości jak najkrótsze.

Nie układać tych przewodów w pobliżu innych kabli. Unika się w ten sposób zakłócających wpływów na przewody.

Aby uniknąć zniekształceń lub błędnych dopasowań, które mogą prowadzić do uszkodzenia urządzenia, do wejść cinch można podłączać jedynie urządzenia posiadające takie same wyjścia cinch.

Połączyć gniazda cinch w tyłu urządzenia z wejściami wzmacniacza mocy.

→ Czerwone gniazdo jest przeznaczone do podłączenia prawego kanału.

Białe gniazdo jest przeznaczone do podłączenia lewego kanału.

c) Gniazdo AUX

Do gniazda AUX (17) można podłączyć zewnętrzne urządzenie audio (np. przenośny odtwarzacz MP3) a jego sygnał będzie wtedy odtwarzany przez głośniki.

- Do gniazda AUX (17) podłączyć wyjście audio zewnętrznego urządzenia.

d) Podłączenie mikrofonu funkcji głośnomówiącej

- Podłączyć wtyczkę mikrofonu funkcji głośnomówiącej ze złączką czarnego przewodu podłączeniowego MIC z tyłu urządzenia.

e) Podłączenie głośników i zasilania

Pojazdy posiadające wtyczki systemowe ISO mogą przy takim samym obciążeniu wtyków (sprawdzić wcześniej!) zostać bezpośrednio połączone z terminalem podłączeniowym ISO. Gdy obciążenie styków jest inne, do podłączenia potrzebna jest przeznaczona dla danego pojazdu przejściówka - dostępne w handlu.

Obciążenie styków podłączenia ISO radia ukazane jest na poniższych ilustracjach. Informacje o obciążeniu wtyków w pojeździe można uzyskać u sprzedawcy pojazdu.

Złącza systemowa B (podłączenie głośników)

- 1 głośnik prawy tylny (+)
- 2 głośnik prawy tylny (-)
- 3 głośnik prawy przedni (+)
- 4 głośnik prawy przedni (-)
- 5 głośnik lewy przedni (+)
- 6 głośnik lewy przedni (-)
- 7 głośnik lewy tylny (+)
- 8 głośnik lewy tylny (-)

Złącza systemowa A (zasilanie)

- 1 nieużywane
- 2 nieużywane
- 3 nieużywane
- 4 prąd ciągły +12 V
- 5 wyjście sterujące anteny
- 6 nieużywane
- 7 zapłon +12 V
- 8 masa

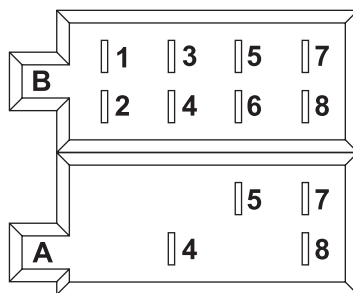

- Podłączenie prądu stałego +12 V (4) musi być podłączone do przewodu, który także przy wyłączonym zapłonie cały czas dostarcza +12 V (zacisk 30 instalacji pojazdu). Podłączenie to służy do zapisywania ustawień użytkownika, godziny itd.
- Wyjście sterujące anteny (5) przy włączonym urządzeniu podaje napięcie +12 V. Ten przewód można wykorzystać do zasilania prądem anteny elektrycznej a także do podania napięcia włączającego wzmacniacz mocy.
- Podłączenie zapłonu +12 V (7) musi być podłączone do przewodu, który tylko przy włączonym zapłonie dostarcza +12 V (zacisk 15 instalacji pojazdu).

→ Nie należy podłączać tego podłączenia do prądu ciągłego, ponieważ przy dłuższym postoju pojazdu może to spowodować rozładowanie akumulatora.

- Masę (8) należy podłączyć do karoserii pojazdu.

→ Ze względu na coraz powszechniejszą technikę klejenia oraz ze względu na lakierowane elementy metalowe przewodność elektryczna jest ograniczona. Dlatego nie każdy metalowy element nadaje się na miejsce podłączenia masy.

10. Obsługa



Do uruchomienia urządzenia można przystąpić dopiero po zapoznaniu się z jego funkcjami oraz z niniejszą instrukcją użytkownika.

Jeszcze raz sprawdzić poprawność wszystkich podłączeń. Po sprawdzeniu ponownie podłączyć minusowy biegun akumulatora pojazdu.

a) Ogólna obsługa

Przycisk PWR/MUT (7)

- Ten przycisk służy do włączania/wyłączania urządzenia oraz do włączania wyciszenia.
- Gdy urządzenie jest wyłączone, należy krótko nacisnąć przycisk, aby je włączyć.
- Gdy urządzenie jest włączone, należy na dłużej nacisnąć przycisk, aby je wyłączyć.
- Gdy urządzenie jest włączone, należy krótko nacisnąć przycisk, aby włączyć funkcję wyciszenia. Na wyświetlaczu (4) ukazuje się MUTE. Aby wyłączyć funkcję wyciszenia, należy ponownie nacisnąć przycisk PWR/MUT (7), lecz tym razem krótko.

Pokrętło (9)

- Regulator służy do ustawiania głośności.
- Ponadto krótkie lub dłuższe wciśnięcie regulatora umożliwia dokonanie różnych ustawień w menu.
- Krótkie naciśnięcie pokrętła (9):
BAS > TRE > BAL > FAD > LOUD > EQ > STEREO/MONO > LOC > BEEP
- Długie naciśnięcie pokrętła (9):
ustawienie godziny > AF ON/OFF > TA SEEK/ALARM > PI MUTE/SOUND > RETUNE S/L > MASK DPI/ALL
- Te ustawienia są bliżej objaśnione w dalszej części niniejszej instrukcji w punkcie „Ustawienia menu”.

Wyświetlacz (4)

- Na wyświetlaczu (4) wyświetlane są wszystkie informacje w zależności od odtwarzanego aktualnie źródła audio (radio, odtwarzanie z USB itd.).

Przycisk MOD/TA/ (3)

- Ten przycisk służy do wyboru różnych źródeł audio i do obsługi zestawu głośnomówiącego (dalsze informacje dotyczące wiadomości komunikacyjnych i trybu Bluetooth[®] znajdują się w dalszej części instrukcji).
- Należy nacisnąć krótko przycisk MOD/TA/  (3), aby przełączyć na kolejne źródło:
FM > DAB > BT AUDIO > USB > SD > AUX-IN

————> Jeśli jakieś źródło nie jest aktywne, tzn. nie ma w nim nośnika, zostaje ono pominięte.

Ręczne ustawienie godziny

- Wcisnąć i przytrzymać wciśnięte pokrętko (9), aż na wyświetlaczu pojawi się godzina.
- Ponownie wcisnąć i przytrzymać pokrętko (9), aż wskazanie godziny zacznie migać.
- Ustawić godzinę obracając pokrętko (9).
- Nacisnąć pokrętko (9) i obracając go (9) ustawić minuty.
- Nacisnąć i przytrzymać pokrętko (9), aż wskazanie przestanie migać, aby zapisać ustawienie.

————> Gdy urządzenie zacznie odbierać stację RDS lub DAB, godzina ustawi się automatycznie. Ręczne ustawianie godziny nie jest konieczne.

Przycisk (5)

- Naciśnięcie tego przycisku odblokowuje panel przedni.

Funkcja RESET

- Przycisk przywraca ustawienia fabryczne wartości wszystkich parametrów.
- Przycisk RESET (19) należy wcisnąć ostro zakończonym przedmiotem (np. wyprostowany spinacz biurowy) w następujących przypadkach:
 - po zakończeniu montażu i podłączenia
 - gdy urządzenie nie reaguje na naciskanie przycisków
 - gdy na wyświetlaczu pojawiają się niezdefiniowane znaki

b) Ustawienia menu

Aby wybrać ustawienia menu, należy nacisnąć pokrętko (9) krótko lub długo, aby otworzyć dwa poziomy menu. Pierwszy poziom służy do ustawiania częściowej potrzebnych funkcji a na drugim poziomie dostępne są funkcje, które są potrzebne rzadziej.

Opcje danego ustawienia wybierane są przez obracanie pokrętkiem.

————> W zależności od tego, jakie źródło (radio, odtwarzacz USB itd.) jest aktualnie aktywne, czasami nie są dostępne wszystkie funkcje.

Punkty menu - krótkie naciśnięcie pokrętki (9)

BAS > TRE > BAL > FAD > LOUD > EQ > STEREO/MONO > LOC > BEEP

- BAS reguluje dźwięk w zakresie tonów niskich
- TRE reguluje dźwięk w zakresie tonów wysokich
- BAL reguluje stosunek głośności między prawymi a lewymi głośnikami
- FAD reguluje stosunek głośności między przednimi a tylnymi głośnikami
- LOUD ON/OFF

LOUD ON >> funkcja loudness jest aktywna.

LOUD OFF >> funkcja loudness jest wyłączona. Nie ma to znaczenia dla dźwięku.

→ Przy niskiej głośności ludzkie ucho gorzej odbiera tony niskie i wysokie. Wzmocnienie tych obszarów częstotliwości przy niskiej głośności (korekta loudness) niweluje ten efekt i odtwarzana muzyka brzmi bardziej naturalnie.

- EQ - EQUALIZER

EQ OFF >> korektor wyłączony

CLASS >> ustawienia dla muzyki klasycznej

POP >> ustawienia dla muzyki pop

ROCK >> ustawienia dla muzyki rockowej

FLAT >> korektor włączony, liniowy przebieg częstotliwości

- STEREO/MONO

STEREO >> Radio odbiera w stereo.

MONO >> Radio odbiera w mono.

→ Przy złych warunkach odbioru UKF może okazać się korzystne przełączenie odbioru na tryb mono. W trybie mono występuje mniejsza ilość zakłóceń przy odbiorze radiowym.

- LOC ON/OFF

LOC ON >> Odbierane są tylko stacje o bardzo silnym natężeniu pola.

LOC OFF >> Odbierane są wszystkie stacje.

→ W regionach, gdzie odbieranych jest bardzo dużo stacji radiowych i gdzie warunki odbioru są bardzo dobre, zaleca się ustawienie opcji LOC ON. Wtedy podczas automatycznego wyszukiwania pomijane są stacje o słabszym sygnale, które mogą być odbierane tylko z zakłóceniami.

- BEEP ON/OFF

ON >> Przy naciśnięciu przycisku rozlega się dźwięk potwierdzenia.

OFF >> Przy naciśnięciu przycisku nie rozlega się dźwięk potwierdzenia.

Punkty menu - długie naciśnięcie pokrętki (9)

ustawienie godziny > AF ON/OFF > TA SEEK/ALARM > PI MUTE/SOUND > RETUNE S/L > MASK DPI/ALL

- Ustawienie godziny (patrz „Obsługa ogólna“)

- AF ON/OFF

AF ON > automatyczne śledzenie stacji włączone

AF OFF > automatyczne śledzenie stacji wyłączone

→ Funkcja AF aktywuje automatyczne śledzenie stacji (patrz „RDS jako tryb odbioru“).

Na wyświetlaczu pojawia się informacja AF. Podczas odbioru słabej stacji lub stacji bez RDS, informacja AF na wyświetlaczu miga. Podczas odbioru stacji o silnym sygnale, informacja świeci się ciągle.

Tylko przy włączonej funkcji AF urządzenie po opuszczeniu obszaru nadawania może samodzielnie przełączyć się na lepszy nadajnik.

- TA SEEK/ALARM

TA SEEK >> Po utracie informacji o komunikatach dotyczących sytuacji na drogach urządzenie wyszukuje nową stację nadającą serwis drogowy

TA ALARM >> Urządzenie wydaje dźwięk ostrzegawczy, gdy nie odbiera sygnału stacji nadającej informacje dla kierowców.

- PI SOUND/MUTE

Reakcja urządzenia, po wjeździe na obszar, na którym 2 różne stacje o różnym identyfikatorze programu (PI) nadają taką samą AF (częstotliwość alternatywną):

PI SOUND >> Urządzenie przełącza się na kilka sekund na nową stację i następnie powraca do dotychczasowej.

PI MUTE >> Nowa stacja zostaje wygłuszona.

- RETUNE S/L

Reakcja urządzenia przy utracie stacji nadającej serwis drogowy:

RETUNE S >> Gdy radio nie odbiera już sygnału serwisu o sytuacji na drogach, automatyczne wyszukiwanie rozpoczyna się po 30 sekundach.

RETUNE L >> Gdy radio nie odbiera już sygnału serwisu o sytuacji na drogach, automatyczne wyszukiwanie rozpoczyna się po 90 sekundach.

- MASK DPI/ALL

Reakcja urządzenia podczas wyszukiwania stacji:

MASK DPI >> Częstotliwości alternatywne o różnych informacjach programowych (PI) nie są uwzględniane.



MASK ALL >> Częstotliwości alternatywne o różnych informacjach programowych (PI) i częstotliwości alternatywne o silniejszym sygnale, ale bez informacji RDS nie są uwzględniane.

c) Tryb radia DAB

Wyszukiwanie stacji

- Jeśli po włączeniu trybu DAB nie jest odbierana żadna stacja DAB, należy nacisnąć przycisk F/PS/  (2).
- Urządzenie wykonuje wyszukiwanie w zakresie DAB i zapisuje znalezione stacje na liście nadawców.
- Podczas wyszukiwania na wyświetlaczu (4) ukazuje się informacja o ilości znalezionych stacji.

Wybór stacji

- Nacisnąć przycisk  (1) lub  (8), aż na wyświetlaczu (4) ukaże się wybrana radiostacja.
- Po chwili rozpocznie się odtwarzanie tej stacji.

Przyciski stacji radiowych

- Ustawić stację, która ma zostać zapamiętana.
- Nacisnąć jedno z przycisków stacji (11-16), pod którym dana stacja ma zostać zapamiętana.
- Na wyświetlaczu (4) pojawia się SAVE Px (x oznacza odpowiedni przycisk stacji).
- Krótkim naciśnięciem na jeden z przycisków można wybrać bezpośrednio jedną z zaprogramowanych stacji.

→ Obszar DAB ma sześć przycisków stacji. Można więc zaprogramować łącznie 6 przycisków stacji.

Wiadomości komunikacyjne

- Należy na dłużej wcisnąć przycisk MOD/TA/  (3), aby włączyć lub wyłączyć funkcję TA.
- Przy aktywnej funkcji TA dodatkowo pojawia się na wyświetlaczu skrót TA.
- Podczas odtwarzania z innego źródła (np. z USB) program zostaje wyciszony na czas nadawania komunikatu drogowego.
- Jeśli aktualna stacja radiowa jest słuchana bardzo cicho, głośność komunikatu o sytuacji na drogach jest zwiększana automatycznie do ustawionej wcześniej wartości.

Odczyt informacji o nadawcy

- Nacisnąć krótko przycisk BND/PTY (10), aby na wyświetlaczu ukazały się różne informacje o słuchanej aktualnie stacji.
- Kolejne naciśnięcie przycisku BND/PTY (10) powoduje przełączenie na wyświetlanie kolejnej informacji.
- Treść tych informacji zależy od stacji.

d) Tryb radia UKF

RDS jako koncepcja odbioru radia

Skrót RDS oznacza Radio Daten System, tzn. przez nadajnik UKF RDS nadawane są także niesłyszalne, zakodowane informacje dodatkowe.

Radioodbiornik Renkforce jest w stanie analizować te zakodowane dane, które są wysyłane przez prawie wszystkie stacje.

Nadawane są następujące informacje dodatkowe:

- Identyfikacja programu (PI)
- Znacznik serwisów drogowych (TP)
- Znacznik komunikatów drogowych(TA)
- Nazwa stacji (PS)
- Częstotliwości alternatywne (AF)
- Typ programu (PTY)
- Czas (CT)

Identyfikacja programu (PI)

Te dane pozwalają odbiornikowi na jednoznaczną identyfikację stacji. Umożliwiają urządzeniu rozróżnianie obszarów, na których nadawany jest ten sam program. Przy pogarszającym się odbiorze radio przełącza się tylko taką stacją o silniejszym sygnale, która nadaje taki sam identyfikator programu.

Znacznik serwisów drogowych (TP)

Ten sygnał informuje odbiornik, że odbierana jest stacja nadająca informacje drogowe

Znacznik komunikatów drogowych (TA)

Dzięki temu sygnałowi odbiornik może rozpoznać komunikat drogowy i w razie potrzeby przerwać aktualnie trwające odtwarzanie z innego źródła.

Nazwa stacji (PS)

Ta informacja informuje odbiornik, jaka stacja jest aktualnie odbierana. Jest ona ukazywana bezpośrednio na wyświetlaczu radia, np. BAYERN 3.

Częstotliwości alternatywne (AF)

Wysyłana jest lista alternatywnych częstotliwości, na których nadawany jest ten sam program. Gdy sygnał odbieranej stacji jest zbyt słaby, odbiornik wie dzięki sygnałowi AF, na jakich częstotliwościach musi szukać stacji o lepszym sygnale.

Typ programu (PTY)

Ten kod podaje odbiornikowi informacje o rodzaju nadawanego programu (np. sport, klasyka, informacje itd.). Słuchacz może więc dokładnie wyszukać program zgodny ze swoim wyborem.

Poza tym w ten sposób można rozpowszechnić krajowy alarm o katastrofie. Jednakże nie wszystkie stacje oferują serwis PTY.

Czas (CT)

Wiele stacji nadaje aktualną godzinę z danymi RDS. Po odebraniu tego sygnału urządzenie ustawia automatycznie zintegrowany zegar.

System RDS posiada zatem tą zaletę, że po opuszczeniu obszaru nadawania określonego nadajnika automatycznie następuje przełączenie na nadajnik tej samej stacji o lepszym sygnale. Przełączenie następuje jednak tylko wtedy, gdy pojawi się stacja o lepszym sygnale, ale oferująca taki sam program.

Krótkotrwałe, związane z odbiorem osłabienia sygnału nie mogą być eliminowane przez system RDS, ponieważ skutkiem byłoby ciągle przełączanie radia. Słuchaczowi przeszkadzałoby to bardziej niż krótkotrwałe zakłócenia odbioru.

Kolejną zaletą systemu RDS jest wyświetlanie nazwy stacji. Nazwa stacji pracującej w systemie RDS jest ukazana na wyświetlaczu.

Funkcje poszczególnych przycisków

Przycisk BND/PTY (10)

Przełączanie zakresu pasma:

- Krótkie naciśnięcie tego przycisku umożliwia wybór zakresu pasma radia.
- Dostępne są 3 zakresy UKF:
FM1 > FM2 > FM3

➔ Na każdym z trzech zakresów pasma można zaprogramować 6 stacji pod przyciskami 1-6 (11-16).

Wyszukiwanie PTY:

Wyszukiwanie PTY to tryb wyszukiwania, w którym odbierane są tylko stacje z podanym oznaczeniem typu programu (PTY).

- Nacisnąć długo przycisk BND/PTY (10). Na wyświetlaczu ukazuje się typ programu z następującej listy.
- Ponownie nacisnąć przycisk BND/PTY (10), aby wybrać program muzyczny bądź słowny.
- Nacisnąć jeden z przycisków stacji 1-6 (11-16), aby wybrać żądany typ programu.
- Aby przejść do drugiego lub trzeciego typu programu z listy poniżej, ponownie nacisnąć odpowiedni numer stacji.
- Kilka sekund po wyborze typu programu rozpoczyna się automatycznie wyszukiwanie PTY. Na wyświetlaczu pojawia się SEEK PTY.
- Wyszukiwanie zatrzymuje się przy pierwszej stacji nadającej wybrany rodzaj programu.
- Jeśli nie uda się odszukać żadnej stacji nadającej wybrany program, na wyświetlaczu pojawia się komunikat PTY NONE.

Przycisk stacji	Typ programu muzyka	Typ programu słowo
1	POP M, ROCK M	NEWS, AFFAIRS, INFO
2	EASY M, LIGHT M	SPORT, EDUCATE, DRAMA
3	CLASSICS, OTHER M	CULTURE, SCIENCE, VARIED
4	JAZZ, COUNTRY	WEATHER, FINANCE, CHILDREN
5	NATION M, OLDIES	SOCIAL, RELIGION, PHONE IN
6	FOLK M	TRAVEL, LEISURE, DOCUMENT

Przyciski ►► (1) i ◀◀ (8)

- Te przyciski służą do zmiany częstotliwości odbioru w celu ustawienia stacji radiowej.
- Krótkie naciśnięcie jednego z przycisków uruchamia automatyczne przeszukiwanie.
- Przeszukiwanie zatrzymuje się dopiero przy następnej stacji o dobrym sygnale.
- Dłuższe przytrzymanie jednego z tych przycisków uruchamia ręczne wyszukiwanie stacji.
- Na wyświetlaczu ukazuje się MANUAL.
- W tym trybie częstotliwość zmienia się do chwili zwolnienia wciśniętego przycisku. Krótkie naciśnięcie zmienia częstotliwość skokowo.

→ Jeśli przyciski te nie zostaną wciśnięte przez dłuższy czas, urządzenie przełącza się na automatyczne wyszukiwanie. Na wyświetlaczu ukazuje się na krótko AUTO.

Przyciski stacji 1-6 (11-16)

- Krótkim naciśnięciem na jeden z przycisków można wybrać bezpośrednio jedną z zaprogramowanych stacji.
- Aby zaprogramować słuchaną właśnie stację, należy nacisnąć wybrany przycisk na ok. 3 sekundy.

→ Każdy zakres pasma UKF (FM1-3) ma po sześć przycisków stacji. Można więc zaprogramować łącznie 18 przyciski stacji.

Przycisk F/PS/ (2)

- Dłuższe przyciśnięcie tego przycisku uruchamia automatyczne zapamiętywanie stacji. W tym czasie wszystkie stacje, których sygnał jest dobrze odbierany, są automatycznie zapamiętywane pod przyciskami 1-6 (11-16).
- Po tej czynności każda z zapamiętanych stacji jest odtwarzana przez kilka sekund.
- Po krótkim naciśnięciu tego przycisku włączane są na kilka sekund kolejno wszystkie zapisane stacje (taka sama funkcja jak po automatycznym zapisywaniu stacji).
- Aby włączyć ciągłe odtwarzanie jednej wybranej stacji, należy ponownie krótko nacisnąć przycisk F/PS (2).
- Ten przycisk służy także do obsługi zestawu głośnomówiącego (dalsze informacje znajdują się w rozdziale „Tryb BluetoothSM w dalszej części instrukcji).

Przycisk MOD/TA/ (3)

- Należy na dłużej wcisnąć ten przycisk, aby włączyć lub wyłączyć funkcję TA.
- Gdy odbierana jest stacja nadająca informacje drogowe, na wyświetlaczu pojawia się komunikat TP = Traffic Programm.
- Przy aktywnej funkcji TA dodatkowo pojawia się na wyświetlaczu skrót TA.
- Podczas odtwarzania z innego źródła (np. z USB) program zostaje wyciszony na czas nadawania komunikatu drogowego.
- Jeśli aktualna stacja radiowa jest słuchana bardzo cicho, głośność komunikatu o sytuacji na drogach jest zwiększana automatycznie do ustawionej wcześniej wartości.
- Ten przycisk służy także do obsługi zestawu głośnomówiącego (dalsze informacje znajdują się w rozdziale „Tryb Bluetooth®” w dalszej części instrukcji).

e) Tryb USB/karty pamięci

Urządzenie posiada gniazdo USB oraz czytnik kart pamięci SD. Można więc odtwarzać pliki MP3 zapisane na tych nośnikach.



Nie podłączać odtwarzacza MP3 do gniazda USB, gdy odtwarzacz pracuje na bateriach. Prąd podawany na złącze USB może zacząć ładować baterie, co może prowadzić do przegrzania i eksplozji.



Do gniazda USB można podłączać urządzenia USB o pojemności maks. 32 GB oraz poborze prądu maks. 500 mA. Obsługiwane są karty SD o pojemności maks. 32 GB. Wszystkie media muszą być sformatowane jako FAT 32.

Do gniazda USB można podłączać wyłącznie urządzenia USB. Odtwarzacze MP3 z portem USB przełączają się zazwyczaj po podłączeniu do tego gniazda w tryb PC. W tym trybie nie jest możliwe odtwarzanie plików muzycznych. Można jednak zawsze podłączyć wyjście audio odtwarzacza MP3 do gniazda AUX (17).

Ze względu na różnorodność nośników pamięci USB i SD oraz ze względu na ich funkcje, czasami bardzo specyficzne dla poszczególnych producentów, nie można zagwarantować, że wszystkie media zostaną rozpoznane i że na tym urządzeniu dostępne będą wszystkie możliwości obsługi.

Jeśli nośnik danych nie został rozpoznany, należy go wyjąć i ponownie włożyć.

- Wsunąć nośnik USB do gniazda USB (6).
- Kartę pamięci SD należy umieścić w czytniku kart pamięci SD (18).
- Urządzenie przełącza się automatycznie na odpowiednie wejście i uruchamia odtwarzanie.
- Zawsze automatycznie wybierany jest ostatnio podłączony nośnik.

Przycisk 1 / (11)

- Nacisnąć ten przycisk, aby na krótko przerwać odtwarzanie.
- Kolejne naciśnięcie powoduje wznowienie odtwarzania od miejsca, w którym zostało zatrzymane.

Przyciski ►►I (1) i I◄◄ (8)

Te przyciski służą do wyboru poszczególnych ścieżek lub do wyszukiwania określonego fragmentu ścieżki.

—→ Strzałki umieszczone na przyciskach informują o kierunku przeszukiwania (do przodu lub do tyłu).

- Nacisnąć krótko jeden przycisków, aby przejść do kolejnej lub wrócić po poprzedniej ścieżki.
- Nacisnąć przycisk na dłużej, aby wyszukać określony fragment na ścieżce.

Przyciski 5/◀- (15) i 6/▶+ (16)

Te przyciski służą do wyboru folderu na nośniku pamięci (jeśli są).

- ▶- wybiera poprzedni folder.
- ▶+ wybiera kolejny folder.

—→ Jeśli dane na nośniku nie są umieszczone w folderach, przyciski te pozostają bez funkcji.

Przycisk 2/INT (12)

- Krótkie naciśnięcie tego przycisku powoduje, że każda ścieżka będzie odtwarzana przez ok.10 sekund.
- Ponowne naciśnięcie przycisku powoduje wyłączenie tej funkcji. Od tego miejsca odtwarzanie odbywa się znowu normalnie.

Przycisk 3/RPT (13)

- Naciśnięcie tego przycisku powoduje, że aktualnie odtwarzany utwór będzie powtarzany (RPT ONE).
- Ponowne naciśnięcie powoduje, że powtarzane będą wszystkie tytuły (RPT ALL - ustawienie domyślne).

Przycisk 4/RDM (14)

- Naciśnięcie tego przycisku powoduje odtwarzanie wszystkich ścieżek w przypadkowej kolejności.
- Ponowne naciśnięcie przycisku powoduje wyłączenie tej funkcji. Od tego miejsca odtwarzanie odbywa się znowu w normalnej kolejności.

Wyszukiwanie ścieżki

- Nacisnąć przycisk F/PS/  (2), aby włączyć funkcję wyszukiwania ścieżki.
- Pokrętle (9) wybrać żądany numer ścieżki.
- Nacisnąć pokrętko (9), aby odtworzyć wybrany tytuł.

Wyświetlanie informacji o aktualnie odtwarzanym utworze

- Podczas odtwarzania utworu zapisanego w formacie mp3 na wyświetlaczu automatycznie ukazują na zmianę czas trwania utworu i informację ID3-Tag.
- Naciskać przycisk BND/PTY (10), aby przełączać poszczególne funkcje wyświetlania.

f) Tryb Bluetooth®



Aby zapewnić optymalny odbiór połączeń telefonicznych i aby jak najbardziej ograniczyć promieniowanie elektromagnetyczne w pojeździe, w trybie telefonu komórkowego należy zawsze stosować antenę zewnętrzną.

W trybie Bluetooth® radio może być wykorzystywane jako urządzenie głośnomówiące dla telefonów komórkowych i/lub jako urządzenie odtwarzające dla Bluetooth®A2DP-Audio-Streaming. Zanim jednak transfer między telefonem komórkowym czy urządzeniem Bluetooth® a radiem będzie możliwy, urządzenia muszą zostać ze sobą sprzężone. Proces ten jest określanym terminem „Pairing” (parowanie).

Pairing

- Włączyć radio.
- Włączyć telefon komórkowy i włączyć w nim tryb Bluetooth® (bliższe informacje znajdują się w instrukcji telefonu).
- Włączyć w telefonie funkcję wyszukiwania dostępnych urządzeń Bluetooth®.
- Gdy zostanie odnalezione radio, urządzenie Bluetooth® wyświetli nazwę radia (np. BT Car Stereo).
- Połączyć telefon komórkowy z radiem.
- W razie potrzeby należy wpisać hasło 0000, aby sprząc oba urządzenia.
- Po udanym procesie parowania na wyświetlaczu pojawia się na stałe symbol Bluetooth®.
- Jeśli proces parowania zakończył się niepowodzeniem, należy go powtórzyć. Ew. konieczne może być ponowne wykasowanie radia w telefonie komórkowym (patrz: instrukcja telefonu komórkowego).

→ Z radiem może być połączone w jednym czasie tylko jedno urządzenie Bluetooth®. Jeśli istnieje już aktywne połączenie Bluetooth®, musi zostać ono najpierw przerwane. Wykonuje się to w menu telefonu komórkowego.



Jeśli radio lub telefon komórkowy, z którym istnieje aktywne połączenie, zostanie wyłączone lub znajdzie się poza zasięgiem, połączenie zostaje przerwane. Symbol Bluetooth® na wyświetlaczu (4) zaczyna migać. Przy ponownym włączeniu lub gdy telefon znajdzie się ponownie w zasięgu radia, połączenie zostanie automatycznie ponownie nawiązane. Na wyświetlaczu (4) symbol Bluetooth® ponownie jest wyświetlany ciągle.

Aby możliwe było automatyczne nawiązywanie połączenia, funkcja ta musi być aktywna na telefonie (informacje na ten temat znajdują się w instrukcji obsługi telefonu).

Przyjęcie/odrzućenie rozmowy przychodzącej

- Przy rozmowie przychodzącej na wyświetlaczu (4) pojawia się CALL IN oraz dzwoniący numer.

→ Jeśli użytkownik dzwoniący ma włączoną funkcję ukrywania numeru lub jeśli dana sieć komórkowa nie oferuje tej usługi, wyświetlanie numeru dzwoniącego nie działa.

- Nacisnąć przycisk MOD/TA/  (3), aby odebrać przychodzące połączenie telefoniczne.
- Nacisnąć przycisk F/PS /  (2), aby odrzucić przychodzące połączenie telefoniczne.

→ Podczas rozmowy telefonicznej można regulować głośność pokrętkiem (9).

Nawiązywanie połączenia telefonicznego

- Wybrać żądany numer na telefonie komórkowym.
- Radio przełącza się automatycznie na tryb Bluetooth® a na wyświetlaczu (4) ukazuje się komunikat CALL OUT.

Zakończenie rozmowy telefonicznej

- Nacisnąć przycisk F/PS /  (2), aby zakończyć rozmowę telefoniczną.

Audio-Streaming

Audio-Streaming to przenoszenie plików audio (muzyki) poprzez Bluetooth® do radia.

Posiadając telefon komórkowy obsługujący A2DP można go wg opisu podanego wcześniej połączyć z radiem w procesie parowania i nawiązać transfer audio.

- Upewnić się, że oba urządzenia zostały połączone w procesie parowania.
- Rozpocząć odtwarzanie na telefonie komórkowym (patrz: instrukcja obsługi urządzenia).
- Nacisnąć przycisk MOD/TA/  (3), aż na wyświetlaczu (4) pojawi się BT AUDIO.
- Transmisja audio jest teraz aktywna.
- Teraz można sterować odtwarzaniem z telefonu komórkowego przyciskami ►► (1), ◄◄ (8) i 1/ ►► (11) tak jak przy odtwarzaniu z nośnika USB lub karty SD.

11. Konserwacja i utrzymanie

- Należy regularnie sprawdzać bezpieczeństwo techniczne radioodbiornika, np. pod kątem uszkodzeń przewodów podłączeniowych i obudowy.
- Jeśli są podstawy do założenia, że niemożliwa jest dalsza bezpieczna eksploatacja urządzenia, należy je wyłączyć i zabezpieczyć przed ponownym włączeniem. Odłączyć od instalacji pojazdu!

a) Wymiana bezpiecznika

- Gdy konieczna jest wymiana bezpiecznika, należy zwrócić uwagę, aby założyć tylko bezpiecznik odpowiedniego typu i o odpowiednim natężeniu prądu (patrz: Dane techniczne) .



Niedopuszczalne jest naprawianie bezpieczników lub wykonywanie obejścia gniazda bezpiecznika.

- Po odłączeniu od zasilania (odłączyć złączkę ISO!) ostrożnie wyciągnąć bezpiecznik z gniazda umieszczonego obok gniazda ISO.
- Założyć nowy bezpiecznik tego samego typu.
- Dopiero teraz można połączyć radio do instalacji pojazdu i włączyć je.
- Jeśli bezpiecznik ponownie zadziała, należy oddać urządzenie do naprawy do specjalistycznego warsztatu.

b) Czyszczenie

- Należy jedynie czyścić urządzenie z zewnątrz miękką, suchą szmatką lub pędzelkiem.



W żadnym wypadku nie stosować agresywnych środków czyszczących, alkoholu do czyszczenia lub innych roztworów chemicznych. Mogą one zaatakować obudowę i nawet spowodować błędne funkcjonowanie.

12. Usuwanie problemów

Kupując radioodbiornik Renkforce nabyli Państwo produkt zbudowany zgodnie z najnowszym stanem wiedzy technicznej i bezpieczny w użyciu. Jeśli jednak mimo to pojawiają się problemy bądź zakłócenia, poniższe informacje mogą być pomocne w usuwaniu problemów.

Urządzenie nie odtwarza, wyświetlacz i podświetlenie nie działają

- Uszkodzony bezpiecznik pojazdu. Odszukać w instrukcji obsługi pojazdu odpowiedni bezpiecznik i sprawdzić go.
- Uszkodzony bezpiecznik urządzenia. Wymontować urządzenie i sprawdzić bezpiecznik.
- Odłączony przewód dodatni/masy. Wymontować urządzenie i sprawdzić podłączenie przewodów.

Odtwarzanie tylko przez jeden głośnik

- Przesławiona regulacja balansu. Ustawić balans wg wcześniejszego opisu.
- Odłączył się przewód głośnika. Wymontować urządzenie i/lub głośnik i sprawdzić podłączenia.

Odtwarzanie tylko przez przednie albo tylne głośniki

- Przesławiona regulacja natężenia sygnału. Ustawić natężenie sygnału.
- Odłączył się przewód głośnika. Wymontować urządzenie i/lub głośnik i sprawdzić podłączenia.

W trybie DAB urządzenie ciągle milknie

- W odróżnieniu od trybu zwykłego radia, gdzie przy zakłóceniach odbioru pojawiają się zakłócające dźwięki, w trybie DAB przy złym odbiorze dźwięk jest wyłączany całkowicie. Przyczyna jest jeszcze niezbyt dobrze rozwinięta sieć nadawcza, szczególnie na terenach pozamiejskich. Nie jest to wada urządzenia.
- Antena DAB została zamontowana w niekorzystnym miejscu (np. zbyt blisko metalowych części pojazdu lub za zawierającym metal obszarem szyby przedniej). Gdy nie ma właściwych warunków do montażu, należy zastosować zewnętrzną antenę DAB.
- Wtyk anteny DAB odłączyć się od urządzenia. Wymontować urządzenie i sprawdzić podłączenie.

W trybie UKF urządzenie nie odbiera prawie żadnych stacji

- Antena nie całkiem wysunięta. Całkowicie wyciągnąć antenę.
- Wtyk anteny odłączyć się od urządzenia. Wymontować urządzenie i sprawdzić podłączenie.
- Uszkodzona antena. Sprawdzić podłączenie, uziemienie i antenę.

Zakłócenia w trybie radia, odtwarzania z USB i z karty SD

- Zakłócenia dostają się przez przewód dodatni do urządzenia. Zamontować na przewodzie dodatnim dodatkowy filtr odkłócający.
- Usunąć zakłócenia z pojazdu przez zastosowanie eliminujących zakłócenia końcówek przewodów świec zapłonowych, palców rozdzielacza zapłonu itd.
- Nieodpowiednie połączenie z masą. Sprawdzić połączenie z masą, ew. wybrać inny punkt.

Po naciśnięciu przycisku stacji pojawia się tylko szum

- Nie zaprogramowano żadnej stacji. Zaprogramować stację wg wcześniejszego opisu.
- Niepodłączony stały przewód plus lub przewód się odłączył. Podłączyć stały przewód plus zgodnie z instrukcją lub sprawdzić, czy przewód jest poprawnie podłączony. Sprawdzić bezpiecznik.

Urządzenie nie reaguje na polecenia przycisków i wyświetla dziwne znaki na wyświetlaczu

- Przyciskiem RESET (19) przywrócić ustawienia fabryczne urządzenia.

13. Deklaracja zgodności (DOC)

Conrad Electronic SE, Klaus-Conrad-Straße 1, D-92240 Hirschau, oświadcza niniejszym, że produkt ten spełnia podstawowe wymagania dyrektywy 2014/53/UE.

→ Pełen tekst deklaracji zgodności UE jest dostępny na następującej stronie internetowej: www.conrad.com/downloads

Należy wybrać odpowiedni język klikając symbol flagi i wpisać w polu wyszukiwania numer zamówienia produktu; następnie można pobrać deklarację zgodności UE w formacie pdf.

14. Utylizacja



Urządzenia elektroniczne są materiałami do odzysku i nie mogą być wyrzucane razem ze śmieciami domowymi. Po ostatecznym wycofaniu urządzenia z użycia należy poddać je utylizacji zgodnie z obowiązującymi przepisami.

15. Dane techniczne

Napięcie robocze.....	12 V/DC
Bezpiecznik	plaski bezpiecznik samochodowy 10 A
Moc wyjściowa.....	(4 x 40 W max)
Impedancja głośników	4 - 8 Ohm
Zakres odbioru UKF	87,5 - 108,0 MHz
Zakres odbioru DAB+	pasmo III 174 - 240 MHz
Pamięć stacji	24 (18x UKF + 6x DAB)
Wersja Bluetooth®.....	2.1 + EDR
Bluetooth® częstotliwość nadawcza	2402-2480 MHz
Bluetooth® moc nadawcza.....	<100 mW
Połączenia	Bluetooth®, USB i karta SD
Obsługiwane media	USB, SD, A2DP
Obciążalność prądowa gniazda USB	maks. 500 mA
Pojemność karty pamięci SD.....	maks. 32 GB
Nośniki USB	maks. 32 GB
Kieszon montażowa	1 DIN (182 x 53 mm)
Głębokość montażu	120 mm
Waga	775 g

PL To publikacja została opublikowana przez Conrad Electronic SE, Klaus-Conrad-Str. 1, D-92240 Hirschau, Niemcy (www.conrad.com).

Wszelkie prawa odnośnie tego tłumaczenia są zastrzeżone. Reprodukowanie w jakiegokolwiek formie, kopiowanie, tworzenie mikrofilmów lub przechowywanie za pomocą urządzeń elektronicznych do przetwarzania danych jest zabronione bez pisemnej zgody wydawcy. Powielanie w całości lub w części jest zabronione. Publikacja ta odpowiada stanowi technicznemu urządzeń w chwili druku.

Copyright 2018 by Conrad Electronic SE.