

**INSTRUKCJA OBSŁUGI**

**Nr produktu 001662954**

**Odstraszacz szkodników Gardigo Duo wiele  
częstotliwości pracy Efektywny zasięg 550  
m<sup>2</sup>**

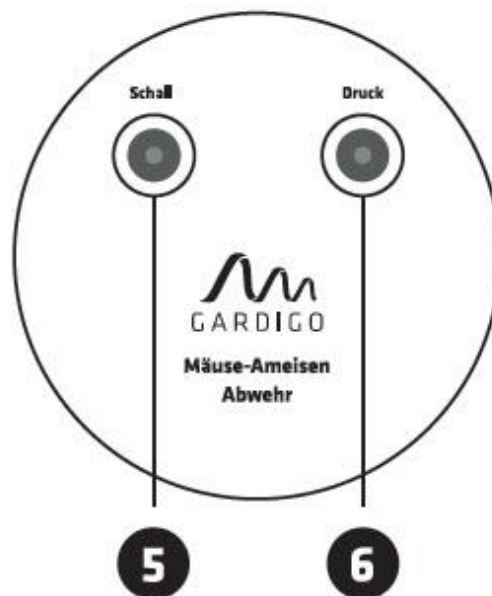

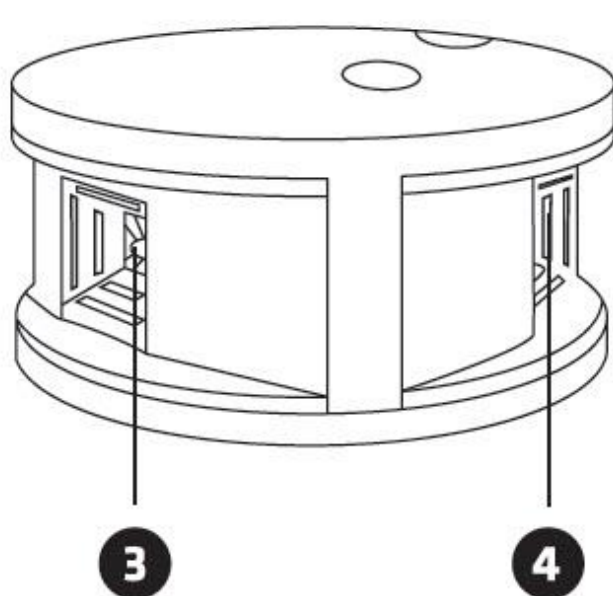
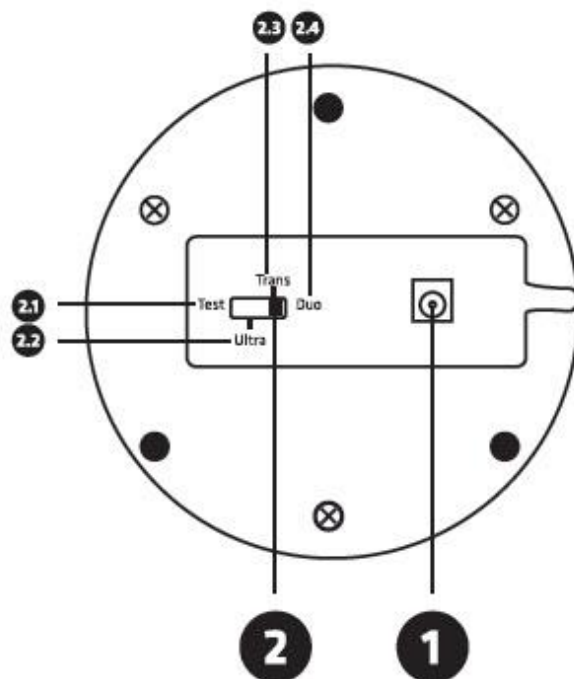



Drogi Kliencie,

Dziękujemy za wybranie jednego z naszych produktów wysokiej jakości. W tym podręczniku wyjaśnimy funkcje i obsługę naszego urządzenia. Prosimy o poświęcenie czasu na przeczytanie instrukcji i przestrzeganie wszystkich instrukcji bezpieczeństwa i obsługi, aby osiągnąć najlepsze wyniki. Jeśli masz sugestie lub pytania dotyczące tego produktu, skontaktuj się ze sprzedawcą lub naszym zespołem serwisowym. Będzie nam niezmiernie miło, jeśli polecisz nas i życzysz sukcesów w korzystaniu z tego urządzenia.

#### 1. Użytkowanie zgodne z przeznaczeniem

Mouse-Ant-Repeller Duo jest przeznaczony do odstraszenia myszy, szczurów, mrówek.. Urządzenie emituje dźwięki ultradźwiękowe przez głośniki piezoelektryczne oraz, jako dodatkowy pomiar, fale ciśnienia. Zwierzęta postrzegają obie funkcje jako niewygodne i zagrażające. Urządzenie zasilane jest za pomocą zasilacza 9 V. Jakikolwiek użycie do innych celów nie jest dozwolone!

#### 2. Ważne uwagi

- Urządzenie wykorzystuje różne częstotliwości ultradźwiękowe i fale ciśnienia, które powodują, że zwierzęta i owady czują się niekomfortowo i zagrożone.
- Odstraszacz Duo nie przeszkadza zwierzętom w przebywaniu w okolicy. To sprawia, że czują się nieswojo, a zwierzęta przenoszą się w inne miejsca, które wydają się przyjemniejsze i spokojniejsze. Zmieniające się częstotliwości uniemożliwiają zwierzętom przyzwyczajenie się do hałasu. Może minąć kilka dni lub tygodni, zanim efekt w pełni się pojawi.

- W ciągu pierwszych dwóch dni użytkowania możesz zaobserwować zwiększoną aktywność zwierząt, gdy zaczynają szukać przyczyny zakłócenia, a następnie spokojniejszych miejsc, w których można przenieść gniazda.
- Gdy owady opuszczą gniazda, pozostawią po sobie jaja i larwy. Dlatego konieczne jest utrzymywanie urządzenia w użyciu przez co najmniej 4 do 6 tygodni, nawet jeśli nie widać żadnych owadów. Jako środek zapobiegawczy środek odstraszający można stosować przez cały rok.
- Rozproszenie dźwięku zależy od lokalnego otoczenia.

### 3. Instrukcje bezpieczeństwa

- Urządzenia elektryczne, materiały opakowaniowe itp. Nie należą do rąk dzieci.
- Urządzenie może być używane wyłącznie z podanym napięciem: 9 V DC.
- Jeśli konieczne są naprawy, można użyć tylko oryginalnych części zamiennych, aby uniknąć poważnych uszkodzeń.
- To urządzenie nie jest przeznaczone do użytku przez osoby o ograniczonych zdolnościach fizycznych, sensorycznych lub umysłowych, bez doświadczenia lub wiedzy lub dzieci w wieku poniżej 8 lat, chyba że są one nadzorowane lub zostały poinstruowane przez osobę korzystającą z urządzenia odpowiedzialny za ich bezpieczeństwo.
- Przechowuj te instrukcje w bezpiecznym miejscu i przekaz je, przekazując urządzenie innej osobie.
- To urządzenie nadaje się tylko do użytku w pomieszczeniach.
- Upewnij się, że urządzenie jest ustawione na suchej podłodze. Urządzenie musi być chronione przed wilgocią, ekstremalnym zimnem i ciepłem.
- W szkołach, centrach treningowych, klubach i warsztatach działanie urządzenia musi być monitorowane przez przeszkolony personel.
- Podczas używania tego urządzenia w budynkach komercyjnych należy ściśle przestrzegać przepisów stowarzyszeń zawodowych w zakresie zapobiegania instalacjom elektrycznym i sprzętowi.
- Upewnij się, że przewód zasilający nigdy nie zostanie przygnieciony, narażony na ostre krawędzie lub uszkodzony w jakikolwiek inny sposób. Upewnij się, że kabel nie stanowi zagrożenia potknięcia.
- Nie używaj tego urządzenia w pobliżu wybuchowych gazów, oparów lub nadmiernego pyłu.
- Nie podłączaj urządzenia, jeśli przewód zasilający lub urządzenie jest uszkodzone. Natychmiast odłącz urządzenie od sieci.
- Zasilacz może być podłączony tylko do prawidłowo zainstalowanego gniazdka elektrycznego. Napięcie musi być zgodne ze specyfikacjami przedstawionymi na tabliczce znamionowej zasilacza.

- Nie usuwaj żadnych naklejek z tego urządzenia. Naklejka może zawierać ważne informacje dotyczące bezpieczeństwa.
- W przypadku jakichkolwiek pytań dotyczących instalacji, podłączenia, funkcji, konserwacji lub bezpieczeństwa tego urządzenia, prosimy o kontakt z wykwalifikowaną osobą lub naszym centrum serwisowym.

#### 4. Zawartość

- Odstraszacz Gardingo Duo
- Zasilacz 6 V DC / 200 mA
- Instrukcja obsługi

#### 5. Rozpoczynanie pracy

Odstraszacz Duo oferuje dwie różne funkcje:

Urządzenie może emitować ultradźwięki w zakresie częstotliwości od 25 000 do 65 000 Hz i fal ciśnienia. Częstotliwość sygnału ultradźwiękowego zmienia się automatycznie, zapobiegając przyzwyczajeniu się zwierząt do drażniącego dźwięku i jest emitowana przez dwa głośniki z boku urządzenia [4]. Konieczna jest zmiana częstotliwości, aby zwierzęta nie przyzwyczały się do irytującego dźwięku. Fale ciśnienia są emitowane przez dodatkowy sterownik z przodu [3]. Zwierzęta na początku postrzegają pulsowanie ultradźwiękowe i ciśnienie podświadomie, ale po krótkim czasie zaczną czuć się niekomfortowo i zagrożone. To sprawi, że opuszczą okolicę, szukając przyjemniejszego miejsca na osiedlenie się. Obie funkcje można aktywować pojedynczo lub jednocześnie za pomocą 4-pozycyjnego przełącznika na spodzie urządzenia.

#### Konfigurowanie urządzenia:

- Podłącz repelent do dostarczonego zasilacza, używając wejścia na spodzie urządzenia [1].
- Włóż zasilacz do wtyczki 230 V. Odstraszacz jest teraz aktywny.
- Wybierz tryb, którego chcesz używać z 4-pozycyjnym przełącznikiem.

#### Przełącznik 4-pozycyjny [2]:

TEST (2.1): Pozycja TEST pozwala sprawdzić działanie urządzenia. Usłyszysz sygnał dźwiękowy i zaświeci się czerwona dioda LED [5].

ULTRA (2.2): Ta pozycja aktywuje zmienny dźwięk ultradźwiękowy. Częstotliwości ultradźwiękowe nie są słyszalne dla ludzkiego ucha. Aktywacja jest potwierdzona, gdy zaświeci się czerwona dioda LED [5].

TRANS (2.3): Ta pozycja aktywuje skompresowane fale impulsowe. Są one ledwo słyszalne dla ludzkiego ucha. Aktywacja jest potwierdzana, gdy świeci zielona dioda LED [6].

DUO (2.4): Ten tryb umożliwia użycie częstotliwości ultradźwiękowych, a także skompresowanych fal impulsowych. W tym trybie świeci zielona i czerwona dioda LED.

**Uwaga:** Zainstaluj urządzenie, aby dźwięk mógł rozchodzić się w całym pomieszczeniu. Upewnij się, że kable na podłodze nie stanowią zagrożenia.

## 6. Dane techniczne

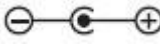
- Zasilacz ..... 9 V DC / 200mA 
- Przełącznik 4-funkcyjny
- Pasmo przenoszenia ..... 25 000 - 65 000 Hz
- Temperatura pracy ..... - 20 ° C do + 50 ° C przy ≤ 90% R.H
- Temperatura przechowywania ..... 0 ° C do + 50 ° C przy ≤ 90% R.H
- Wymiary ..... 120 x 70 mm

## 7. Informacje ogólne

- Deklarowano zgodność CE. Wszystkie dokumenty znajdują się w naszym biurze i można je przeglądać.
- Ze względów bezpieczeństwa i zgodności nie wolno przebudowywać, modyfikować urządzenia i / lub używać go w inny sposób niż opisano powyżej.
- Ponieważ Gardigo nie ma kontroli nad prawidłowym montażem i użytkowaniem urządzenia, gwarancję można zastosować tylko do w pełni wyposażonego urządzenia w idealnym stanie. Nie ponosimy żadnej gwarancji ani odpowiedzialności za szkody lub następstwa szkód związanych z tym produktem. Dotyczy to w szczególności modyfikacji lub napraw dokonanych przez klienta, modyfikacji obwodów lub użycia komponentów innych niż oryginalne i / lub jeżeli działanie urządzenia było nieprawidłowe, nieostrożne lub niewłaściwe.
- Urządzenie można czyścić wilgotną szmatką. Nie używaj żadnych rozpuszczalników ani detergentów.
- Jeśli masz jakieś pytania lub sugestie dotyczące tego produktu, skontaktuj się z lokalnym sprzedawcą lub naszym centrum serwisowym.

## 8. Gwarancja

Gwarancja obejmuje usunięcie wszystkich niedociągnięć, które można przypisać niedoskonałym materiałom lub błędom produkcyjnym. Ponieważ Gardigo nie ma wpływu na prawidłowy i prawidłowy montaż lub działanie, możemy zagwarantować jedynie jakość komponentów i kompletność produktu. Nie ponosimy żadnej gwarancji ani odpowiedzialności za szkody lub szkody wynikowe w związku z tym produktem. Dotyczy to w szczególności przypadków, gdy przeprowadzono poprawki lub próby naprawy produktu, zmodyfikowano obwody lub zastosowano inne komponenty lub nastąpiło uszkodzenie w wyniku błędów operatora, niedbałego obchodzenia się lub niewłaściwego użytkowania.

Infolinia serwisowa: Telefon +49 (0) 53 02 9 34 87 88

Twój zespół Gardigo

## Informacje dotyczące utylizacji

### a) Produkt



Urządzenie elektroniczne są odpadami do recyklingu i nie wolno wyrzucać ich z odpadami gospodarstwa domowego. Pod koniec okresu eksploatacji, dokonaj utylizacji produktu zgodnie z odpowiednimi przepisami ustawowymi. Wyjmij włożony akumulator i dokonaj jego utylizacji oddzielnie

### b) Akumulatory



Ty jako użytkownik końcowy jesteś zobowiązany przez prawo (rozporządzenie dotyczące baterii i akumulatorów) aby zwrócić wszystkie zużyte akumulatory i baterie.

Pozbywanie się tych elementów w odpadach domowych jest prawnie zabronione.

Zanieczyszczone akumulatory są oznaczone tym symbolem, aby wskazać, że unieszkodliwianie odpadów w domowych jest zabronione. Oznaczenia dla metali ciężkich są następujące: Cd = kadm, Hg = rtęć, Pb = ołów (nazwa znajduje się na akumulatorach, na przykład pod symbolem kosza na śmieci po lewej stronie).

<http://www.conrad.pl>