

INSTRUKCJA OBSŁUGI



Mikrofalówka BiKitchen mini 200

Nr produktu **1873319**



Użytkowanie zgodne z przeznaczeniem

Produkt przeznaczony jest do podgrzewania, gotowania i rozmrażania środków spożywczych. Zasilanie odbywa się za pośrednictwem gniazdka elektrycznego. Produkt przeznaczony jest wyłącznie do zastosowania w gospodarstwie domowym lub podobnych zastosowań, jak na przykład:

- Kuchnie dla personelu w zakładach, biurach lub innych pomieszczeniach roboczych
- Zakłady rolnicze
- Używanie przez gości w hotelach, motelach, innych pomieszczeniach mieszkalnych i pensjonatach ze śniadaniem

Produktu można używać wyłącznie w suchych, zamkniętych pomieszczeniach. Nie można dopuścić do jego zamoczenia lub zawilgocenia.

Należy używać tylko oryginalnego wyposażenia.

Ze względów bezpieczeństwa oraz certyfikacji (CE) nieautoryzowane przebudowywanie i/lub modyfikacje produktu są zabronione. Każde inne zastosowanie niż opisane powyżej jest zabronione i może spowodować uszkodzenia. Inne zastosowania wiążą się ponadto z niebezpieczeństwami, takimi jak zwarcia, oparzenia, porażenia prądem itp. Dokładnie przeczytać instrukcję obsługi i zachować ją do wykorzystania w przyszłości.

Produkt jest zgodny z obowiązującymi wymogami krajowymi i europejskimi. Wszystkie podane tu nazwy firm i produktów są znakami towarowymi ich właścicieli. Wszelkie prawa zastrzeżone.

Należy koniecznie przestrzegać wszystkich wskazówek dotyczących bezpieczeństwa zawartych w niniejszej instrukcji obsługi!

Ważne wskazówki bezpieczeństwa

- Dokładnie przeczytać instrukcję obsługi i zachować ją do wykorzystania w przyszłości. Należy zawsze bezwzględnie przestrzegać instrukcji dotyczących bezpieczeństwa.
- Niniejsze urządzenie może być obsługiwane przez dzieci w wieku od 8 lat i przez starsze dzieci oraz przez osoby o ograniczonych zdolnościach psychicznych, sensorycznych i umysłowych, a także wykazujących brak doświadczenia i/lub wiedzy, gdy są one nadzorowane lub zostały poinstruowane odnośnie bezpiecznej obsługi urządzenia i zrozumiały wynikające z tego powodu niebezpieczeństwa. Czyszczenie i konserwacja użytkownika nie może być wykonywana przez dzieci, chyba, że są one nadzorowane.
- Należy pilnować dzieci, aby nie bawiły się urządzeniem.
- Dzieci poniżej 8 lat należy trzymać z daleka od produktu i przewodu przyłączeniowego.
- Drzwi lub zewnętrzne powierzchnie podczas eksploatacji mogą być gorące. Ryzyko poparzenia! Proszę trzymać dzieci z daleka od produktu.
- Produkt nagrzewa się w trakcie eksploatacji. Nie dotykać elementów grzejnych we wnętrzu produktu.
- W przypadku uszkodzenia przewodu przyłączeniowego tego produktu, musi on zostać wymieniony przez producenta lub jego serwis klienta, lub też osobę posiadającą podobne kwalifikacje, co umożliwia uniknięcie zagrożeń.
- W żadnym przypadku nie można uruchamiać produktu, jeżeli stwierdzone zostaną uszkodzenia drzwi, uszczelki drzwi lub zamknięcia drzwi. Aby uniknąć zagrożeń, naprawę produktu należy zlecić fachowemu personelowi.
- Prace konserwacyjne i naprawcze, w przypadku których należy usunąć osłonę ochronną przed promieniowaniem mikrofalowym, mogą być wykonywane tylko przez wykwalifikowanego specjalistę.
- Cieczy lub innych artykułów spożywczych nie wolno ogrzewać w zamkniętych pojemnikach, ponieważ mogą one eksplodować.
- Należy używać wyposażenia przystosowanego tylko do gotowania w kuchenkach mikrofalowych.
- Produktu nie wolno eksploatować bez nadzoru, jeżeli artykuły spożywcze ogrzewane są w pojemnikach z tworzywa sztucznego lub papieru, ponieważ istnieje niebezpieczeństwo, że pojemniki zapalą się.
- Urządzenie mikrofalowe jest przeznaczone do ogrzewania potraw i napojów. Suszenie artykułów spożywczych lub ubrań i podgrzewanie poduszek ogrzewających, kapci, gąbek, mokrych materiałów itp. może prowadzić do obrażeń, zapalenia i zagrożenia pożarem.
- W przypadku wydobywania się dymu z produktu, urządzenie należy natychmiast wyłączyć lub wtyczkę sieciową wyciągnąć z gniazdka wtykowego. Należy przytrzymać drzwi, aby zdławić występujące ewentualnie płomienie.
- Podczas ogrzewania napojów w kuchence mikrofalowej może dojść do opóźnionego wrzenia, tzn. temperatura wrzenia została osiągnięta bez wystąpienia typowych podczas gotowania pęcherzyków pary. Przy wstrząsach, do których dochodzi np. przy wyciąganiu, może dojść do nagłego zagotowania się cieczy. Istnieje niebezpieczeństwo oparzenia się! Z tego powodu pojemniki należy wyciągać bardzo ostrożnie z kuchenki mikrofalowej.

- Pokarm dla dzieci podgrzewany w butelkach lub słoiczkach w kuchenke mikrofalowej należy dobrze wstrząsnąć ewentualnie wymieszać. Przed karmieniem sprawdzić temperaturę jedzenia dla dzieci, aby uniknąć oparzeń.
- W kuchenke mikrofalowej nie wolno nigdy gotować jajek w skorupce lub podgrzewać jajek ugotowanych na twardo. Mogą one eksplodować, nawet po zakończeniu gotowania.
- Produkt przeznaczony jest do ustawienia na płycie roboczej i nie można go wkładać do wnętrza szafki.
- W trakcie ustawienia urządzenia należy zachować minimalną odległość od szaf, ścian itd. wynoszącą 30 cm.
- Produkt powinien być regularnie czyszczony i sprawdzany pod kątem występowania ewentualnych resztek jedzenia.
- Jeżeli produkt nie będzie regularnie czyszczony, może dojść do tego, iż powierzchnie ulegną zużyciu i okres użytkowania produktu zostanie znacznie ograniczony. Oprócz tego może dojść do ograniczenia bezpieczeństwa i funkcjonowania produktu.
- Drzwi kuchenki mikrofalowej nie wolno czyścić szorującymi środkami czyszczącymi lub metalowymi skrobakami. Mogą one zarysować powierzchnię drzwi i tam samym prowadzić do pęknięcia szkła.
- Nie stosować urządzeń do czyszczenia parą lub myjek wysokociśnieniowych.
- Nigdy nie używać produktu bez talerza szklanego.

Ogólne wskazówki bezpieczeństwa

Dokładnie przeczytać instrukcję obsługi i przestrzegać zawartych w niej wskazówek dotyczących bezpieczeństwa. Nie ponosimy żadnej odpowiedzialności za obrażenia oraz szkody rzeczowe spowodowane nieprzestrzeganiem wskazówek bezpieczeństwa i informacji zawartych w niniejszej instrukcji obsługi. Co więcej, w takich przypadkach użytkownik traci rękojmię/gwarancję.

- Produkt nie jest zabawką. Należy trzymać go poza zasięgiem dzieci i zwierząt domowych.
- Nie pozostawiać materiałów opakowaniowych bez nadzoru. Dzieci mogą się zacząć nimi bawić, co jest niebezpieczne.
- Chronić produkt przed ekstremalnymi temperaturami, bezpośrednim światłem słonecznym, silnymi wibracjami, wysoką wilgotnością, wilgocią, palnymi gazami, oparami i rozpuszczalnikami.
- Nie narażać produktu na obciążenia mechaniczne.
- Jeśli bezpieczna praca nie jest dłużej możliwa, należy przerwać użytkowanie i zabezpieczyć produkt przed ponownym użyciem. Bezpieczna praca nie jest możliwa, jeśli produkt:
 - ✓ wykazuje widoczne uszkodzenia;
 - ✓ nie działa prawidłowo,
 - ✓ był przechowywany przez dłuższy okres czasu w niekorzystnych warunkach otoczenia lub został nadmiernie obciążony podczas transportu.
- Z produktem należy obchodzić się ostrożnie. Wstrząsy, uderzenia lub upuszczenie produktu nawet z małej wysokości powodują jego uszkodzenie.

- Urządzenie musi zostać zamontowane i eksploatowane jedynie w suchych pomieszczeniach zamkniętych. Nie można dopuścić do jego zamoczenia lub zawilgocenia.
- Jako źródło napięcia należy stosować wyłącznie odpowiednie gniazdka elektryczne (230 V/AC, 50 Hz) publicznej sieci zasilającej z odpowiednim uziemieniem.
- Przed podłączeniem do sieci zasilającej należy upewnić się, że wartości podane na tabliczce znamionowej produktu odpowiadają wartościom domowego źródła zasilania.
- Gniazdo zasilania powinno znajdować się w pobliżu urządzenia i być łatwo dostępne
- Kabel należy położyć tak, aby potknięcie się lub pociągnięcie kabla nie było możliwe. Istnieje ryzyko odniesienia obrażeń.
- Podczas instalacji należy upewnić się, że kabel nie jest ściśnięty, zagięty lub uszkodzony przez ostre krawędzie.
- Nigdy nie odłączać wtyczki od gniazda, ciągnąc za przewód. Odłączać wyłącznie trzymając za uchwyty na wtyczce.
- Jeśli produkt nie będzie używany przez dłuższy czas, należy odłączyć wtyczkę od gniazda.
- Ze względów bezpieczeństwa podczas burzy należy odłączyć wtyczkę od gniazda sieci elektrycznej.
- Chronić przewód zasilający przed obciążeniami termicznymi powodowanymi nadmiernym zimnem lub ciepłem. Nie wolno modyfikować przewodu zasilającego. W przeciwnym razie przewód zasilający może ulec uszkodzeniu. Uszkodzony przewód zasilający może zagrażać życiu wskutek porażenia prądem.
- Jeśli przewód zasilający uległ uszkodzeniu, nie wolno go dotykać. Należy najpierw odciąć zasilanie od danego gniazda (np. poprzez wyłączenie bezpieczników), a następnie odłączyć wtyczkę od gniazda. W żadnym wypadku nie używać produktu z uszkodzonym przewodem zasilającym.
- Uszkodzony przewód zasilający może wymieniać jedynie producent, upoważniony przez niego warsztat lub wykwalifikowany fachowiec. Pomoże to uniknąć zagrożeń.
- Wtyczki nie należy podłączać ani odłączać mokrymi rękami.
- Na urządzenie elektryczne nie wolno nigdy wylewać płynów ani stawiać obok urządzenia przedmiotów wypełnionych płynami. Jeśli jakkolwiek płyn dostanie się do urządzenia, należy odciąć zasilanie od gniazda sieciowego (np. za pomocą automatycznego wyłącznika bezpieczeństwa) a następnie odłączyć wtyczkę zasilającą od gniazda elektrycznego. Produktu nie wolno dalej używać. Należy przekazać go do specjalistycznego warsztatu.
- Nigdy nie używać produktu bezpośrednio po tym, jak został przeniesiony z zimnego do ciepłego pomieszczenia. Skraplająca się woda w pewnych okolicznościach może spowodować uszkodzenie urządzenia. Przed podłączeniem i użyciem produktu, należy najpierw poczekać, aż produkt schłodzi się do temperatury pokojowej. Zależnie od okoliczności, może to potrwać kilka godzin.
- Nie wolno nigdy stawiać przedmiotów na produkcie.
- Nigdy nie zakrywać otworów odpowietrzających znajdujących się przy produkcie.
- Nie eksploatować produktu bez nadzoru.
- Jeśli istnieją wątpliwości w kwestii obsługi, bezpieczeństwa lub podłączania produktu, należy zwrócić się do wykwalifikowanego fachowca.

- Prace konserwacyjne, regulacja i naprawa mogą być przeprowadzane wyłącznie przez eksperta w specjalistycznym zakładzie.
- Jeśli pojawią się jakiegokolwiek pytania, na które nie ma odpowiedzi w niniejszej instrukcji, prosimy o kontakt z naszym biurem obsługi klienta lub z innym specjalistą.
- Należy przestrzegać dodatkowych wskazówek dotyczących bezpieczeństwa podanych w osobnym rozdziale.

Niebezpieczeństwa związane z promieniowaniem mikrofalowym

- Nigdy nie podejmować prób uruchamiania produktu przy otwartych drzwiach, gdyż eksploatacja przy otwartych drzwiach może prowadzić do wydobywania się szkodliwego promieniowania mikrofalowego.
- Nie wykonywać żadnych zmian na własną rękę blokady zabezpieczającej (lub na ryglach drzwi).
- Proszę nie wsadzać żadnych przedmiotów w otwory blokady zabezpieczającej.
- Nie umieszczać żadnych przedmiotów pomiędzy przednią stroną produktu i drzwiami. Powierzchnie uszczelniająca drzwi nie mogą zostać zabrudzone resztkami jedzenia lub pozostałościami środków od czyszczenia.
- Produkt nie może być używany, jeśli jest uszkodzony. Szczególnie ważne jest to, aby można było właściwie zamknąć drzwi i aby na poniższych częściach nie wystąpiło uszkodzenie:
 - ✓ Drzwi (wygięte)
 - ✓ Zawiasa drzwi i mechanizmy zamykające (złamane i poluzowane)
 - ✓ Powierzchnie uszczelniające
- Nie usuwać żadnych osłon znajdujących się na produkcie.
- Produkt może być konserwowany i naprawiany wyłącznie przez przeszkolony personel specjalistyczny.
- Nie jest dozwolone włączanie urządzenia bez potraw umieszczonych w komorze do przyrządzania potraw (wyjątek: Tryb powietrza obiegowego ze wstępnym ogrzewaniem).

Przegląd produktu

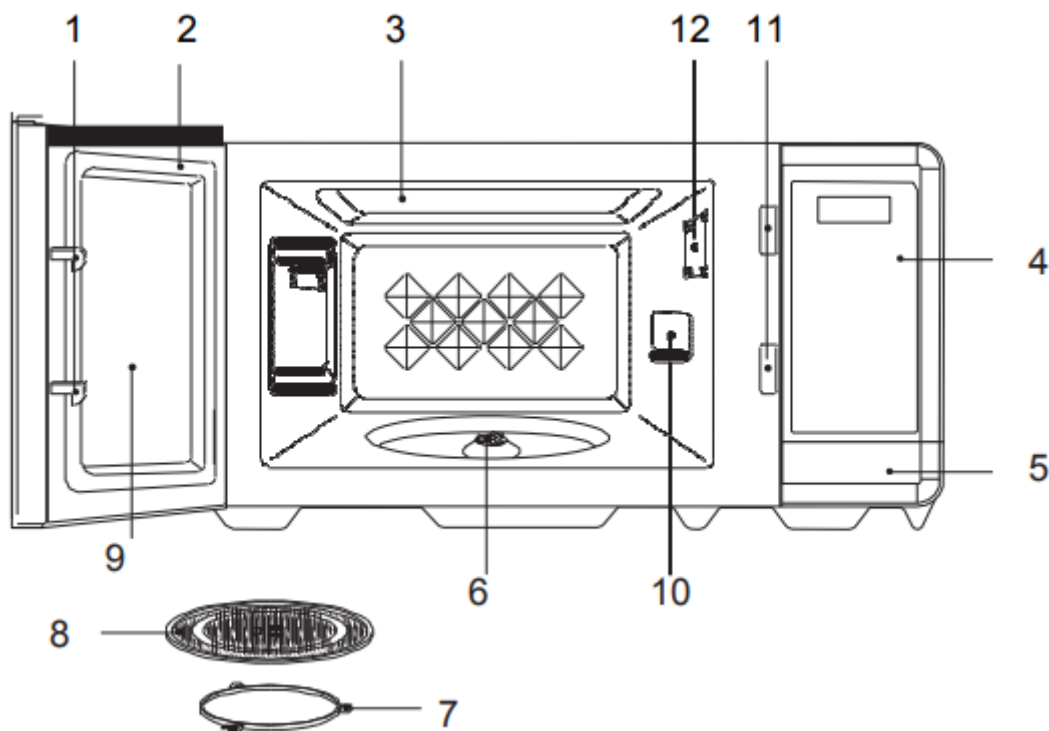

1. Zamek drzwiowy - gdy drzwi są zamknięte, samoczynnie się zatrzasują. Jeśli podczas pracy kuchenki zostaną otwarte, magnetron natychmiast się wyłączy.
2. Uszczelnienie drzwi - uszczelnienie drzwi zapewnia, że energia mikrofalowa pozostaje w komorze grzewczej i nie może się wydostać.
3. Komora gotowania.
4. Panel sterowania.
5. Otwieracz drzwi - naciśnij ten przycisk, aby otworzyć drzwi.
6. Nasadka obrotowa.
7. Pierścień obrotowy - pierścień obrotowy musi być używany w każdym procesie obróbki cieplnej.
8. Płyta szklana - płyta wykonana jest ze specjalnego szkła żaroodpornego. Żywność powinna być umieszczona w odpowiednim pojemniku na tej płycie. **Nigdy nie należy obsługiwać urządzenia bez pierścienia obrotowego i płyty szklanej!**
9. Okno podglądu - pozwala na oglądanie jedzenia. Okno jest tak zaprojektowane, aby przepuszczać światło, ale nie promienie mikrofalowe.
10. Osłona falowodu - nie usuwać!
11. Blokada bezpieczeństwa.
12. Oświetlenie wewnętrzne.

Panel sterowania

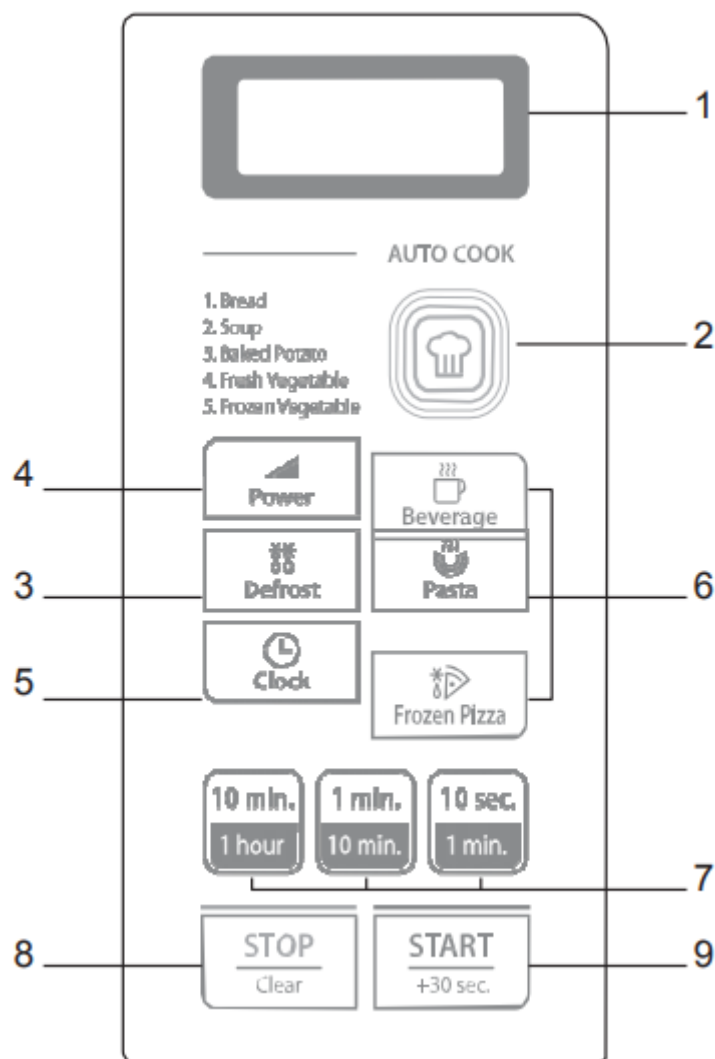

1. Wyświetlacz - czas gotowania, poziom mocy, czas.
2. Przycisk automatycznego gotowania - służy do ustawiania programów automatycznego gotowania.
3. ODMRAŻANIE - Ustawianie funkcji rozmrażania według czasu lub wagi.
4. POWER - Ustawianie poziomu mocy.
5. ZEGAR - Ustawianie czasu pracy.
6. Programy przygotowania konkretnych potraw lub podgrzewania określonych ilości żywności.
7. Przyciski ustawiania czasu - służą do ustawiania czasu i czasu gotowania.
8. STOP/CLEAR - Zatrzymanie procesu gotowania lub usunięcie ustawień.
9. START/+30 SEC - Uruchomić i ustawianie czasu rozgrzewania.

Obsługa kuchenki mikrofalowej

Rozdział zawiera ważne informacje na temat użytkowania kuchenki.

1. Podłączyć kabel zasilający do gniazdka elektrycznego.
2. Na wyświetlaczu zaraz po włożeniu wtyczki pojawia się " :0".
3. Po umieszczeniu jedzenia w odpowiednim pojemniku, otwórz drzwi i umieść je na szklanej płytce. Płyta szklana i pierścień obrotowy muszą znajdować się podczas gotowania zawsze w odpowiednim położeniu.
4. Zamknij drzwi. Upewnij się, że drzwi są mocno zamknięte.
5. Drzwi można otworzyć w każdej chwili podczas pracy, naciskając otwieracz drzwi. Następnie kuchenka wyłączy się automatycznie. Aby ponownie uruchomić kuchenkę, należy ponownie zamknąć drzwi i wcisnąć przycisk START.
6. Jeśli nie ustawisz żadnej mocy, kuchenka rozpocznie gotowanie z pełną mocą.
7. Podczas procesu gotowania wyświetlany jest pozostały czas. Po zakończeniu gotowania ponownie wyświetlana jest godzina.
8. Naciśnięcie przycisku "Stop/Clear" podczas procesu gotowania powoduje przerwanie procesu gotowania, ale wszystkie zapisane dane (moc, pozostały czas) zostają zachowane. Aby zresetować zapisane dane, należy dwukrotnie nacisnąć przycisk "Stop/Clear". Zapisane dane są również zachowywane po otwarciu drzwi.
9. Jeśli wcisnąłeś przycisk uruchamiania, a urządzenie nadal nie włącza się, sprawdź, czy między obudową, drzwiami i uszczelką drzwi nie ma żadnych pozostałości jedzenia lub innych przedmiotów. Urządzenie może być włączone tylko przy całkowicie zamkniętych drzwiach kuchenki.

Przed podłączeniem wtyczki sieciowej należy sprawdzić, czy napięcie oznaczone na urządzeniu odpowiada napięciu dostępnej sieci. Jeśli wartość nie jest zgodna z dostępnym napięciem sieciowym nie wolno podłączać produktu.

W przypadku nieprawidłowego napięcia zasilania, skutkiem dla użytkownika mogą być poważne szkody i zagrożenia dla użytkownika.

Gniazdko sieciowe, do którego podłączany jest produkt, musi być łatwo osiągalne, aby w przypadku usterki produkt mógł być łatwo i szybko odłączony od zasilania w napięcie. Wyłączyć produkt, zanim zostanie podłączone lub odłączone od sieci.

Należy zwrócić uwagę, aby przewód sieciowy nie został zagięty, zakleszczony lub uszkodzony przez ostre krawędzie. Kabel należy położyć tak, aby potknięcie się na kablu lub zahaczenie o niego nie było możliwe. Istnieje ryzyko odniesienia obrażeń.

Podczas pracy z przewodami i złączami zasilającymi, należy zachować ostrożność. Napięcie zasilania może spowodować śmiertelne porażenie prądem elektrycznym.

Należy się upewnić, że kabel sieciowy nie jest uszkodzony i nie został oprowadzony pod produktem, lub przez gorące lub ostre miejsce. Przewód sieciowy nie może zwisać z krawędzi stołu lub nie może zostać zakleszczony.

Ustawianie wydajności

Nacisnąć przycisk ustawienia mocy POWER, aby ustawić poszczególne poziomy mocy:

Naciśnij przycisk zasilania	Wyświetlacz	Moc w %	Moc w Watach
1 x	P-HI	100%	600 W
2 x	P-90	90%	540 W
3 x	P-80	80%	480 W
4 x	P-70	70%	420 W
5 x	P-60	60%	360 W
6 x	P-50	50%	300 W
7 x	P-40	40%	240 W
8 x	P-30	30%	180 W
9 x	P-20	20%	120 W
10 x	P-10	10%	60 W
11 x	P-00	0%	0 W

Ustawienia

Ustawienie czasu

Po podłączeniu wtyczki zasilania na wyświetlaczu miga " :0". Nawet po ewentualnej awarii zasilania, na wyświetlaczu pojawia się " :0".



1. Naciśnij raz przycisk zegara. Jesteś teraz w 12-godzinnym trybie wyświetlania.
2. Naciśnij przycisk zegara jeszcze raz. Jesteś teraz w 24-godzinnym trybie wyświetlania.
3. Ustawić czas, naciskając przyciski ustawiania czasu. Ustawić pola w odpowiedniej kolejności.
4. Naciśnij przycisk zegara, aby potwierdzić.

Wyświetlacz przestaje migać, a na wyświetlaczu zaczyna migać dwukropek.

Jeśli wybrano wyświetlanie 12-godzinne, można ustawić czas od 1:00 do 12:59.

Jeśli wybrano wyświetlacz 24-godzinny, można ustawić czas od 0:00 do 23:59.

Jeśli spróbujesz ustawić nieprawidłowy czas, zapisanie go nie będzie możliwe, a wcześniej zapisany czas zostanie zachowany. Rozpocznij ustawianie czasu ponownie.

Rozmrażanie według wagi

Po wybraniu funkcji rozmrażania, urządzenie automatycznie wybiera cykl faz rozmrażania i fazy odpoczynku.



1. Naciśnij raz przycisk "DEFROST". "0" pojawia się na wyświetlaczu.
2. Nacisnąć klawisze ustawiania czasu, aby wprowadzić masę rozmrażanej żywności. Wprowadzona waga pojawia się na wyświetlaczu.
3. Naciśnij "START".

Uwaga: Można wprowadzić wagę 200 ~ 2000 g.

Czas trwania procesu rozmrażania jest określany automatycznie w zależności od wprowadzonej wagi. Po naciśnięciu przycisku "START", na wyświetlaczu pojawi się pozostały czas odmrażania. Podczas procesu rozmrażania emitowane są sygnały dźwiękowe wskazujące na konieczność obrócenia lub zmieszania pokarmu. Po zakończeniu procesu rozmrażania urządzenie emituje 3 sygnały dźwiękowe.

Rozmrażanie według czasu

Po wybraniu funkcji rozmrażania, urządzenie automatycznie wybiera cykl faz rozmrażania i fazy odpoczynku.



1. Naciśnij dwa razy przycisk "DEFROST". "0" pojawia się na wyświetlaczu.
2. Nacisnąć klawisze ustawiania czasu, aby wprowadzić żądany czas rozmrażania. Wprowadzony czas pojawia się na wyświetlaczu.
3. Naciśnij "START".

Uwaga: Można wprowadzić czas do 59 minut i 99 sekund (59:99).

Po naciśnięciu przycisku "START", na wyświetlaczu pojawi się pozostały czas rozmrażania. Podczas procesu rozmrażania urządzenie emituje sygnał dźwiękowy informujący o konieczności obrócenia lub wymieszania żywności. Po zakończeniu procesu rozmrażania urządzenie emituje 3 sygnały dźwiękowe.

Pieczenie / Gotowanie



1. Naciskać wielokrotnie przycisk "POWER", aż na wyświetlaczu pojawi się żądany poziom mocy. Patrz tabela wydajności w poprzednim rozdziale.
2. Za pomocą przycisków ustawień czasu można ustawić żądany czas gotowania. Należy zwrócić uwagę na wskazania na wyświetlaczu.
3. Naciśnij "START".

Uwaga:

- **Można zaprogramować maksymalny czas gotowania 59 min. i 99 s (59 : 99).**
- **Niższe ustawienia mocy zwiększają czas gotowania, ale są one zalecane dla potraw takich jak sery, mleko i wolno gotujące się mięsa.**

Po naciśnięciu przycisku "START" na wyświetlaczu pojawia się pozostały czas trwania procesu gotowania.

Kombinacja rozmrażania i gotowania

Wszystkie potrawy muszą być całkowicie rozmrożone przed gotowaniem. Dzięki tej funkcji urządzenie oferuje możliwość automatycznego rozmrażania i łączenia go z gotowaniem.



1. Wciśnij raz lub dwa razy przycisk "Odmrażanie", aby wybrać opcję "Rozmrażanie według wagi" lub "Rozmrażanie według czasu".
2. Za pomocą przycisków ustawień czasu można ustawić czas rozmrażania lub wagę. Należy zwrócić uwagę na wskazania na wyświetlaczu.
3. Nacisnąć przycisk "POWER". Wybierz żądany poziom mocy, naciskając wielokrotnie ten przycisk. Wyświetlane jest "P-HI". Należy zwrócić uwagę na wskazania na wyświetlaczu i w tabeli zasilania.
4. Naciskać przyciski ustawiania czasu, aby ustawić żądany czas gotowania. Należy zwrócić uwagę na wskazania na wyświetlaczu.
5. Naciśnij "START".

Na wyświetlaczu pojawi się najpierw informacja o pozostałym czasie rozmrażania. Po upływie połowy czasu rozmrażania pokarm należy odwrócić, rozdzielić lub przełożyć. Po zakończeniu procesu rozmrażania urządzenie automatycznie rozpoczyna proces gotowania w kuchenke mikrofalowej. Teraz wyświetlacz pokazuje pozostały czas gotowania. Po naciśnięciu przycisku rozmrażania podczas pracy kombinacji rozmrażania/gotowania przez 3 sekundy wyświetlany jest komunikat "DEF". Po

naciśnięciu przycisku zasilania podczas pracy kombinacji rozmrażania/gotowania ustawiony poziom mocy jest wyświetlany przez 3 sekundy.

+30 sec

Naciśnięcie przycisku "+30 sekund" ustawia czas gotowania na pełnej mocy na 30 sekund i natychmiast rozpoczyna się gotowanie. Naciśnięcie tego przycisku zwiększa czas gotowania za każdym razem o kolejne 30 sekund, maksymalnie do 5 minut.



1. Nacisnąć przycisk "+ 30 sekund". 30 jest wyświetlana na wyświetlaczu i natychmiast rozpoczyna się proces gotowania.

Programy ustawione fabrycznie

Funkcja ta pozwala na wybieranie zaprogramowanych programów poprzez proste naciśnięcie odpowiedniego przycisku. W celu zwiększenia ilości, należy naciskać wielokrotnie wybrany przycisk, aż na wyświetlaczu pojawi się żądana ilość.

Napoje



1. Nacisnąć przycisk "Beverage" 1 x, aby podgrzać 1 filiżankę, 2 x, aby podgrzać 2 filiżanki i 3 x, aby podgrzać 3 filiżanki napoju. Na wyświetlaczu pojawia się 1, 2 lub 3. Po 1,5 sekundy wyświetlacz zmienia się i pokazuje czas podgrzewania. Rozpoczyna się proces rozgrzewania.

*** BEVERAGE * = Napój (200 ml/kubek)**

- 1 filiżanka : Naciśnij raz przycisk "Beverage".
- 2 filiżanki: W ciągu 1,5 sekundy wcisnąć dwukrotnie przycisk "Beverage".
- 3 filiżanki: W ciągu 1,5 sekundy wcisnąć trzykrotnie przycisk " Beverage ".

Mrożona pizza



1. Nacisnąć przycisk "Frozen Pizza" 1 x na 200 g pizzy lub 2 x na 400 g pizzy. Wyświetlacz pokazuje 200 lub 400. Po 1,5 sekundy wyświetlacz zmienia się i pokazuje czas gotowania. Rozpoczyna się proces gotowania.

***FROZEN PIZZA * = mrożona pizza**

- 200 g: Wciśnij raz przycisk "Frozen Pizza".
- 400 g: Nacisnąć dwukrotnie przycisk "Frozen Pizza".

Uwaga:

1. Podgrzewaj tylko 1 pizzę na raz.
2. Stosować wyłącznie mrożone pizze, które nadają się do podgrzewania w mikrofalówce.
3. Jeśli ser na pizzy nie jest wystarczająco stopiony po podgrzewaniu, należy ustawić kilka dodatkowych sekund.
4. Mrożone pizze pochodzące od różnych producentów wymagają różnych czasów podgrzewania.

Dania z makaronu



1. Nacisnąć przycisk "Pasta" 1 x na 1 porcję lub 2 x na 2 porcje makaronu. Po 1,5 sekundy na wyświetlaczu pojawia się 1 lub 2, a po 1,5 sekundy następuje zmiana i wyświetlenie czasu gotowania. Rozpoczyna się proces gotowania.

*** PASTA * = dania z makaronu**

- 1 porcja: Naciśnij raz przycisk "Pasta".
- 2 porcje: W ciągu 1,5 sekundy naciśnij dwukrotnie przycisk "Pasta".

Programy automatyczne

AUTO COOK



Poprzez wielokrotne naciśnięcie przycisku "AUTO COOK" można wybierać różne programy automatyczne:

1. **Bread / Chleb:** Naciśnij przycisk 1 x. Na wyświetlaczu pojawiają się 4 kawałki chleba i AC-1.
2. **Soup / Zupa:** Naciśnij przycisk 2 x. AC-2 jest wyświetlany na wyświetlaczu. Zaprogramowana jest ilość 350 g zupy.
3. **Baked Potato / Pieczone ziemniaki:** Naciśnij przycisk 3 x. AC-3 jest wyświetlany na wyświetlaczu. Zaprogramowana jest ilość 300 g ziemniaków.
4. **Fresh Vegetable / Świeże warzywa:** Naciśnij przycisk 4 x. AC-4 jest wyświetlany na wyświetlaczu. Zaprogramowana jest ilość 200 g świeżych warzyw.
5. **Frozen Vegetable / Mrożone warzywa:** Naciśnij przycisk 5 x. AC-5 jest wyświetlany na wyświetlaczu. Zaprogramowana jest ilość 200 g mrożonych warzyw.

Teraz wciśnij przycisk "Start". Rozpoczyna się proces gotowania, a wyświetlacz zmienia się na czas gotowania.

Zabezpieczenie przed dziećmi

Blokada dziecięca zapobiega niezamierzonemu włączeniu i obsłudze przez dzieci. Aby włączyć blokadę dla dzieci, należy nacisnąć przycisk "Stop/Clear" i przytrzymać go przez ok. 3 sekundy. Jeśli chcesz anulować blokadę zabezpieczającą przed dziećmi, naciśnij ponownie przycisk "Stop/Clear" przez ok. 3 sekundy.

Zatrzymanie kuchenki podczas pracy

1. **Nacisnąć przycisk "Stop/Clear".** Proces gotowania zostaje przerwany, ale zachowane zostają wszelkie ustawienia (czas, poziom mocy, programy). Aby kontynuować gotowanie, należy nacisnąć przycisk "Start". Naciśnij ponownie przycisk "Stop/Clear", aby wyczyścić również ustawienia.
2. **Otwórz drzwi kuchenki.** Proces gotowania zostaje przerwany, ale zachowane zostają wszelkie ustawienia (czas, poziom mocy, programy). Aby kontynuować gotowanie, należy nacisnąć przycisk "Start". Naciśnij przycisk "Stop/Clear", aby wyczyścić również ustawienia.

Proces gotowania jest zawsze przerywany przy otwartych drzwiach kuchenki!

Włączanie trybu oszczędzania energii

1. Nacisnąć przycisk "Stop/Clear". " :0" lub czas jest wyświetlany na wyświetlaczu.
2. Naciśnij i przytrzymaj przycisk zegara przez 3 sekundy. Wyświetlacz wyłącza się i rozlega się sygnał dźwiękowy. Aby obsługiwać kuchenkę mikrofalową w trybie oszczędzania energii, należy nacisnąć dowolny przycisk. Na wyświetlaczu pojawia się " :0" lub ponownie godzina. Wszystkie funkcje są aktywne w sposób opisany powyżej. Jeśli jednak w ciągu 10 sekund nie zostanie dokonane żadne ustawienie, wyświetlacz automatycznie wyłączy się, aby oszczędzać energię.
3. Aby anulować tryb oszczędzania energii, należy ponownie nacisnąć przycisk "Stop/Clear" na dłużej niż 3 sekundy. Wyświetlacz włączy się ponownie i rozlegnie się sygnał dźwiękowy w celu potwierdzenia.

Konserwacja i czyszczenie

- Poza regularnym czyszczeniem produkt nie wymaga konserwacji.
- Wyłączyć urządzenie przed czyszczeniem i odłączyć wtyczkę zasilania z gniazdka.
- Czyszczenie jest ważną częścią składową bezpiecznego obchodzenia się z produktem i zapobiega zagrożeniom związanym ze zdrowiem.
- Wyczyścić produkt i w regularnych odstępach czasu usuwać resztki jedzenia. Jeżeli produkt nie będzie regularnie czyszczony, może prowadzić to do zniszczenia powierzchni, a okres użytkowania zostanie mocno zredukowany. Poza tym występuje zagrożenie, że zarówno bezpieczeństwo, jak również funkcjonalność zostają ograniczone.
- Jeżeli uszczelka drzwi poprzez zebrane pozostałości jedzenia nie będzie pewnie zamykać urządzenia, to promieniowanie mikrofalowe może się wydostać i zaszkodzić Państwa zdrowiu.
- Produkt wyczyścić po użyciu, aby uniknąć pleśni, robactwa, jak również wydobywania się promieniowania mikrofalowego.
- Nie używać żadnej myjki parowej do czyszczenia produktu. Para jest pod ciśnieniem i może skondensować na elektrycznych częściach we wnętrzu urządzenia i spowodować zwarcia.
- Nie stosować żadnych szorstkich, szorujących środków czyszczących lub ostrych skrobaków metalowych, ponieważ mogą one podrapać powierzchnię i spowodować pęknięcie szkła.
- Wyczyścić obudowę lekko zwilżoną ściereczką. Nie można wlewać wody do produktu.
- Do czyszczenia drzwi, okienka, uszczelki drzwi, obszaru gotowania i wszystkich przylegających elementów należy używać wilgotnej ściereczki.
- Jeżeli para kondensuje lub tworzą się krople wody, należy wytrzeć je miękką ściereczką. Może wystąpić kondensacja, jeżeli wilgotne powietrze natrafi na zimną powierzchnię. W przypadku bardzo wysokich temperatur olej i tłuszc mogą odparowywać i po schłodzeniu odkładać się jako warstewka tłuszczu na powierzchniach.
- Szklany talerz można usunąć do czyszczenia. Wyczyścić talerz w ciepłym ługu mydlanym lub w zmywarce.

- Należy regularnie czyścić rolkę talerza obrotowego i dno obszaru gotowania, aby uniknąć powstawania nadmiernego hałasu. Do wycierania powierzchni używać delikatnego środka czyszczącego.
- Jeżeli w celu czyszczenia usunięta została rolka talerza obrotowego, należy zwrócić uwagę, aby przed następnym użyciem prawidłowo ją ponownie włożyć.
- Zapachy w obszarze gotowania mogą zostać zneutralizowane poprzez napełnienie wodą i sokiem z cytryny filiżanki, przystosowanej do gotowania w kuchenkach mikrofalowych, i gotowania jej przez 10 minut w kuchenke mikrofalowej przy pełnej mocy. Następnie należy wytrzeć obszar gotowania za pomocą miękkiej ściereczki.

Rozwiązywanie problemów

Problem	Przyczyna	Rozwiązanie
Urządzenie nie włącza się	Nieprawidłowo włożona wtyczka	Włożyć wtyczkę do gniazdka
Gotowanie nie rozpoczyna się	Nieprawidłowo zamknięte drzwiczki	Zamknąć drzwiczki
Podczas pracy kuchenki tworzą się iskry	Niewłaściwe naczynie	Stosować wyłącznie naczynia nadające się do użytku w kuchenke mikrofalowej, bez ozdobnych brzegów z metalu
	Metalowe przedmioty w komorze kuchenki	Podczas gotowania mikrofalami w kuchenke nie należy wstawiać do komory żadnych metalowych przedmiotów
Talerz nierówno się obraca	Zabrudzony pierścień obrotowy i dno komory kuchenki	Wyczyścić pierścień obrotowy i dno komory kuchenki
Zbyt zimny napój/zbyt zimna lub niedogotowana potrawa	Za mała moc	Zwiększyć moc
	Zbyt krótki czas przyrządzenia	Ustawić dłuższy czas przyrządzenia
Zbyt gorący napój/zbyt gorąca lub przypalona potrawa	Za duża moc	Zmniejszyć moc
	Zbyt długi czas przyrządzenia	Ustawić krótszy czas przyrządzenia

Stosowanie odpowiednich naczyń kuchennych

- Potraw nie należy kłaść bezpośrednio na szklanym talerzu obrotowym, tylko należy umieszczać je na odpowiednim talerzu lub w pojemniku. Pojemnik należy tak umieścić w kuchenke, by nie wystawał poza obrys talerza obrotowego.
- Nie wkładać żadnych przedmiotów z metalu. Metal odbija mikrofałe i uniemożliwia im przechodzenie przez potrawę. Metalowe przedmioty mogą powodować iskrzenie wewnątrz kuchenki i doprowadzić do jej uszkodzenia.
- Metalowe sztucze, pojemniki czy folia aluminiowa nie nadają się do stosowania w kuchenke mikrofalowej. Niektóre rodzaje opakowań zawierają folię aluminiową pod warstwą papieru,

zatem ich również nie należy stosować w kuchence mikrofalowej. Jeśli przepis zaleca użycie folii aluminiowej, to należy dokładnie zawinąć w nią potrawę (szczelnie, bez fałd lub zagnieceń wskazujących na powietrze w środku) i umieścić ją w kuchence w odległości co najmniej 2,5 cm od wewnętrznych ścianek.

- Należy zawsze sprawdzić, czy stosowany pojemnik lub talerz nie posiada ozdób metalowych, takich jak złoczone brzegi, lub nie jest pokryty lakierem zawierającym cząsteczki metalu. Również nie należy stosować pojemników z kryształu ołowiowego. Należy ponadto sprawdzić, czy pojemnik nie posiada wewnątrz pustych przestrzeni (np. w uchwytych). Materiały porowate po umyciu mogą zawierać wodę, zatem również nie są odpowiednie. Nie stosować także naczyń lub pojemników wykonanych z tworzywa sztucznego zwanego melaminą, która pochłania energię.
- W urządzeniach mikrofalowych można z powodzeniem stosować pojemniki wykonane z żaroodpornego szkła lub porcelany.
- Pojemniki z tworzywa sztucznego muszą być wykonane z odpowiedniego tworzywa żaroodpornego. W torebkach do gotowania należy wykonać otwory aby zapobiec powstawaniu w ich wnętrzu wysokiego ciśnienia w trakcie podgrzewania. Pojemniki przeznaczone do stosowania w urządzeniach mikrofalowych są dostępne w sklepach ze sprzętem gospodarstwa domowego.

Utylizacja



Urządzenia oznaczone powyższym symbolem należy usuwać osobno, a nie wraz ze zwykłymi odpadkami z gospodarstwa domowego. Urządzenia takie zawierają bowiem cenne materiały, jakie można poddać recyklingowi. Odpowiednia utylizacja takich urządzeń przyczynia się do ochrony środowiska i zdrowia ludzkiego. Szczegółowych informacji na ten temat udzielają lokalne władze lub sklepy prowadzące sprzedaż detaliczną.