

☐ Instrukcja obsługi

Imadło 360° do mechaniki precyzyjnej

Nr zamówienia 1897813

Przeznaczenie

Ten produkt można przymocować do odpowiedniej powierzchni roboczej. Jest on przeznaczony do lekkich prac, takich jak hobby, obróbka metali i biżuteria. Przegub kulowy obraca się i blokuje pod różnymi kątami, aby pomóc w ustawieniu obrabianego przedmiotu. Płonowe i poziome szczęki z rowkami w kształcie litery V są wyposażone w wymiowane gumowe podkładki, które chronią delikatne powierzchnie przed zarysowaniem.

Aby zachować bezpieczeństwo i przestrzegać użycia zgodnego z przeznaczeniem, produktu nie można przebudowywać i/lub modyfikować. Użycie produktu do celów, które nie zostały opisane powyżej, może spowodować jego uszkodzenie. Dodatkowo nieprawidłowe użycie może spowodować inne zagrożenia. Dokładnie przeczytaj instrukcję obsługi i przechowuj ją w bezpiecznym miejscu. Produkt można przekazywać osobom trzecim wyłącznie z dołączoną instrukcją obsługi.

Wyrób ten jest zgodny z ustawowymi wymogami krajowymi i europejskimi. Wszystkie nazwy firm i produktów są znakami handlowymi ich właścicieli. Wszystkie prawa zastrzeżone.

Zawartość dostawy

- Imadło
- Instrukcja obsługi

Aktualne instrukcje obsługi

Można pobrać najnowszą instrukcję obsługi z witryny www.conrad.com/downloads lub zeskanować przedstawiony kod QR. Należy postępować zgodnie z instrukcjami wyświetlanymi w witrynie internetowej.



Wyjaśnienie symboli



Symbol z wykrzyknikiem w trójkącie służy do podkreślenia ważnych informacji w niniejszej instrukcji obsługi. Zawsze uważnie czytaj te informacje.



Symbol strzałki sygnalizuje specjalne uwagi, związane z obsługą.

Instrukcje bezpieczeństwa



Należy dokładnie przeczytać instrukcje obsługi i bezwzględnie przestrzegać informacji dotyczących bezpieczeństwa. Producent nie ponosi odpowiedzialności za zranienie lub zniszczenie mienia wynikające z ignorowania zaleceń dotyczących bezpieczeństwa i prawidłowego użytkowania, zamieszczonych w niniejszej instrukcji obsługi. W takich przypadkach wygasa rękojmią/gwarancja.

a) Informacje ogólne

- Urządzenie nie jest zabawką. Należy przechowywać je w miejscu niedostępnym dla dzieci i zwierząt domowych.
- Nie wolno pozostawiać materiałów opakowaniowych bez nadzoru. Te materiały nie powinny być używane przez dzieci do zabawy, ponieważ mogą być niebezpieczne.
- Należy chronić produkt przed ekstremalnymi temperaturami, bezpośrednim światłem słonecznym, silnymi wstrząsami, wysoką wilgotnością, wilgocią, oparami i rozpuszczalnikami.
- Nie wolno poddawać produktu naprężeniom mechanicznym.
- Jeżeli nie można bezpiecznie użytkować produktu, należy zrezygnować z jego użycia i zabezpieczyć go przed przypadkowym użyciem. Nie można zagwarantować bezpiecznego użytkowania produktu, który:
 - nosi widoczne ślady uszkodzeń,
 - nie działa prawidłowo,
 - był przechowywany przez dłuższy czas w niekorzystnych warunkach lub
 - został poddany poważnym obciążeniom związanym z transportem.
- Należy ostrożnie obchodzić się z produktem. Wstrząsy, uderzenia lub upadek, nawet z niewielkiej wysokości, mogą spowodować uszkodzenie produktu.
- W przypadku wątpliwości dotyczących działania, bezpieczeństwa lub podłączenia urządzenia należy zasięgnąć porady fachowca.
- Konserwacja, modyfikacje i naprawy powinny być wykonywane wyłącznie przez technika lub autoryzowane centrum serwisowe.
- W przypadku jakichkolwiek pytań, na które nie można odpowiedzieć na podstawie tej instrukcji obsługi, należy skontaktować się z naszym działem wsparcia lub pracownikiem technicznym.

b) Imadło

- Nie zdejmuj gumowej osłony ochronnej, pomaga to utrzymać brud i zanieczyszczenia z dala od przegubu kulowego. Ten produkt należy zamontować na solidnej powierzchni, która może podtrzymać imadło i obrabiany przedmiot.
- Sprawdź, czy powierzchnia robocza może wytrzymać maksymalne obciążenie imadła.
- Przed rozpoczęciem pracy upewnij się, że obrabiany przedmiot jest bezpiecznie unieruchomiony.
- Nie próbuj zwiększać siły nacisku, dodając przedłużenie do któregośkolwiek z uchwytów. Nadmierne dokręcenie może uszkodzić powierzchnię roboczą, zaciśnięty przedmiot i imadło. Użyj minimalnej siły zacisku wymaganej do wykonania zadania.
- NIE ODKRĘCAĆ POZA DOPUSZCZALNĄ GRANICĘ. Należy zawsze dbać o utrzymanie równowagi i pewne podparcie nóg.
- STOSUJ OCHRONĘ OCZU I RĄK. Podczas użytkowania noś zatwierdzone okulary ochronne i rękawice robocze.

Elementy sterowania

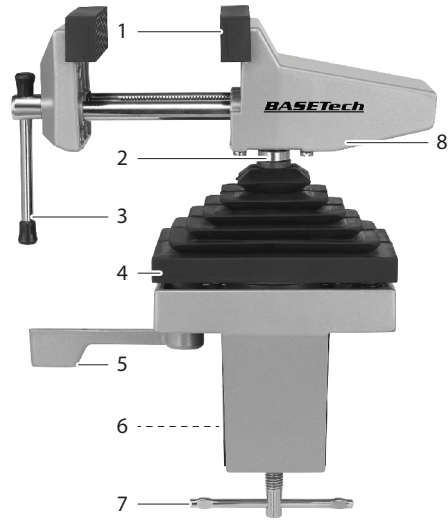

- 1 Szczeka (z gumowymi nakładkami)
- 2 Ramię obrotowe
- 3 Uchwyt śruby przesuwnej
- 4 Gumowy but ochronny
- 5 Dźwignia obrotowa
- 6 Wałek zaciskowy z końcówką dociskową
- 7 Uchwyt śruby zaciskowej
- 8 Korpus imadła

Obsługa

a) Gumowe nakładki na szczęki



Użyj gumowych nakładek na szczęki, aby zapobiec zarysowaniu lub uszkodzeniu delikatnych elementów.

Nie używaj gumowych nakładek do chwytania przedmiotów, które mogą się nagrzewać podczas pracy, np. lutowania i zgrzewania. Ciepło może spowodować deformację lub spalenie nakładek.

- Gumowe nakładki na szczęki są zaprojektowane tak, aby pasowały do metalowych szczęk (1).
- Powinny być używane do ochrony delikatnych przedmiotów przed zarysowaniem lub uszkodzeniem, a także do poprawy przyczepności.

b) Zaciskanie imadła

- Odkręć uchwyt śruby zaciskowej (7), aż zacisk będzie wystarczająco szeroki, aby zmieścić się na powierzchni roboczej.
- Przesuń zacisk tak daleko, jak to możliwe, na powierzchnię roboczą, sprawdzając, czy szczęki zaciskowe mają dobry kontakt z powierzchnią.
- Dokręć uchwyt śruby (7), aby przymocować imadło do powierzchni roboczej.

c) Zaciskanie obrabianego przedmiotu

- Odkręć uchwyt śruby przesuwnej (3), aby otworzyć szczęki (1).
- Ustaw obrabiany przedmiot między szczękami.
- Skręć uchwyt śruby przesuwnej (3), aż szczęki zetkną się z obrabianym przedmiotem.
- Sprawdź, czy obrabiany przedmiot jest pewnie zamocowany, a maksymalna powierzchnia szczęk podtrzymuje przedmiot.

d) Imadło obrotowe

- Obróć dźwignię obrotową (5) w lewo, aby odblokować ramię obrotowe.
- Aby zwolnić połączenie przegubowe po odblokowaniu, może być konieczne zwolnienie napięcia przytrzymywania przez popchnięcie korpusu imadła (8) dłońmi.
- W razie potrzeby wyreguluj ramię obrotowe (2).
- Dokręć dźwignię obrotową (5), aby zablokować imadło w danej pozycji.

Konserwacja i czyszczenie

- Nie używaj agresywnych środków czyszczących i nie przecieraj urządzenia alkoholem ani innymi rozpuszczalnikami chemicznymi, ponieważ może to spowodować uszkodzenie obudowy i nieprawidłowe działanie urządzenia.
- Czyść urządzenie suchą, niestrzępiącą się ściereczką.
- Chroni imadło przed zamoczeniem.

Utylizacja



Po zakończeniu eksploatacji produkt należy zutylizować zgodnie z obowiązującymi przepisami prawnymi. W ten sposób użytkownik spełnia wymogi prawne i ma swój wkład w ochronę środowiska.

Dane techniczne

Materiał korpusu imadła	Aluminium
Przegub	360°
Rozstaw szczęk	70 mm
Rozwarcie szczęk	65 mm (55 mm z nakładkami na szczęki)
Głębokość szyjki	41 mm
Szczeka zaciskowa	maks. 47 mm
Rozmiar nakładek na szczęki	70 x 20 mm
Warunki pracy / przechowywania	od 0 do +40°C, 10 – 90% wilgotności względnej
Wymiary (szer. x wys. x gł)	147 x 130 x 305 mm
Waga	1,6 kg