



Model Number

NDP-KE2-8E2

system przekazywania, indukcyjny

Cechy

- 8 kanałów transmisji
- 9 wyjść
- Diody LED wskazujące stany wyjściowe i komunikację
- Możliwość dezaktywacji
- Obudowa ze zdejmowanymi zaciskami
- Montaż na szynie DIN
- Umożliwia podłączenie 1 głowicy przetwornika
- Może być stosowany tylko w połączeniu z nadajnikiem WIS z serii NDP5-30GM

Dane techniczne

Parametry

Napięcie robocze U_B	24 V DC \pm 10 %
Ilość kanałów sygnałowych	8
Kierunek nadawania sygnałów	od strony wtórnej do pierwotnej
Ochrona przed złą polaryzacją	ochrona przed odwrotną polaryzacją
Pobór prądu	maks. 1000 mA

Parametry bezpieczeństwa funkcjonalnego

MTTF _d	245 a
Okres użytkowania (T_M)	20 a
Stopień pokrycia diagnostycznego (DC)	0 %

Wskaźniki/elementy obsługowe

Stan przełączenia	8 x Żółta dioda
Wskaźnik transmisji Tx	Zielona dioda

Wejście

Liczba	1
Typ wejścia	wejście aktywacyjne poziomu sygnału: \geq 15 V = aktywne, \leq 3 V nieaktywne
prąd wejściowy	\leq 1 mA
oporność wewnętrzna	\geq 15 k Ω

Wyjście

Rodzaj wyjścia	1 wyjście stanu (poziom wysoki przy poprawnej transmisji) i 8 wyjścia pnp, NO (przełączanie dodatnie), odporny na przeciążenia i zwarcia
spadek napięcia U_d	\leq 2,5 V
Prąd obciążenia	maks. 50 mA
Czas reakcji	\leq 200 ms (praca w trybie statycznym, główki przekazujące ustawione naprzeciw siebie)

Warunki otoczenia

Temperatura otoczenia	0 ... 50 °C (32 ... 122 °F)
Temperatura przechowywania	-25 ... 85 °C (-13 ... 185 °F)

Specyfikacja mechaniczna

Stopień ochrony	IP 20
Materiał	
Obudowa	PA 66-FR
Montaż	Montaż na szynie DIN
Masa	106 g

Informacje ogólne

Wskazówka	Maksymalna długość kabla między modułem WIS a nadajnikiem WIS nie może przekraczać 5 m.
-----------	---

Zgodność norm i dyrektyw

Zgodność z dyrektywami	
Dyrektywa kompatybilności elektromagnetycznej 89/336/EWG	EN 61000-6-2:2001, EN 61000-6-4:2001, EN 50295:1999

Zezwolenia i certyfikaty

Certyfikat CCC	Produkty, dla których maksymalne napięcie robocze nie przekracza 36 V, nie wymagają certyfikacji, a zatem nie są opatrzone znakiem CCC.
----------------	---

Pomiary

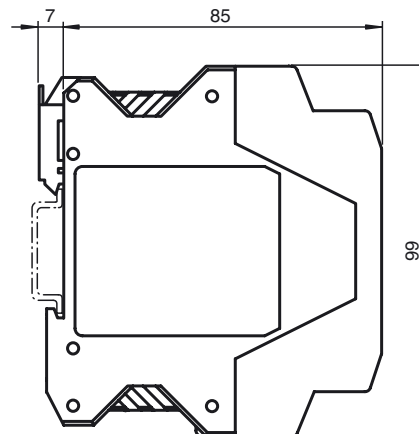
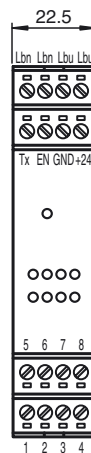

Data publikacji: 2019-01-03 10:53 Data wydania: 2019-01-09 200660_pol.xml

Przyłącze

Przyłącze:

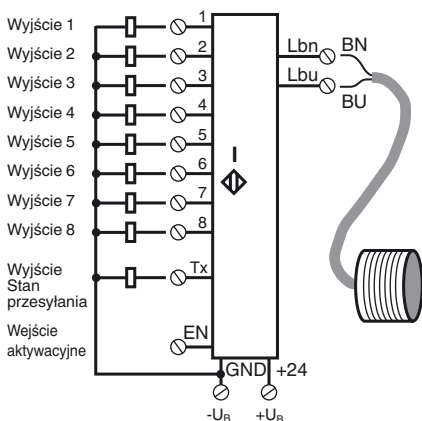

Opis działania

Indukcyjny układ przesyłania energii WIS (**Wireless Inductive System**) składa się zawsze z 4 składników:

- moduł WIS, pierwotny;
- nadajnik WIS, pierwotny;
- nadajnik WIS, wtórny;
- moduł WIS, wtórny.

Moduł WIS, pierwotny jest zainstalowany w nieruchomym elemencie instalacji i ma połączenie ze współpracującym sterownikiem (np. PLC). Do pierwotnego modułu WIS jest przyłączony pierwotny nadajnik WIS. Nadajnik WIS wtórny i połączony z nim moduł WIS wtórny są zainstalowane na ruchomym elemencie instalacji. Do wtórnego modułu WIS można przyłączyć kilka czujników. Gdy oba nadajniki znajdują się naprzeciwko siebie w zasięgu działania układu, ze strony pierwotnej do strony wtórnej przekazywana jest moc elektryczna. Dzięki temu do przyłączonych do wtórnego modułu WIS czujników dociera zasilanie elektryczne i następuje ich uruchomienie. Sygnały wyjściowe czujników są przekazywane w odwrotnym kierunku, ze strony wtórnej do pierwotnej i występują oddzielnie na zaciskach wyjściowych pierwotnego modułu WIS, gotowe do dalszego przetwarzania przez sterownik instalacji. Dodatkowo stan sygnałów czujników jest sygnalizowany diodami przyporządkowanymi do dostępnych kanałów poszczególnych czujników.

Odrębny sygnał wyjścia Tx w pierwotnym module WIS pokazuje aktualny stan komunikacji. Sygnał High sygnalizuje stan komunikacji między nadajnikami WIS. Stan ten sygnalizuje również dioda Tx.

Za pośrednictwem wejścia EN w pierwotnym module WIS można włączać lub wyłączać przenoszenie mocy i komunikację w układzie.

Sygnal na wejściu EN	Funkcja
+ UB (24 V DC)	Transmisja włączona
GND lub otw.	Transmisja wyłączona

Schemat połączeń

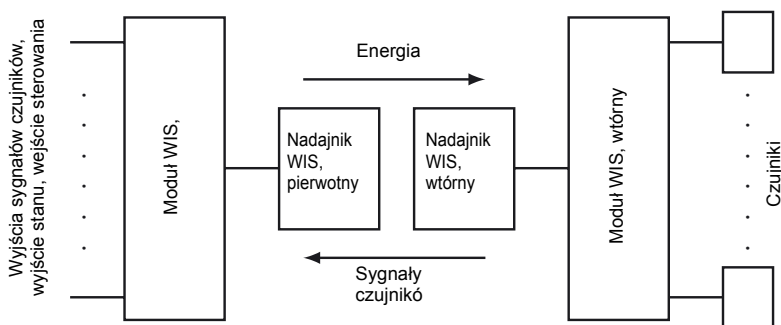

Suma prądów spoczynkowych wszystkich czujników przyłączonych do modułu WIS nie powinna przekraczać maksymalnej wartości przesyłanego prądu. Wynika ona z mocy przesyłanej przez dane nadajniki / 12 V.