

INSTRUKCJA OBSŁUGI

Nr produktu 002180119

Atrapa kamery PENTATECH 24226

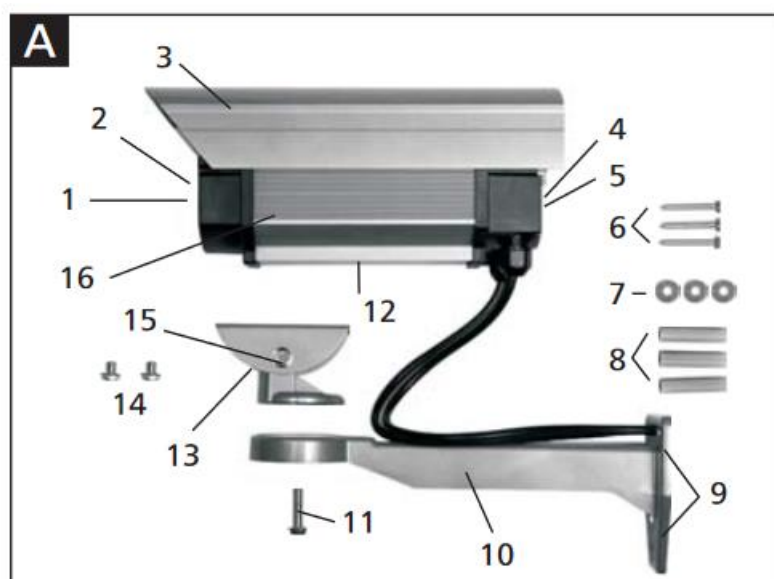



Instrukcja obsługi i bezpieczeństwa

Przeczytaj uważnie całą instrukcję obsługi. Przechowuj te instrukcje w bezpiecznym miejscu, a w razie potrzeby przekaz je osobom trzecim.

Poprawne użycie

Ta atrapa kamery symuluje prawdziwą kamerę CCTV. Może służyć do odstraszenia potencjalnych włamywaczy. Każde inne użycie lub zmiana urządzenia jest niezgodne z przeznaczeniem. Nie przejmujemy odpowiedzialności za szkody następce, jak również za szkody spowodowane nieprawidłowym użytkowaniem.

To urządzenie nie jest przeznaczone do użytku przez osoby (w tym dzieci) o ograniczonych zdolnościach fizycznych, sensorycznych lub umysłowych lub bez doświadczenia i / lub wiedzy, o ile nie są one nadzorowane lub nie otrzymają instrukcji obsługi urządzenia od osoby odpowiedzialnej za ich bezpieczeństwo. Dzieci należy pilnować, aby mieć pewność, że nie bawią się urządzeniem. Sprawność potęguje migająca dioda LED, która jest zasilana czterema bateriami alkalicznymi LR03 AAA (brak w zestawie). Urządzenie nadaje się do montażu na ścianie.

Zawarte elementy

Po rozpakowaniu natychmiast sprawdź, czy dostawa jest kompletna i czy urządzenia nie są uszkodzone.

- 1 x Atrapa aparatu z osłoną przeciwsłoneczną
- 1 x wspornik 1 śruba do wspornika ściennego
- 1 x naklejka ostrzegawcza
- 1 x mocowanie
- 2 x śruby do montażu
- 1 x instrukcja obsługi
- 3 x wtyczki (5 mm)
- 3 x śruby mocujące
- 3 x podkładki

Funkcje i wyposażenie

1. Dioda LED
2. Atrapa kamery
3. Osłona przeciwsłoneczna
4. Komora baterii
5. Śruby do komory baterii
6. Śruby mocujące
7. Podkładki
8. Wtyczki
9. Otwory mocujące
10. Wspornik
11. Śruba do wspornika
12. Nakrętki
13. Uchwyt montażowy
14. Śruby do montażu
15. Śruba
16. Obudowa

Dane techniczne

Napięcie robocze 3 V  DC
Bateria 4x LR03, AAA, 1,5V

Instrukcje bezpieczeństwa 

- Nie pozostawiaj małych dzieci bez nadzoru z urządzeniem, opakowaniem lub małymi częściami! W przeciwnym razie istnieje zagrożenie życia przez uduszenie!
- Podczas mocowania nie uszkodź rur gazowych, przewodów elektrycznych lub telekomunikacyjnych! W przeciwnym razie istnieje zagrożenie życia lub obrażeń ciała lub szkód!
- Upewnij się, że baterie nie są zwarte ani nie wrzucane do ognia. Mogą nie być ładowane. Istnieje zagrożenie życia w wyniku wybuchu.
- Wyciekające lub uszkodzone baterie mogą spowodować oparzenia przy kontakcie ze skórą. W takim przypadku należy używać odpowiednich rękawic ochronnych.
- Gdy tylko dioda LED słabnie lub nie miga, należy wymienić baterie, w przeciwnym razie istnieje ryzyko uszkodzenia przez korozję.

Wkładanie / wymiana baterii

- Odkręcić 2 śruby [5] i wyjąć komorę baterii [4].
- Włóż cztery nowe baterie (LR03, AAA, alkaliczne 1,5 V; brak w zestawie) z zachowaniem właściwej biegunowości do komory na baterie. Jeśli dioda LED nie miga, wyjmij baterie i włóż je ponownie z zachowaniem prawidłowej biegunowości. Zwróć uwagę na oznaczenie biegunowości w komorze baterii.
- Zabezpiecz komorę baterii.

Montowanie

- Zabezpiecz mocowanie [13] pośrodku spodu obudowy, wkręcając 2 śruby [14] w nakrętki [12]. -
- Umieść uchwyt w żądanym położeniu na wsporniku [10] i zabezpiecz go śrubą [11]
- Poluzuj śrubę [15] i przechyl obudowę pod żądanym kątem, ponownie dokręć śrubę.
- Umieść urządzenie w żądanej pozycji na ścianie i zaznaczyć otwory mocujące [9]
- W każdym zaznaczonym miejscu wywierć otwór o średnicy 5 mm i włożyć kołki [-]. Przymocuj wspornik [10] do ściany za pomocą śrub mocujących [6].

Informacje dotyczące utylizacji**a) Produkt**

Urządzenie elektroniczne są odpadami do recyklingu i nie wolno wyrzucać ich z odpadami gospodarstwa domowego. Pod koniec okresu eksploatacji, dokonaj utylizacji produktu zgodnie z odpowiednimi przepisami ustawowymi. Wyjmij włożony akumulator i dokonaj jego utylizacji oddzielnie

b) Akumulatory

Ty jako użytkownik końcowy jesteś zobowiązany przez prawo (rozporządzenie dotyczące baterii i akumulatorów) aby zwrócić wszystkie zużyte akumulatory i baterie.

Pozbywanie się tych elementów w odpadach domowych jest prawnie zabronione.

Zanieczyszczone akumulatory są oznaczone tym symbolem, aby wskazać, że unieszkodliwianie odpadów w domowych jest zabronione. Oznaczenia dla metali ciężkich są następujące: Cd = kadm, Hg = rtęć, Pb = ołów (nazwa znajduje się na akumulatorach, na przykład pod symbolem kosza na śmieci po lewej stronie).

<http://www.conrad.pl>