

sygonix®

Ⓟ Instrukcja obsługi

Termowentylator 1800 W z wyświetlaczem LED

Nr zamówienia 2268550

Strona 2–15

Ten produkt jest odpowiedni tylko do sporadycznego użytku lub do stosowania w dobrze izolowanych pomieszczeniach.

CE

	Strona
1. Wstęp.....	3
2. Wyjaśnienie symboli	3
3. Zastosowanie zgodne z przeznaczeniem	4
4. Zawartość opakowania	4
5. Aktualne instrukcje obsługi	4
6. Właściwości i funkcje	4
7. Ważne informacje dotyczące bezpieczeństwa	5
8. Ogólne informacje dotyczące bezpieczeństwa.....	6
a) Dzieci.....	6
b) Ogólna obsługa	6
c) Podłączenie do prądu elektrycznego.....	7
d) Umieszczenie pracy urządzenia	7
e) Kabel zasilania	7
f) Przechowywanie.....	8
g) Obsługa	8
h) Baterie (akumulatory).....	8
9. Wyposażenie zabezpieczające.....	9
a) Zabezpieczenie przed przegrzaniem.....	9
b) Ochrona przed przewróceniem	9
10. Elementy robocze	9
a) Wyświetlacz LED.....	9
b) Termowentylator	10
11. Obsługa	11
12. Zdalne sterowanie	11
a) Wkładanie baterii.....	11
b) Funkcje przycisków	11
13. Filtr wlotu powietrza	12
15. Konserwacja i czyszczenie	13
16. Utylizacja	13
a) Produkt	13
b) Baterie (akumulatory).....	13
17. Dane techniczne	14

1. Wstęp

Szanowny Kliencie,

Dziękujemy za zakup naszego produktu.

Wyrób ten jest zgodny z ustawowymi wymogami krajowymi i europejskimi.

Aby utrzymać ten stan i zapewnić bezpieczeństwo użytkowania, jako użytkownicy muszą Państwo przestrzegać niniejszych instrukcji obsługi!



Niniejsze instrukcje obsługi są częścią tego produktu. Zawierają ważne uwagi dotyczące przekazania do użytkowania oraz obsługi. Należy mieć to na uwadze w przypadku przekazywania produktu osobom trzecim. Instrukcje obsługi należy zachować w celu wykorzystania ich w przyszłości!

Potrzebujesz pomocy technicznej? Skontaktuj się z nami:

E-mail: bok@conrad.pl

Strona www: www.conrad.pl

Dane kontaktowe znajdują się na stronie kontakt: <https://www.conrad.pl/kontakt>

Dystrybucja Conrad Electronic Sp. z o.o. ul. Książnica 12, 31-637 Kraków, Polska

2. Wyjaśnienie symboli



Symbol pioruna w trójkącie jest używany, jeśli istnieje ryzyko dla zdrowia, np. z powodu porażenia prądem elektrycznym.



Symbol z wykrzyknikiem w trójkącie służy do podkreślenia ważnych informacji w niniejszej instrukcji obsługi. Zawsze uważnie czytaj te informacje.



Symbol strzałki sygnalizuje specjalne informacje i wskazówki związane z obsługą.



Przeczytaj uważnie instrukcję obsługi!



Gorąca powierzchnia! Ten symbol ostrzega przed dotykiem gorącej powierzchni.



Ten symbol ostrzega przed zakrywaniem produktu.

3. Zastosowanie zgodne z przeznaczeniem

Produkt jest termowentylatorem z funkcją ruchu oscylacyjnego. Zabezpieczenia obejmują wyłącznik odcinający zasilanie w przypadku przewrócenia i zabezpieczenie przed przegrzaniem. Urządzenie jest wyposażone w pilot zdalnego sterowania zapewniający wygodne kontrolowanie jego funkcji.

Urządzenie jest przeznaczone wyłącznie do użytku w pomieszczeniach w gospodarstwach domowych. Nie używać na zewnątrz. Nie używać produktu do innych celów. Nie wolno go używać na placach budowy, w szklarniach, stodolach, stajniach, młynach ani innych miejscach, w których może występować łatwopalny pył.

Aby zachować bezpieczeństwo i przestrzegać użycia zgodnego z przeznaczeniem, produktu nie można przebudowywać i/lub modyfikować. Użycie produktu do celów, które nie zostały przewidziane przez producenta, może spowodować jego uszkodzenie. Ponadto nieprawidłowe użytkowanie może spowodować zwarcie, pożar, porażenie prądem elektrycznym lub inne zagrożenia. Dokładnie przeczytać instrukcję obsługi i przechowywać ją w bezpiecznym miejscu. Produkt można przekazywać osobom trzecim wyłącznie z dołączoną instrukcją obsługi.

Wszystkie nazwy firm i produktów są znakami handlowymi ich właścicieli. Wszystkie prawa zastrzeżone.

Ten produkt jest odpowiedni tylko do sporadycznego użytku lub do stosowania w dobrze izolowanych pomieszczeniach.

4. Zawartość opakowania

- Termowentylator
- Zdalne sterowanie
- Instrukcja obsługi

5. Aktualne instrukcje obsługi

Pobierz aktualne instrukcje obsługi poprzez link www.conrad.com/downloads lub zeskanuj przedstawiony kod QR. Postępować zgodnie z instrukcjami wyświetlanymi na stronie internetowej.



6. Właściwości i funkcje

- Wyświetlacz LED
- Dwa ustawienia temperatury
- Ruch oscylacyjny
- Zabezpieczenie przed przegrzaniem i wyłącznik odcinający zasilanie w przypadku przewrócenia
- Zdalne sterowanie

7. Ważne informacje dotyczące bezpieczeństwa



- Termowentylator trzymać z dala od dzieci poniżej 3. roku życia, chyba że są pod stałym nadzorem.



- Dzieci w wieku od lat 3 do 8 mogą włączać i wyłączać termowentylator, wyłącznie będąc pod nadzorem lub gdy zostały nauczone, jak go używać i rozumiały zagrożenia z nim związane. Termowentylator musi być ustawiony lub zamocowany w swojej normalnej pozycji roboczej. Dzieci w wieku od lat 3 do 8 nie mogą podłączać do prądu, ustawiać, czyścić ani naprawiać urządzenia.
- Urządzenie może być używane przez dzieci powyżej 8. roku życia oraz osoby o obniżonych zdolnościach fizycznych, sensorycznych lub umysłowych, jeżeli zostaną one objęte nadzorem lub poinstruowane w zakresie bezpiecznego użytkowania urządzenia i rozumieją zagrożenia związane z urządzeniem. Dzieci nie mogą czyścić ani naprawiać produktu, chyba że są pod nadzorem. Dzieci nie powinny używać urządzenia do zabawy.
- Nie należy zezwalać dzieciom na zabawę urządzeniem nawet pod nadzorem.
- Dzieci nie powinny przeprowadzać czyszczenia oraz konserwacji bez nadzoru.
- Nie należy używać termowentylatora w bezpośrednim otoczeniu wanny, prysznicza lub basenu.
- Nie należy używać termowentylatora, jeśli upadł lub został upuszczony.
- Nie należy używać termowentylatora, jeśli widoczne są wyraźne ślady uszkodzeń. Nie należy umieszczać produktu bezpośrednio pod gniazdkiem elektrycznym.
- Termowentylatora należy używać na poziomym i stabilnym podłożu.
- UWAGA: Gorące powierzchnie. Niektóre części tego urządzenia mogą stawać się bardzo gorące i powodować oparzenia. Należy uważać na te kwestię, gdy obecne są dzieci lub osoby narażone.





- **OSTRZEŻENIE:** Należy używać produktu w małych pomieszczeniach, w których są osoby niemające możliwości opuszczenia go samodzielnie (chyba, że zapewniony jest stały nadzór).



- **OSTRZEŻENIE:** Aby zredukować niebezpieczeństwo pożaru, tekstylia, zasłony lub inne materiały łatwopalne należy trzymać z daleka minimum 1 m od ujścia powietrza.
- Jeżeli przewód zasilania jest uszkodzony, musi zostać wymieniony przez producenta, jego przedstawiciela lub inną wykwalifikowaną osobę w celu uniknięcia ryzyka porażenia.



OSTRZEŻENIE – Nie zakrywać. Nigdy nie należy zakrywać produktu w trakcie lub krótko po użyciu (np. ubraniami, prześcieradłem czy zasłonami), w innym wypadku istnieje możliwość przegrzania, co stworzy zagrożenie pożarowe.

8. Ogólne informacje dotyczące bezpieczeństwa



Należy dokładnie przeczytać instrukcje obsługi i bezwzględnie przestrzegać informacji dotyczących bezpieczeństwa. Producent nie ponosi odpowiedzialności za zranienie lub zniszczenie mienia wynikające z ignorowania zaleceń dotyczących bezpieczeństwa i prawidłowego użytkowania, zamieszczonych w niniejszej instrukcji obsługi. W takich przypadkach wygasa rękojmia/gwarancja.



a) Dzieci

- Produkt nie jest zabawką i należy go przechowywać poza zasięgiem dzieci.
- Należy być szczególnie uważnym w obecności dzieci. Dzieci nie są w stanie zrozumieć zagrożeń wynikających z niepoprawnej obsługi urządzeń elektrycznych. Dzieci mogą próbować wkładać przedmioty w urządzenie. Istnieje ryzyko śmiertelnego porażenia prądem! Ponadto występuje wysokie ryzyko zranienia się oraz zagrożenie oparzeniem z powodu gorących powierzchni!
- Nie wolno pozostawiać materiałów opakowaniowych bez nadzoru. Mogą one stanowić niebezpieczeństwo dla dzieci w przypadku wykorzystania ich do zabawy.

b) Ogólna obsługa

- Chronić produkt przed ekstremalnymi temperaturami, bezpośrednim światłem słonecznym, silnymi wstrząsami, wysoką wilgotnością, wilgocią, palnymi gazami, oparami i rozpuszczalnikami.
- Nie wolno poddawać produktu naprężeniom mechanicznym.
- Z produktem zawsze należy obchodzić się ostrożnie. Wstrząsy, uderzenia lub upadek, nawet z małej wysokości, mogą spowodować uszkodzenia produktu.



- W przypadku braku pewności, jak należy użyć lub podłączyć urządzenie, należy zasięgnąć porady technika.
- Konserwacja, modyfikacje i naprawy muszą być dokonywane tylko przez technika lub autoryzowane centrum serwisowe.
- W przypadku jakichkolwiek pytań, na które nie można odpowiedzieć na podstawie tej instrukcji obsługi, należy skontaktować się z naszym działem wsparcia lub pracownikiem technicznym.

c) Podłączenie do prądu elektrycznego

- Należy używać tylko odpowiednich gniazdek elektrycznych (230 V/AC, 50 Hz) sieci publicznej jako źródła napięcia.
- Należy sprawdzić, czy obecne gniazda elektryczne AC są zgodne ze specyfikacjami na tabliczce znamionowej.
- Nie należy używać żadnych przedłużaczy, listew zasilających ani stateczników elektronicznych.
- Nigdy nie używać produktu zaraz po przeniesieniu go z chłodnego miejsca do ciepłego. Kondensacja wilgoci może spowodować uszkodzenie produktu.
Przed podłączeniem i użyciem produktu pozwól, aby osiągnął on temperaturę pomieszczenia. Może to potrwać kilka godzin.
- Aby uniknąć przeciążenia obwodu przy używaniu produktu, nie należy używać innego produktu wysokonapięciowego na tym samym obwodzie elektrycznym.
- Należy trzymać produkt i przewód zasilający z daleka od ciepłych powierzchni.

d) Umieszczenie pracy urządzenia

- Gniazdko elektryczne musi znajdować się blisko urządzenia i być łatwo dostępne.
- Nie należy używać urządzenia w środowisku o wysokim poziomie zapylenia, gazów łatwopalnych, oparów lub rozpuszczalników. Istnieje ryzyko pożaru i wybuchu!
- Nie należy używać produktu w pojazdach lub podobnych poruszających się obiektach i przestrzeniach.
- Termowentylator jest gorący w trakcie działania. W celu uniknięcia oparzeń nie należy pozwalać na kontakt gołej skóry z gorącymi powierzchniami. Przy przenoszeniu termowentylatora należy używać uchwytu lub uchwytów.
- Nie należy umieszczać produktu na powierzchniach lub w pobliżu powierzchni, które mogą zostać uszkodzone z powodu ciepła (np. delikatne dywany, tapeta, materiały pokrywające podłogę nieodporne na ciepło itp.).
- Termowentylatora nie powinno się używać w pomieszczeniu o obszarze mniejszym niż 5 m².
- Niebezpieczeństwo pożaru! Nie należy uruchamiać termowentylatora na łatwopalnych powierzchniach lub dywanach.

e) Kabel zasilania

- Nie modyfikować kabla zasilania sieciowego.
- Nigdy nie należy podłączać ani odłączać wtyczki mokrymi rękami.
- Nigdy nie należy odłączać wtyczki, ciągnąc za kabel; zawsze należy używać uchwytu wtyczki.
- Należy upewnić się, że kabel nie jest zgnieciony, zagięty, uszkodzony przez ostre krawędzie lub poddawany obciążeniom mechanicznym.
- Nie należy przeciągać kabla pod dywanem lub przykrywać go innymi materiałami.
- Należy unikać nadmiernego obciążenia termicznego, wynikającego ze skrajnie niskich lub wysokich temperatur.
- Nie należy dotykać kabla zasilania sieciowego. Najpierw należy odłączyć zasilanie od odpowiedniego gniazodka sieciowego (np. za pomocą odpowiedniego bezpiecznika), a następnie ostrożnie wyciągnąć z niego wtyczkę.



f) Przechowywanie

- Przed przechowywaniem produktu należy go odłączyć od źródła zasilania i pozwolić mu schłodzić się do temperatury pokojowej.



g) Obsługa

- Należy zawsze przełączyć produkt w pozycję „Wyl.” i odłączać go od gniazdka elektrycznego, gdy nie jest używany.
- Ze względów bezpieczeństwa podczas burzy odłączać wtyczkę sieciową od gniazdka.
- Nigdy nie wylewać żadnych cieczy na urządzenia elektryczne ani nie stawiać w ich pobliżu przedmiotów wypełnionych cieczą. Jeżeli ciecz lub ciało obce dostaną się do wnętrza urządzenia, należy wyłączyć gniazdko, do którego jest podłączone (np. wyłączając bezpiecznik), a następnie odłączyć wtyczkę. Przerwać stosowanie i przekazać produkt do specjalistycznego warsztatu celem naprawy.
- Aby zapobiec pożarowi, nie należy blokować wlotów i wylotów powietrza w jakikolwiek sposób. Nie należy używać urządzenia na miękkich powierzchniach, np. na łóżku, gdzie takie otwory mogą zostać zablokowane.
- Jeśli produktu nie można już używać bezpiecznie, zaprzestać używania i uniemożliwić używanie osobom nieupoważnionym. Nie można zagwarantować bezpiecznego użytkowania produktu, który:
 - nosi widoczne ślady uszkodzeń,
 - nie działa prawidłowo,
 - był przechowywany przez dłuższy czas w niekorzystnych warunkach lub
 - został poddany poważnym obciążeniom związanym z transportem.
- Niebezpieczeństwo porażenia prądem lub pożaru! Nie należy wciskać żadnych obiektów przez otwory wentylacyjne.
- Nie należy używać termowentylatora, aby suszyć ubrania lub inne przedmioty.

h) Baterie (akumulatory)

- Wkładając akumulator, należy zwrócić uwagę na prawidłową polaryzację.
- Należy wyjąć baterie (akumulatory) z urządzenia, jeżeli nie będzie ono używane przez dłuższy czas, aby zapobiec uszkodzeniu na skutek wycieku cieczy z baterii. W wypadku wycieku cieczy lub uszkodzenia baterii (akumulatorów) ich kontakt ze skórą może spowodować poparzenia kwasem, dlatego należy używać odpowiednich rękawic ochronnych.
- Baterie (akumulatory) należy przechowywać w miejscu niedostępnym dla dzieci. Nie wolno zostawiać baterie (akumulatory) bez nadzoru, ponieważ istnieje ryzyko połknięcia ich przez dzieci lub zwierzęta domowe.
- Wszystkie baterie (akumulatory) należy wymieniać równocześnie. Instalowanie równocześnie starych i nowych baterii (akumulatorów) w urządzeniu może spowodować wyciek cieczy z baterii (akumulatorów) i uszkodzenie urządzenia.
- Baterii (lub akumulatorków) nie wolno demontować. Zwierać ich końcówki, ani wrzucać do ognia. Nie wolno ładować baterii, które nie są do tego przystosowane. Istnieje ryzyko wybuchu!

9. Wyposażenie zabezpieczające

a) Zabezpieczenie przed przegrzaniem

Termowentylator jest wyposażony w zabezpieczenie przed przegrzaniem, które automatycznie wyłącza grzejnik w razie przegrzania (np. w razie zakrycia wylotu powietrza). Jeżeli zabezpieczenie przed przegrzaniem zostanie włączone, wykonać następujące czynności:

1. Odłączyć termowentylator od zasilania.
2. Usunąć przedmiot zasłaniający termowentylator.
3. Począkać około 30 minut, aż temperatura termowentylatora spadnie do temperatury pokojowej.
4. Włączyć termowentylator zgodnie z opisem w rozdziale „11. Obsługa” na stronie 11.

→ Jeżeli produkt się nie włączy, należy skontaktować się z obsługą klienta lub pracownikiem serwisu.

b) Ochrona przed przewróceniem

- Przełącznik bezpieczeństwa uruchamiany przy przewróceniu, umieszczony w podstawie termowentylatora, automatycznie odcina zasilanie, jeśli urządzenie przewróci się.
- Termowentylator należy postawić z powrotem, aby wznowić ogrzewanie.



Nie należy dotykać grilla, w trakcie użytkowania bardzo się nagrzewa!





10. Elementy robocze

a) Wyświetlacz LED

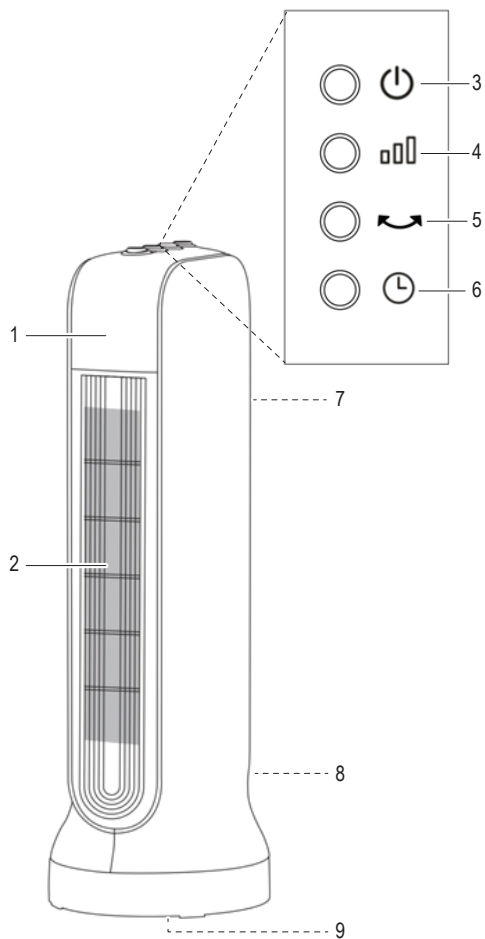
Ikona	Opis	Ikona	Opis
	Tryb czuwania / bieżąca temperatura (°C)		Wysoki poziom grzania
	Wentylator wł.		Ruch oscylacyjny wł.
	Niski poziom grzania		Zegar wł.

b) Termowentylator







- 1 Wyświetlacz LED
- 2 Wylot powietrza
- 3  Przycisk zasilania
- 4  Przycisk trybu:
tylko wentylator, niski poziom grzania,
wysoki poziom grzania
- 5  Obrót
- 6  Przycisk minutnika
- 7 Zaczep pokrywy wlotu powietrza
- 8  Wyłącznik zasilania: I (WŁ.), 0 (WYŁ.)
- 9 Czujnik przewrócenia

11. Obsługa

Ważne

- Przy pierwszym użyciu termowentylatora rozgrzane części mogą rozłaczać specyficzny zapach. Nie stanowi to zagrożenia dla zdrowia.
 - Odległość wlotu od innego obiektu powinna wynosić przynajmniej 20 cm. Odległość wylotu powietrza od innego obiektu powinna wynosić przynajmniej 1,5 m.
1. Urządzenie należy umieścić na odpornej na ciepło, równej powierzchni. Należy upewnić się, że wloty i wyloty powietrza nie są zablokowane.
 2. Należy podłączyć termowentylator do gniazdka zasilania.
 3. Przesłać wyłącznik (8) w pozycję WŁ..
 4. Nacisnąć przycisk zasilania (⏻) (3), aby włączyć urządzenie.
 5. Dostęp do funkcji za pomocą panelu sterowania:

Przycisk	Nazwa	Opis
	Włączanie	Nacisnąć, aby włączyć/wyłączyć urządzenie.
	Wybór trybu	Naciskać, aby przełączać między trybami: wentylator → niski poziom grzania (1000 W) → wysoki poziom grzania (1800 W)
	Ruch oscylacyjny	Nacisnąć, aby włączyć/wyłączyć funkcję ruchu oscylacyjnego.
	Zegar	Naciskać, aby przełączać między ustawieniami zegara: 0–9 godz.

6. Nacisnąć przycisk zasilania (⏻), aby wyłączyć urządzenie.
- Wentylator będzie pracował po naciśnięciu przycisku zasilania (⏻) w celu wyłączenia urządzenia. Wentylator zatrzyma się automatycznie, gdy temperatura spadnie do poziomu bezpiecznego.
7. Przesłać wyłącznik w pozycję OFF i wyjąć wtyczkę z gniazda sieciowego po użyciu.

12. Zdalne sterowanie

a) Wkładanie baterii

1. Zdjąć pokrywę komory baterii i włożyć dwie baterie typu AAA, zachowując prawidłową biegunowość zgodnie z oznaczeniami w komorze.
2. Zamknąć pokrywę komory baterii.

b) Funkcje przycisków

- Przyciski na pilocie zdalnego sterowania mają te same funkcje co panel sterowania.
- Więcej informacji można znaleźć w rozdziale „11. Obsługa” na stronie 11.

13. Filtr wlotu powietrza

Ważne

Przed przystąpieniem do demontażu pokrywy wlotu powietrza należy wyłączyć zasilanie i odłączyć termowentylator od sieci zasilającej. Poczekać, aż termowentylator ostygnie.

Urządzenie jest wyposażone w filtr wlotu powietrza, który zapobiega dostawaniu się kurzu i zanieczyszczeń do wnętrza urządzenia. Po pewnym czasie należy oczyścić filtr, aby usunąć nagromadzony kurz, który może wpływać na przepływ powietrza.

1. Użyć zaczepów (7), aby zdjąć pokrywę wlotu powietrza i uzyskać dostęp do filtra.
2. Ostrożnie zdjąć filtr i zetrzeć/strząsnąć wszelkie zanieczyszczenia.
3. Włożyć filtr i założyć pokrywę.

14. Rozwiązywanie problemów

Problem	Przyczyna	Sugestia
Grzejnik nie włącza się.	Brak zasilania w gnieździe sieciowym.	Sprawdzić zasilanie.
	Wtyczka nie została podłączona prawidłowo.	Sprawdzić wtyczkę.
	Termowentylator nie został włączony za pomocą wyłącznika lub przycisku zasilania.	Włączyć zasilanie.
	Aktywowane zostało zabezpieczenie przed przegrzaniem.	<ol style="list-style-type: none">1. Natychmiast zdjąć przedmiot zasłaniający termowentylator (jeżeli dotyczy) i wyłączyć zasilanie.2. Poczekać, aż urządzenie ostygnie odpowiednio, a następnie spróbować włączyć zasilanie. Jeżeli termowentylator nie włączy się po ostygnięciu, oznacza to, że mógł zostać uszkodzony przez zbyt wysoką temperaturę.3. Wyłączyć zasilanie, odłączyć urządzenie od sieci zasilającej. Skontaktować się z naszą pomocą techniczną lub innym personelem technicznym.

15. Konserwacja i czyszczenie



Nie używać żadnych agresywnych środków czyszczących. Nie przecierać alkoholem ani innymi rozpuszczalnikami chemicznymi, gdyż może to spowodować uszkodzenie obudowy i nieprawidłowe działanie produktu.

- Przed przystąpieniem do czyszczenia odłączyć produkt od zasilania i poczekać, aż odpowiednio ostygnie.
- Do czyszczenia produktu używać suchej niestrzępiącej się szmatki.
- Nigdy nie dopuszczać do dostania się wody do wnętrza termowentylatora. Może to być niebezpieczne.

16. Utylizacja

a) Produkt



Urządzenia elektroniczne mogą być poddane recyklingowi i nie zaliczają się do odpadów z gospodarstw domowych. Po zakończeniu eksploatacji produkt należy zutylizować zgodnie z obowiązującymi przepisami prawnymi.



Przed wyrzuceniem należy wyjąć wszelkie baterie (akumulatory) i wyrzucić je oddzielnie.

b) Baterie (akumulatory)



Prawo wymaga od użytkownika końcowego zwrócenia wszystkich zużytych baterii (akumulatorów) (rozporządzenie dotyczące baterii). Wyrzucanie baterii z odpadami domowymi jest zabronione.

Zanieczyszczone baterie (akumulatory) są oznaczone tym symbolem, który sygnalizuje, że utylizacja wraz z odpadami domowymi jest zabroniona. Oznaczenia dla metali ciężkich: Cd = kadm, Hg = rtęć, Pb = ołów (nazwa na (doładowywanych) bateriach, np. poniżej symbol kosza z lewej strony).

Zużyte baterie (akumulatory) można także oddawać do nieodpłatnych gminnych punktów zbiórki, do naszych sklepów, lub gdziekolwiek, gdzie sprzedawane są baterie (akumulatory).

W ten sposób użytkownik spełnia wymogi prawne i ma swój wkład w ochronę środowiska.

17. Dane techniczne

Napięcie robocze.....	230 V AC, 50 Hz
Pilot zdalnego sterowania.....	dwie baterie 1,5 V AAA
Pobór mocy	maks. 1800 W
	Poziom grzania I: 1000 W
	Poziom grzania II: 1800 W
Zalecana powierzchnia pokoju	15 m ²
Element grzewczy	ceramiczny
Klasa ochrony.....	I
Ruch oscylacyjny.....	tak
Zabezpieczenie przed przegrzaniem.....	tak
Wyłącznik odcinający zasilanie w przypadku przewrócenia	tak
Zegar	maks. 9 godz.
Warunki pracy/przechowywania	od -4°C do +40°C, 10–90% wilg. wzgl. (bez kondensacji)
Długość kabla zasilania	ok. 1,5 m
Wymiary (szer. × wys. × gł.)	18 × 50 × 21,5 cm
Masa	2,4 kg

Identyfikator modelu: HDF-T1R					
Pozycja	Symbol	Wartość	Moduł	Pozycja	Tak/nie
Moc grzewcza				Rodzaj mocy grzewczej, tylko dla elektrycznych akumulacyjnych grzejników pomieszczeń mieszkalnych (wybrać jedną)	
Nominalna moc grzewcza	P_{nom}	1,8	kW	Ręczne sterowanie odprowadzaniem ciepła, z w budowanym termostatem	Nie
Minimalna moc grzewcza (orientacyjna)	$P_{min.}$	1,0	kW	Ręczne sterowanie odprowadzaniem ciepła z informacją zwrotną temperatury pokojowej i/lub zewnętrznej	Nie
Maksymalna ciągła moc grzewcza	$P_{maks.c}$	1,8	kW	Elektryczne sterowanie odprowadzaniem ciepła z informacją zwrotną temperatury pokojowej i/lub zewnętrznej	Nie
Dodatkowe zużycie energii elektrycznej				Moc grzewcza wspomagana wentylatorem	Nie
Przy nominalnej mocy grzewczej	$e_{l_{maks.}}$	0	kW	Rodzaj mocy grzewczej / regulacji temperatury w pomieszczeniu (wybrać jedną)	
Przy minimalnej mocy grzewczej	$e_{l_{min.}}$	0	kW	Jednostopniowa moc grzewcza i bez regulacji temperatury w pomieszczeniu	Nie
W trybie czuwania	$e_{l_{sb}}$	0	kW	Dwa lub więcej stopni regulacji ręcznej, bez regulacji temperatury w pomieszczeniu	Nie
				Z mechanicznym termostatem do regulacji temperatury w pomieszczeniu	Nie
				Z elektroniczną regulacją temperatury w pomieszczeniu	Tak
				Z elektroniczną regulacją temperatury w pomieszczeniu oraz zegar dzienny	Nie
				Z elektroniczną regulacją temperatury w pomieszczeniu oraz zegar tygodniowy	Nie
				Inne warianty regulacji (możliwość wyboru kilku opcji)	
				Regulacja temperatury w pomieszczeniu, z wykrywaniem obecności	Nie
				Regulacja temperatury w pomieszczeniu z wykrywaniem otwartego okna	Nie
				Z opcją regulacji odległości	Nie
				Z adaptacyjną kontrolą uruchamiania	Nie
				Z ograniczeniem czasu pracy	Nie
				Z czujnikiem ciepła promieniowania	Nie
Kontakt	Conrad Electronic SE				

© PL Publikacja opracowana przez firmę Conrad Electronic SE, Klaus-Conrad-Str. 1, D-92240 Hirschau (www.conrad.com).

Wszystkie prawa, włączając w to tłumaczenie, zastrzeżone. Reprodukowanie w jakiegokolwiek formie, kopiowanie, tworzenie mikrofilmów lub przechowywanie za pomocą urządzeń elektronicznych do przetwarzania danych jest zabronione bez pisemnej zgody wydawcy. Przedrukowywanie, także częściowe, jest zabronione. Publikacja ta odzwierciedla stan techniczny urządzeń w momencie druku.

Copyright 2020 by Conrad Electronic SE.