



renkforce

Ⓟ Instrukcja użytkowania

Pompa wody czystej 900 W

Nr zamówienia: 2302383

CE

	Strona
1. Wprowadzenie	3
2. Objąsnienia symboli	3
3. Zastosowanie zgodne z przeznaczeniem	4
4. Zakres dostawy	4
5. Wskazówki dotyczĄce bezpieczeŃstwa	5
a) Specjalne ostrzeżenia	5
b) Informacje ogólne	5
c) Miejsce ustawienia, podlĄczenie	6
d) Eksploatacja	6
6. Elementy obsluęi	9
7. Umieszczenie pompy wody czystej	10
8. Uruchomienie	10
9. Wycofanie z eksploatacji	11
10. Konserwacja i czyszczenie	11
11. Usuwanie awarii	12
12. Utylizacja	13
13. Dane techniczne	13

1. Wprowadzenie

Szanowni Państwo,

dziękujemy za zakup tego produktu.

Produkt ten spełnia wymogi przepisów prawa krajowego i europejskiego.

W celu utrzymania tego stanu oraz zapewnienia bezpiecznej eksploatacji użytkownik musi stosować się do niniejszej instrukcji użytkownika!



Niniejsza instrukcja użytkownika należy do tego produktu. Zawiera ona ważne wskazówki dotyczące uruchomienia produktu oraz postępowania z nim. Należy o tym pamiętać przekazując produkt osobom trzecim. Należy zachować niniejszą instrukcję użytkownika do późniejszego korzystania!

Potrzebujesz pomocy technicznej? Skontaktuj się z nami:

E-mail: bok@conrad.pl

Strona www: www.conrad.pl

Dane kontaktowe znajdują się na stronie kontakt: <https://www.conrad.pl/kontakt>

Dystrybucja Conrad Electronic Sp. z o.o, ul. Książnica 12, 31-637 Kraków, Polska

2. Objasnienia symboli



Symbol błyskawicy w trójkącie jest stosowany, gdy występuje zagrożenie dla zdrowia użytkownika, np. ryzyko porażenia prądem elektrycznym.



Symbol wykrzyknika w trójkątnej ramce informuje o ważnych wskazówkach zawartych w niniejszej instrukcji, których należy bezwzględnie przestrzegać.



Symbol strzałki pojawia się przy różnych poradach i wskazówkach dotyczących obsługi.

3. Zastosowanie zgodne z przeznaczeniem

Pompa wody czystej jest przeznaczona do użytku prywatnego np. w prywatnych ogródkach. Produkt nie jest przeznaczony do stosowania w instalacjach i systemach nawadniania w przemyśle i obszarze publicznym (np. ogrodnictwo).

Pompa może pracować wyłącznie z klarowną, czystą wodą słodką. Temperatura pompowanego medium może wynosić maksymalnie +35 °C.

Pompa wody czystej służy np. do przepompowywania/wypompowywania wody ze zbiorników (zbiorniki wody deszczowej), do zasilania wodą odpowiednich urządzeń w ogrodzie poprzez studnię (woda gruntowa) lub do wypompowywania wody np. z basenu.

Zewnętrzny włącznik pływakowy uruchamia pompę automatycznie przy rosnącym poziomie wody. Gdy włącznik pływakowy nie jest używany, może zostać zamocowany z boku pompy.

Niniejsza instrukcja użytkowania musi być przekazana każdej osobie, która używa pompy wody czystej. Pompy można używać dopiero po zapoznaniu się i zrozumieniu niniejszej instrukcji użytkowania. Należy bezwzględnie stosować się do wskazówek dotyczących bezpieczeństwa oraz innych informacji zawartych w niniejszej instrukcji.

Inne zastosowanie niż opisane wyżej prowadzi do uszkodzenia produktu i jest ponadto związane z takimi zagrożeniami jak np. zwarcie, pożar, porażenie prądem itp. Produktu nie można zmieniać ani przerabiać!

Produkt ten spełnia wymogi przepisów prawa krajowego i europejskiego. Wszystkie zawarte tutaj nazwy firm i nazwy produktów są znakami towarowymi należącymi do poszczególnych właścicieli. Wszelkie prawa zastrzeżone.

4. Zakres dostawy

- Pompa wody czystej
- Kolano rurowe
- Podłączenie węża
- Instrukcja użytkowania

Aktualne instrukcje użytkowania

Aktualne instrukcje użytkowania można pobrać ze strony www.conrad.com/downloads lub można zeskanować kod QR znajdujący się obok. Należy postępować wg wskazówek ukazujących się na stronie internetowej.



5. Wskazówki dotyczące bezpieczeństwa



W przypadku szkód spowodowanych nieprzestrzeganiem niniejszej instrukcji obsługi wygasa gwarancja. Producent nie ponosi odpowiedzialności za dalsze szkody!



Przy szkodach rzeczowych i osobowych spowodowanych nieodpowiednim obchodzeniem się z urządzeniem lub nieprzestrzeganiem wskazówek dotyczących bezpieczeństwa producent nie ponosi żadnej odpowiedzialności. W takich przypadkach wygasa gwarancja!

a) Specjalne ostrzeżenia

- Niniejsze urządzenie nie jest przeznaczone do użytkowania przez osoby (w tym dzieci) o ograniczonych zdolnościach fizycznych, sensorycznych lub umysłowych lub nieposiadające doświadczenia i/ lub wiedzy, chyba że są one nadzorowane przez osobę odpowiedzialną za ich bezpieczeństwo lub otrzymały od tej osoby instrukcje dotyczące sposobu użytkowania produktu.
- Dzieci powinny być nadzorowane, aby upewnić się, że nie bawią się produktem.

b) Informacje ogólne

- Ze względów bezpieczeństwa oraz ze względu na warunki dopuszczenia zabronione jest dokonywanie samowolnych przeróbek i/lub zmian produktu. Poza tym w takim wypadku wygasa gwarancja!
- Produkt nie jest zabawką. Dzieci nie są w stanie odpowiednio ocenić zagrożeń powstających przy obchodzeniu się z urządzeniami elektrycznymi.
- Produkt spełnia wymogi stopnia zabezpieczenia IPX8.
- Produkt posiada klasę ochrony I. Jako źródło napięcia może służyć wyłącznie poprawnie zamontowane gniazdo ze stykiem ochronnym sieci publicznego zakładu energetycznego (napięcie robocze pompy wody czystej: patrz rozdział „Dane techniczne”).
- Nie pozostawiać opakowania bez nadzoru. Opakowanie może stać się niebezpieczną zabawką dla dziecka.
- Należy ostrożnie obchodzić się z produktem, uderzenie lub upadek nawet z niewielkiej wysokości może spowodować uszkodzenie urządzenia.



c) Miejsce ustawienia, podłączenie

- Produkt musi być zamontowany i eksploatowany w taki sposób, aby znajdował się poza zasięgiem dzieci.
- Stosowanie produktu w lub w pobliżu ogrodowych oczek wodnych, studni, fontann itp. jest dopuszczalne tylko wtedy, gdy produkt jest podłączony przez wyłącznik ochronny prądowy (FI) o znamionowym prądzie uszkodzeniowym ≤ 30 mA.

Jeśli w basenie, stawie lub oczku wodnym znajdują się osoby, nie można używać pompy.

W Austrii produkt można stosować w lub w pobliżu basenów i oczek wodnych tylko wtedy, jeżeli przed wyłącznikiem ochronnym prądowym podłączony jest odpowiedni, dopuszczony przez ÖVE transformator rozłączający.

- W miejscu pracy pompy nie mogą występować temperatury otoczenia w okolicach lub poniżej temperatury zamarzania (<0 °C). Wtedy zamarza woda w pompie; większa objętość lodu powoduje zniszczenie pompy. Podczas przechowywania zimą pompa musi być sucha i musi być składowana w temperaturach powyżej zera.
- Jeśli stosowane są przedłużacze lub jeśli jest potrzeba ułożenia kabli do zasilenia pompy, przewody te nie mogą mieć przekrojów mniejszych niż kable pompy wody czystej. Stosować wyłącznie przedłużacze ze stykiem ochronnym dopuszczone do stosowania na zewnątrz.
- Kabel zasilający pompy wody czystej należy chronić przed niskimi i wysokimi temperaturami, olejem/paliwami oraz ostrymi krawędziami; nie chodzić i nie jeździć po kablu (np. taczkami, rowerem, samochodem). Nie zginać nigdy kabla, nie stawiać na kablu żadnych przedmiotów.
- Należy zwrócić uwagę, aby połączenie wtykowe znajdowały się w miejscu zabezpieczonym przed zalaniem. W przeciwnym wypadku istnieje zagrożenie życia wskutek porażenia prądem elektrycznym! W razie potrzeby należy zastosować odpowiednie osłony połączeń.
- Chronić wtyczkę sieciową przed zamoczeniem! Nigdy nie chwytać wtyczki mokrymi rękami! Występuje zagrożenie dla życia wskutek porażenia prądem elektrycznym!
- Nie można odcinać kabla zasilającego ani wtyczki.

d) Eksploatacja

- Jako medium dopuszczalna jest tylko klarowna, czysta słodka woda o maksymalnej temperaturze $+35$ °C.
- Pompowane medium musi być czyste. Ze względu na konstrukcję pompy wody czystej dopuszczalne są zanieczyszczenia o wielkości do 5 mm.
- Produkt nie nadaje się do pompowania wody pitnej.
- Produkt nie nadaje się do pompowania mediów powodujących korozję/żrących, palnych lub wybuchowych (np. benzyna, olej grzewczy, rozcieńczalników nitrowych), tłuszczów, olejów, słonej wody a także ścieków z urządzeń sanitarnych.
- Gniazdo sieciowe, do którego podłączona jest pompa, musi być swobodnie dostępne. Kabel zasilający podłączony do gniazda musi być skierowany w dół, aby ściekająca po nim woda nie dostawała się do gniazda.



- Jeśli pompa pracuje np. w szybie studni, musi być odpowiednio zamocowana, np. liną. Ze względów bezpieczeństwa lina musi być w stanie utrzymać trzykrotność ciężaru pompy. Nigdy nie należy mocować pompy na kablu zasilającym. Nie używać także nigdy kabla zasilającego do noszenia, przytrzymywania i zanurzania pompy!
- Produkt nie posiada ochrony przed pracą na sucho.
- Produkt nie może pracować bez nadzoru.
- Produkt nie jest przystosowany do pracy ciągłej.
- Podczas pracy produktu w zbiorniku z medium nie mogą przebywać żadne osoby.
- Produkt nie może być stosowany w pobliżu wybuchowych cieczy lub gazów - występuje zagrożenie wybuchem!
- Dalszym szkodom, które mogą powstać wskutek błędnego działania lub awarii pompy wody czystej, należy zapobiegać poprzez odpowiednie działania (np. czujnik poziomu wody, czujniki, urządzenia alarmowe, pompa rezerwowa itp.).
- Produkt może być używany tylko w klimacie umiarkowanym, nie jest on przeznaczony do klimatu tropikalnego.
- Nie blokować strony wylotowej pompy wody czystej, gdy pompa pracuje.

Zastosować np. odpowiedni presostat, który w odpowiednim czasie wyłączy zasilanie pompy.

Pompa wody czystej może pracować maksymalnie przez 5 minut przy zamkniętej stronie tłoczenia. Po dłuższym czasie może nastąpić uszkodzenie pompy. Już podczas tych 5 minut woda znajdująca się w pompie podgrzewa się. Po otwarciu strony tłoczenia wydostanie się gorąca woda - ryzyko poparzenia!

- Produktu nie należy ustawiać w taki sposób, aby otwory ssące znajdowały się bezpośrednio w błotnistym, piaszczystym lub kamienistym podłożu np. oczka wodnego w ogrodzie). Należy użyć np. kamiennej płyty jako podstawy. W przeciwnym wypadku otwory zasysające mogą zablokować się częściowo lub całkowicie już po krótkim czasie!

Poza tym znajdujący się w pompowanym medium piasek, kamyki i inne twarde przedmioty powodują szybsze zużywanie się pompy oraz spadek jej wydajności.

- Przed każdym uruchomieniem należy sprawdzić cały produkt pod kątem uszkodzeń, np. obudowy i kabla zasilającego/wtyczki.

W przypadku stwierdzenia uszkodzeń nie można włączać produktu.

Jeśli produkt jest już podłączony do zasilania, najpierw należy odłączyć na wszystkich biegach gniazdo sieciowe, do którego podłączona jest pompa, przez wyłączenie automatycznego bezpiecznika lub wykręcenie bezpiecznika zwykłego a następnie wyłączenia odpowiedniego wyłącznika FI.

Dopiero teraz należy wyciągnąć wtyk kabla zasilającego pompy z gniazdka sieciowego. Produkt nie może być używany, należy go oddać do specjalistycznego warsztatu.

Nigdy nie należy samodzielnie dokonywać napraw. Naprawy należy zlecać wykwalifikowanym osobom!



- Jeśli są podstawy do założenia, że niemożliwa jest dalsza bezpieczna eksploatacja pompy wody czystej, należy wyłączyć pompę, zabezpieczyć ją przed ponownym włączeniem i wyciągnąć wtyczkę z gniazda sieciowego. Należy założyć, że bezpieczna praca nie jest możliwa, gdy:
 - pompa lub przewody podłączeniowe wykazują widoczne uszkodzenia
 - pompa nie działa
 - pompa była transportowana lub magazynowana w niekorzystnych warunkach
 - produkt był poddany znacznym obciążeniom podczas transportu
 - Zawsze należy wyciągać wtyczkę z gniazda zasilania, jeśli produkt nie ma być używany, jeśli ma zostać usunięta awaria lub jeśli pompa ma zostać poddana czyszczeniu bądź konserwacji.
 - Przy wyjmowaniu wtyczki z gniazda nigdy nie należy ciągnąć za kabel.
 - Przy wyjmowaniu wtyczki z gniazda zawsze należy chwycić ją z obu boków w przewidzianych do tego miejscach.

Nigdy nie dotykać wtyczki wilgotnymi lub mokrymi rękami, zagrożenie życia przez porażenie prądem elektrycznym!
 - Przenieść pompę zawsze trzymając za uchwyt a nie za kabel zasilający.
 - Gdy produkt zostanie przeniesiony z zimnego pomieszczenia do ciepłego (np. podczas transportu), mogą powstać skropliny. Wtedy występuje zagrożenie dla życia wskutek porażenia prądem elektrycznym!
- Przed podłączeniem urządzenia do zasilania należy odczekać, aż jego temperatura zrówna się z temperaturą pokojową/otoczenia. Może to czasami potrwać wiele godzin.

6. Elementy obsługi

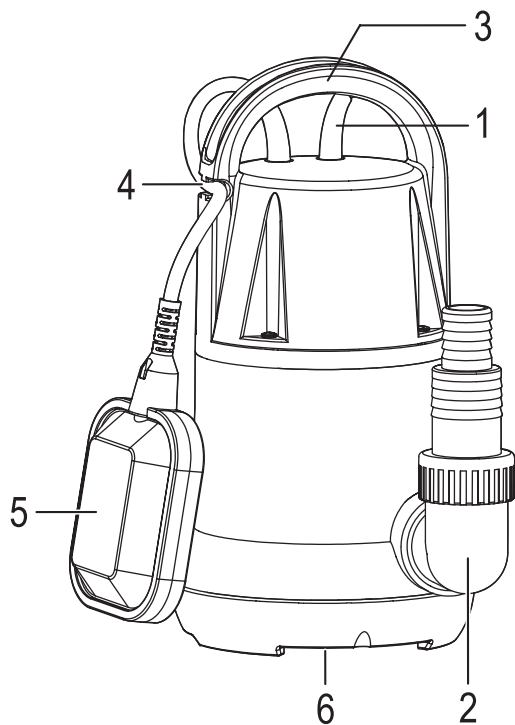

- 1 Kabel sieciowy z wtyczką ze stykiem ochronnym o stopniu zabezpieczenia IP44
- 2 Otwór wylotowy
- 3 Uchwyt do noszenia (także do przymocowania do niego liny przy zanurzeniu pompy)
- 4 Uchwyt do mocowania kabla włącznika pływającego
- 5 Włącznik pływający
- 6 Otwory zasysające

7. Umieszczenie pompy wody czystej

- Przymocować do uchwytu odpowiednio mocną, wodoodporną linę, aby na niej opuścić pompę np. do studni.



Nigdy nie należy trzymać i mocować pompy za kabel zasilający! W przeciwnym wypadku kabel może ulec uszkodzeniu i pojawi się zagrożenie dla życia przez możliwość porażenia prądem elektrycznym! Pompa nie może być także mocowana przy użyciu węża.

Zamocować linę na odpowiednim uchwycie.



Nie umieszczać pompy wody czystej w taki sposób, aby otwór ssący znajdował się w zabrudzeniach, błocie lub liściach, np. w zbiorniku na deszczówkę, ponieważ może to powodować zapychanie się pompy. Zalecamy zachowanie co najmniej 30 cm odstępu od podłoża,

- Do podłączenia używanego węża z pompą można wykorzystać znajdującą się w zestawie złączkę oraz podłączenie węża.
- Z boku uchwytu znajduje się mocowanie kabla. Służy ono do zamocowania kabla włącznika pływakowego.

W zależności od tego, w jaki sposób zostanie zamocowany kabel włącznika pływakowego, wynika później odpowiedni poziom wody, przy którym następuje włączenie/wyłączenie.

Należy dopasować długość kabla do miejsca umieszczenia pompy tak, aby włącznik pływakowy odpowiednio włączał i wyłączał pompę.

8. Uruchomienie

- Po opuszczeniu pompy wody czystej na linie do studni itp. i po poprawnym zamocowaniu liny należy umieścić wtyczkę w odpowiednim gniazdku ze stykiem ochronnym. Jeśli gniazdo znajduje się na zewnątrz, musi to być gniazdo o stopniu zabezpieczenia IP44.



Wtyczkę można umieścić w gniazdku tylko, jeśli jest ona sucha. W przeciwnym wypadku występuje zagrożenie dla życia wskutek porażenia prądem elektrycznym!

- Gdy włącznik pływakowy jest poprawnie ustawiony, pompa wody czystej włącza się, zaczyna zasysać wodę i podawać ją przez otwór wylotowy.

Gdy nie jest pompowana woda, w pompie i w wężu znajduje się jeszcze powietrze. Można w razie potrzeby przyspieszyć proces zasysania zalewając wodą pompę lub wąż albo poruszając lekko pompą w obie strony.

- Pompa wyłącza się automatycznie, gdy włącznik pływakowy opada.



Pompa wody czystej może być obsługiwana także ręcznie. W tym celu włącznik pływakowy musi zostać odpowiednio zamocowany na mocowaniu przy pompie lub umieszczony wyżej.

Pompa nie może jednak pracować bez nadzoru, ponieważ w przypadku braku wody nie wyłączy się i dojdzie do jej uszkodzenia.

9. Wycofanie z eksploatacji

Jeśli pompa ma zostać odłączona od węża (np. do czyszczenia, konserwacji lub przed zmagazynowaniem na zimę), należy postępować w następujący sposób:

- Odłączyć pompę od zasilania, wyciągnąć wtyczkę z gniazda.
- Ciągnać za linę lub chwytając za uchwyt pompy wyciągnąć pompę z wody.



Nigdy nie należy ciągnąć pompy za kabel zasilający lub wąż! W przeciwnym wypadku kabel może ulec uszkodzenia i pojawić się zagrożenie dla życia przez możliwość porażenia prądem elektrycznym!

- Odłączyć wąż od pompy wody czystej.
- Ustawić pompę pod kątem lub do góry dnem i odczekać, aż z pompy wypłynie cała woda.
- Osuszyć pompę oraz kabel zasilający. Zwinąć kabel zasilający.
- Przez zimę przechowywać pompę w suchym pomieszczeniu zabezpieczonym przed mrozem.



Należy także pamiętać o odwodnieniu węży pozostających na zewnątrz, aby zapobiec ich uszkodzeniu wskutek działania niskich temperatur; otworzyć ew. zawory wody.

- Pompę wody czystej należy prznosić i transportować chwytając wyłącznie za uchwyt. Nigdy nie unosić pompy za wąż, włącznik pływakowy ani za kabel zasilający.
- Po zakończeniu pracy i po opróżnieniu wewnątrz pompy może pozostać niewielka ilość wody. Dlatego podczas magazynowania lub transportu w pojeździe należy podłożyć pod pompę odpowiednią podkładkę.

10. Konserwacja i czyszczenie

Pompa wody czystej nie zawiera żadnych elementów wymagających konserwacji wykonywanej przez użytkownika. Dlatego nie należy nigdy otwierać obudowy i demontować pompy. Prace konserwacyjne lub naprawy i związane z tymi czynnościami otwieranie obudowy może wykonywać tylko wykwalifikowana osoba lub specjalistyczny warsztat.

Przed przystąpieniem do czyszczenia należy wyłączyć pompę i odłączyć od zasilania wyciągając wtyczkę z gniazda sieciowego.

Do czyszczenia pompy z zewnątrz wystarczy czysta, miękka szmatka. W razie potrzeby można spłukać pompę z zewnątrz czystą wodą.

Ew. zabrudzenia otworów zasysających można usunąć pod bieżącą wodą (np. z węża ogrodowego). Wnętrze pompy też można wypłukać bieżącą wodą po usunięciu węża i ew. złączki.

Osuszyć pompę oraz kabel zasilający przed zmagazynowaniem pompy.



W żadnym wypadku nie stosować agresywnych środków czyszczących, alkoholu do czyszczenia lub innych roztworów chemicznych. Mogą one zaatakować obudowę i nawet spowodować błędne funkcjonowanie.

11. Usuwanie awarii

Kupując pompę wody czystej nabyli Państwo produkt zbudowany zgodnie z najnowszym stanem wiedzy technicznej i bezpieczny w użyciu. Mimo to mogą pojawić się problemy i usterki. Należy stosować się do poniższych informacji dotyczących możliwości samodzielnego usuwania usterek.

Pompa nie zasysa

- Otworzyć zawór odcinający po stronie tłocznej (jeżeli jest), aby mogło ujść powietrze znajdujące się jeszcze w wężu i pompie. Poruszać pompą w obie strony. Napęlnić ew. pompę lub wąż wodą. Wyjąć na chwilę wtyczkę z gniazda i ponownie ją umieścić w gnieździe.
- Wyczyścić otwory zasysające (przedtem odłączyć pompę od zasilania!).
- Poziom wody jest zbyt niski, pompa zasysa tylko powietrze.

Pompa nie załącza się lub zatrzymuje się w czasie pracy

- Sprawdzić zasilanie, zabezpieczenie obwodu prądowego i wyłącznik ochronny FI. Jeśli zadziałał wyłącznik ochronny FI, należy odłączyć pompę wody czystej od zasilania i sprawdzić pod kątem uszkodzeń (np. kabel zasilający).
- Wirnik wewnątrz pompy jest zablokowany przez zanieczyszczenia. Odłączyć pompę od zasilania, odłączyć wąż i wypłukać wodą wewnątrz pompy.
- Włącznik pływakowy nie jest poprawnie ustawiony.
- Zadziałała ochrona termiczna. Odłączyć pompę od zasilania i odczekać, aż pompa ostygnie (co najmniej 30 minut). Usunąć przyczynę zadziałania zabezpieczenia (np. zbyt wysoka temperatura wody, zbyt długa praca na sucho itp.).

Wydajność zmniejsza się lub jest zbyt niska

- Sprawdzić, czy otwory zasysające nie są zanieczyszczone.
- Pompa zasysa powietrze, ponieważ otwory zasysające nie są całkowicie zanurzone w wodzie.
- Sprawdzić zamocowanie węża przy pompie.
- Sprawdzić wąż pod kątem nieszczelności lub zagięć.
- Wydajność spada zawsze wraz ze wzrostem wysokości podawania.
- Średnica węża jest zbyt mała.

Włącznik pływakowy nie załącza się lub nie wyłącza pompy

- Włącznik pływakowy nie jest poprawnie ustawiony.
- Zamocować kabel włącznika pływakowego z boku na zacisku kabla tak, aby włącznik pływakowy przy osiągnięciu niskiego stanu wody np. w zbiorniku odpowiednio wyłączył pompę.

12. Utylizacja



Urządzenia elektroniczne są materiałami do odzysku i nie mogą być wyrzucane razem ze śmieciami domowymi. Po ostatecznym wycofaniu urządzenia z użycia należy poddać je utylizacji zgodnie z obowiązującymi przepisami.

13. Dane techniczne

Napięcie robocze.....	230 V/AC, 50 Hz
Klasa ochrony.....	I
Stopień zabezpieczenia.....	IPX8
Moc znamionowa (P1).....	900 W
Samozasysająca	tak
Ochrona termiczna	tak
Zabezpieczenie przed pracą na sucho.....	nie
Kabel zasilający.....	H05RN-F, 3G1.0 mm ² , długość ok. 10 m
Głębokość zanurzenia.....	max 7 m
Wysokość tłoczenia	max 9,5 m
Wydajność	max 15000 l/h (zależy od wysokości tłoczenia)
Medium.....	klarowna, czysta słodka woda
Wielkość cząstek/zanieczyszczenia	max 5 mm
Temperatura medium.....	max +35 °C
Podłączenie węża.....	25,4 mm (1") lub 31,75 mm (1 1/4")
Wymiary (Dł. x Szer. x Wys.).....	160 x 170 x 320 mm
Waga	ok. 5 kg (z kablem)

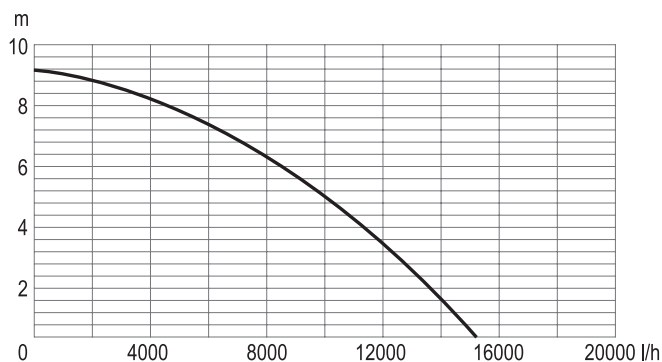

KONFORMITÄTSERKLÄRUNG

DECLARATION OF CONFORMITY

CEI Conrad Electronic International (HK) Limited
18th Floor, Tower 2, Nina Tower, No. 8 Yeung Uk Road,
Tsuen Wan, New Territories, Hong Kong

Erklärt in alleiniger Verantwortung, dass das(die) Produkt(e)
Declares on our own responsibility, that the product(s)

Bestell Nr. <i>Order No</i>	Bezeichnung <i>Description</i>	Modell Nr. <i>Model No</i>
2302383	Renkforce Submersible pump for clean water, 900 W, 15000 L/h, blue+blk	QSB-JH-900

konform ist (sind) mit folgenden Richtlinien, Normen und/oder Verordnungen.
is (are) in conformity with following directives, norms and/or regulations.

Verantwortlich für Europa: Responsible for Europe:
Conrad Electronic SE, Klaus-Conrad-Str. 1, D-92240 Hirschau

MD Richtlinie 2006/42/EG/ MD directive 2006/42/EC

EN 60335-1: 2012+A11+A13+A1+A14+A2,
EN 60335-2-41:2003+A1+A2,
EN 62233: 2008, EN ISO 12100:2010
EK1 566-13, EK 527-12 Rev.2

EMV Richtlinie 2014/30/EU / EMC directive 2014/30/EU

EN 55014-1:2017+A11; EN 55014-2:2015
EN 61000-3-3:2013+A1; EN IEC 61000-3-2:2019

RoHS Richtlinie 2011/65/EU + 2015/863/EU / RoHS directive 2011/65/EU + 2015/863/EU

CE Zeichen auf dem Produkt / CE marking on product



Hong Kong, 13.11.2022

CEI Conrad Electronic International (HK) Limited
18th Floor, Tower 2, Nina Tower, No. 8 Yeung Uk Road,
Tsuen Wan, New Territories, Hong Kong

Mr. Hindratno Setiadharna
QA Manager
Bevollmächtigter Vertreter des Herstellers
Authorized representative of manufacturer

PL To publikacja została opublikowana przez Conrad Electronic SE, Klaus-Conrad-Str. 1, D-92240 Hirschau, Niemcy (www.conrad.com).

Wszelkie prawa odnośnie tego tłumaczenia są zastrzeżone. Reprodukowanie w jakiegokolwiek formie, kopiowanie, tworzenie mikrofilmów lub przechowywanie za pomocą urządzeń elektronicznych do przetwarzania danych jest zabronione bez pisemnej zgody wydawcy. Powielanie w całości lub w części jest zabronione. Publikacja ta odpowiada stanowi technicznemu urządzeń w chwili druku.

Copyright 2022 by Conrad Electronic SE.