

Uwaga:

- Aby uniknąć uszkodzenia elementów, nie próbuj otwierać ani naprawiać produktu bez fachowej pomocy.
- Na zasięg działania mogą mieć wpływ czynniki środowiskowe i pobliskie źródła zakłóceń.
- Właściwe użytkowanie pomaga przedłużyć żywotność produktu.

b) Podłączone urządzenia

- Przestrzegaj również instrukcji bezpieczeństwa i obsługi innych urządzeń podłączonych do produktu.

PL Instrukcja obsługi

Stojak z zamkiem do laptopa

Nr zamówienia 2443707

Użytkowanie zgodne z przeznaczeniem

Ta podstawka z blokadą do laptopa posiada ramiona zabezpieczające do laptopów 13-16" i standardowe gniazdo zabezpieczające do przymocowania do stałego obiektu. Można jej używać pod wieloma kątami widzenia.

Aby zachować bezpieczeństwo i przestrzegać użytkowania zgodnego z przeznaczeniem, produktu nie można przebudowywać i/lub modyfikować. Używanie produktu do celów innych niż opisane może spowodować jego uszkodzenie. Ponadto, nieprawidłowe użycie może spowodować zagrożenia. Dokładnie przeczytaj instrukcję obsługi i przechowuj ją w bezpiecznym miejscu. Produkt można przekazywać osobom trzecim wyłącznie z dołączoną instrukcją obsługi.

Produkt ten jest zgodny z ustawowymi wymogami krajowymi i europejskimi. Wszystkie nazwy firm i produktów są znakami handlowymi ich właścicieli. Wszelkie prawa zastrzeżone.

Zawartość dostawy

- Podstawka z blokadą do laptopa
- Kabel
- 2 śruby
- Instrukcja obsługi
- 2 klucze zabezpieczające

Aktualne instrukcje obsługi

Pobierz aktualne instrukcje obsługi klikając link www.conrad.com/downloads lub zeskanuj przedstawiony kod QR. Postępuj zgodnie z instrukcjami wyświetlanymi na stronie internetowej.

Wyjaśnienie symboli

Symbol z błyskawicą w trójkącie jest stosowany w przypadku zagrożenia dla zdrowia, np. z powodu porażenia prądem.



Symbol z wykrzyknikiem w trójkącie służy do podkreślenia ważnych informacji w niniejszej instrukcji obsługi. Zawsze uważnie czytaj te informacje.



Symbol strzałki sygnalizuje specjalne informacje i wskazówki związane z obsługą.

Wskazówki dotyczące bezpieczeństwa



Dokładnie przeczytaj niniejszą instrukcję obsługi i koniecznie przestrzegaj informacji dotyczących bezpieczeństwa. Producent nie ponosi odpowiedzialności za obrażenia lub zniszczenie mienia wynikające z ignorowania zaleceń dotyczących bezpieczeństwa i prawidłowego użytkowania, zamieszczonych w niniejszej instrukcji obsługi. W takich przypadkach wygasa rękojmią/gwarancja.

a) Ogólne informacje

- Urządzenie nie jest zabawką. Należy przechowywać je w miejscu niedostępnym dla dzieci i zwierząt domowych.
- Nie wolno pozostawiać materiałów opakowaniowych bez nadzoru. Mogą one stanowić niebezpieczeństwo dla dzieci w przypadku wykorzystania ich do zabawy.
- Chroń urządzenie przed ekstremalnymi temperaturami, bezpośrednim promieniowaniem słonecznym, silnymi wstrząsami, wysoką wilgotnością, wilgocią, palnymi gazami, oparami i rozpuszczalnikami.
- Nie wolno poddawać produktu obciążeniom mechanicznym.
- Jeżeli nie ma możliwości bezpiecznego użytkowania produktu, należy zrezygnować z jego użycia i zabezpieczyć go przed przypadkowym użyciem. Nie można zagwarantować bezpiecznego użytkowania produktu, który:
 - nosi widoczne ślady uszkodzeń,
 - nie działa prawidłowo,
 - był przechowywany przez dłuższy czas w niekorzystnych warunkach lub
 - został poddany poważnym obciążeniom związanym z transportem.
- Z produktem należy obchodzić się ostrożnie. Wstrząsy, uderzenia lub upadek z nawet niewielkiej wysokości mogą spowodować uszkodzenia produktu.
- W przypadku jakichkolwiek wątpliwości dotyczących obsługi, bezpieczeństwa lub podłączenia urządzenia należy skonsultować się ze specjalistą.
- Konserwacja, modyfikacje i naprawy powinny być wykonywane wyłącznie przez technika lub autoryzowane centrum serwisowe.
- W przypadku jakichkolwiek pytań, na które nie można odpowiedzieć na podstawie tej instrukcji obsługi, należy skontaktować się z naszym działem wsparcia lub pracownikiem technicznym.

Elementy obsługi

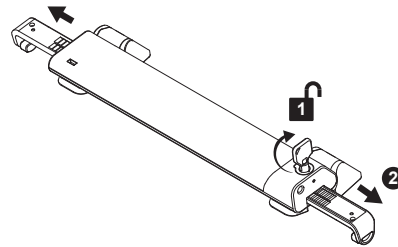
1. Odblokuj podstawę za pomocą klucza zabezpieczającego i całkowicie wysuń ramiona zabezpieczające.



2. Zablokuj podstawę za pomocą klucza zabezpieczającego.

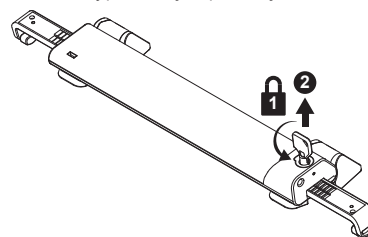

3. Rozłóż nóżki montażowe.

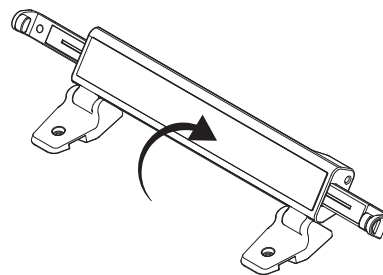

4. Umieść ekran laptopa w rozsuniętych ramionach zabezpieczających i zamknij je, aż laptop zostanie bezpiecznie utrzymywany.

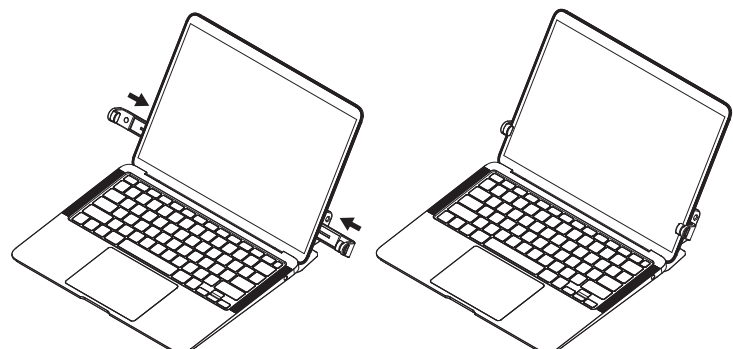

5. W razie potrzeby należy skorzystać z dodatkowych opcji zabezpieczających (dołączony kabel i śruby montażowe).

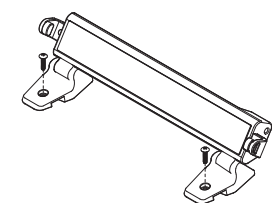
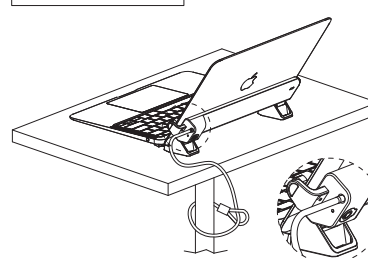
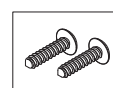
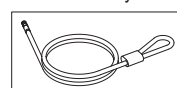

Wraz z podstawą można stosować również inne kable zabezpieczające.

Opcjonalne śruby montażowe

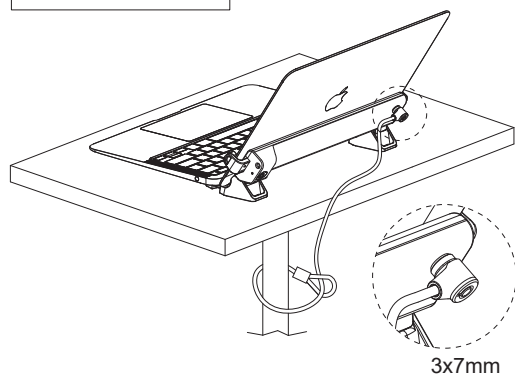
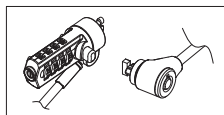

6. Podstawa może być teraz używana pod wieloma kątami widzenia.

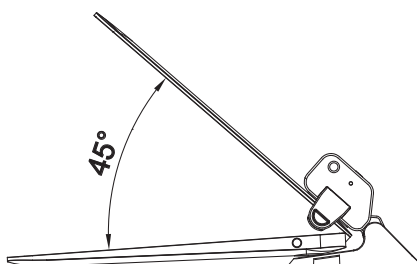
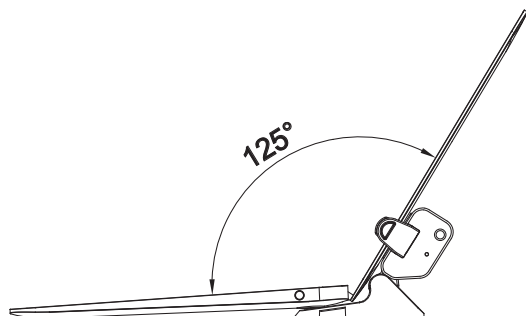

Konserwacja i czyszczenie

- Przed czyszczeniem produktu odłącz go od zasilania.
- Nie używaj żadnych żrących środków czyszczących, alkoholu ani innych roztworów chemicznych, ponieważ mogą one spowodować uszkodzenie obudowy i wpłynąć negatywnie na funkcjonowanie produktu.
- Czyść urządzenie suchą, niestrzępiącą się ściereczką.

Utylizacja

Produkt



Urządzenia elektroniczne muszą być poddane recyklingowi i nie należą do odpadów z gospodarstw domowych. Po zakończeniu eksploatacji produkt należy zutylizować zgodnie z obowiązującymi przepisami prawnymi.

W ten sposób użytkownik spełnia wymogi prawne i ma swój wkład w ochronę środowiska.

Dane techniczne

Kompatybilny rozmiar laptopa	13 cali do 16 cali
Warunki pracy.....	-10 °C do +60 °C 20 % do 80 % wilgotności względnej (bez kondensacji)
Warunki przechowywania	-20 °C do +80 °C 10 % do 90 % wilgotności względnej (bez kondensacji)
Wymiary (szer. × wys. × gł.)	280 x 83 x 45 mm
Masa.....	340 g

Publikacja opracowana przez firmę Conrad Electronic SE, Klaus-Conrad-Str. 1, D-92240 Hirschau (www.conrad.com). Wszystkie prawa, włączając w to przekład, są zastrzeżone. Reprodukowanie w jakiegokolwiek formie, kopiowanie, tworzenie mikrofilmów lub przechowywanie za pomocą urządzeń elektronicznych do przetwarzania danych jest zabronione bez pisemnej zgody wydawcy. Przedrukowywanie, także częściowe, jest zabronione. Publikacja ta odzwierciedla stan techniczny urządzeń w momencie druku.

Copyright 2021 by Conrad Electronic SE.

*2443707_v1_1021_02_DS_m_PL_(1)