

INSTRUKCJA OBSŁUGI

Nr produktu 002523773

Mikrofalówka Medion MD 15501 900 W



MEDION®



1. O niniejszej instrukcji

Przeczytaj uważnie instrukcje bezpieczeństwa przed użyciem. Przestrzegaj ostrzeżeń na urządzeniu i w instrukcji obsługi.

Zawsze trzymaj instrukcję obsługi pod ręką. Jeśli sprzedajesz lub oddajesz urządzenie, pamiętaj o przekazaniu niniejszej instrukcji i karty gwarancyjnej.

1.1. Symbole i słowa kluczowe użyte w niniejszej instrukcji

**ZAGROŻENIE!**

> Ostrzeżenie: zagrożenie życia!

OSTRZEŻENIE!

> Ostrzeżenie przed możliwym ryzykiem śmiertelnych obrażeń i/lub poważnych nieodwracalnych obrażeń!

**OSTROŻNOŚĆ!**

> Proszę przestrzegać instrukcji, aby uniknąć obrażeń i szkód materialnych!

UWAGA!

> Proszę przestrzegać wytycznych, aby uniknąć szkód materialnych!

**NOTATKA!**

Dodatkowe informacje dotyczące korzystania z urządzenia.

**NOTATKA!**

Proszę przestrzegać wskazówek zawartych w instrukcji obsługi!

**OSTRZEŻENIE!**

> Ostrzeżenie: niebezpieczeństwo porażenia prądem!

**OSTRZEŻENIE!**

> Ostrzeżenie: ryzyko poparzenia!

- Punktor/informacje na temat kroków operacyjnych i wyników
- > Zadania do wykonania

2. Zawartość opakowania**ZAGROŻENIE!**

Opakowanie należy przechowywać w miejscu niedostępnym dla dzieci. Istnieje ryzyko uduszenia!

> Po rozpakowaniu upewnij się, że dostarczone zostały następujące części:

- Kuchenka mikrofalowa MD 15501
- Płyta obrotowa
- Ruszt grillowy
- Instrukcja obsługi i dokumenty gwarancyjne

3. Właściwe użycie

To urządzenie może być używane wyłącznie do podgrzewania odpowiednich artykułów spożywczych w pojemnikach i naczyniach nadających się do kuchenki mikrofalowej. Kuchenka mikrofalowa służy do podgrzewania potraw i napojów. Suszenie żywności lub odzieży oraz podgrzewanie poduszek grzewczych, kapci, gąbek, wilgotnych ściereczek do czyszczenia itp. może prowadzić do obrażeń, zapalenia lub pożaru. To urządzenie jest przeznaczone do użytku w prywatnych gospodarstwach domowych lub w podobnych sytuacjach, takich jak:

- w kuchniach pracowniczych w sklepach, biurach i innych przedsiębiorstwach
- na nieruchomościach rolnych
- w pokojach hotelowych, motelowych i innych obiektach mieszkalnych

– w zakwaterowaniu bed & breakfast

Urządzenie nie nadaje się do użytku komercyjnego ani przemysłowego. Należy pamiętać, że nie ponosimy odpowiedzialności w przypadku niewłaściwego użytkowania:

- Nie modyfikuj produktu bez naszej zgody i nie używaj żadnych urządzeń pomocniczych, które nie zostały przez nas zatwierdzone lub dostarczone.
- Używaj wyłącznie części zamiennych i akcesoriów, które dostarczyliśmy lub zatwierdziliśmy.
- Przestrzegaj wszystkich informacji zawartych w niniejszej instrukcji obsługi, zwłaszcza wskazówek dotyczących bezpieczeństwa. Każde inne użycie jest uważane za niewłaściwe i może spowodować obrażenia ciała lub uszkodzenie mienia.

- Nie wystawiaj urządzenia na żadne ekstremalne warunki. Należy unikać:

- Wysoki poziom wilgotności lub wilgoci
- Ekstremalnie wysokie lub niskie temperatury
- Bezpośrednie światło słoneczne
- Nagie płomienie

4. Informacje dotyczące bezpieczeństwa



OSTRZEŻENIE!

Ryzyko zranienia!

Ryzyko obrażeń u dzieci i osób o ograniczonych zdolnościach fizycznych, sensorycznych lub umysłowych (np. częściowo niepełnosprawne, osoby starsze o obniżonych zdolnościach fizycznych i umysłowych) lub bez doświadczenia i wiedzy (np. starsze dzieci).

- > Przechowuj urządzenie i jego akcesoria w miejscu niedostępnym dla dzieci.
- > To urządzenie może być używane przez dzieci powyżej 8 roku życia oraz przez osoby o ograniczonych zdolnościach fizycznych, sensorycznych lub umysłowych lub bez doświadczenia i/lub wiedzy, jeśli są one nadzorowane lub zostały poinstruowane w zakresie bezpiecznego użytkowania urządzenia i zrozumieli potencjalne zagrożenia. Dzieci nie mogą bawić się urządzeniem. Czyszczenie i konserwacja przez użytkownika nie mogą być wykonywane przez dzieci, chyba że mają co najmniej 8 lat i są pod nadzorem.
- > Dzieci poniżej 8 roku życia powinny znajdować się z dala od urządzenia i kabla sieciowego. Ryzyko uduszenia przez połknięcie lub wdychanie małych części lub folii.
- > Nie przechowuj żadnych użytych materiałów opakowaniowych (torebek, styropianu itp.) w zasięgu dzieci.

4.1. Rozpakowanie urządzenia



OSTRZEŻENIE!
Ryzyko zranienia!

Ryzyko obrażeń w wyniku porażenia prądem lub narażenia na promieniowanie mikrofalowe.

- > Przed pierwszym użyciem kuchenki mikrofalowej i po każdym użyciu sprawdź, czy przewód zasilający nie jest uszkodzony.
- > Nie używaj urządzenia, jeśli istnieje podejrzenie o uszkodzenie kuchenki mikrofalowej lub kabla sieciowego.
- > Prosimy o natychmiastowe skontaktowanie się z Centrum Serwisowym Medion, jeśli produkt uległ uszkodzeniu podczas transportu.

4.2. Ogólne instrukcje bezpieczeństwa

- > Kuchenkę mikrofalową należy podłączyć do prawidłowo zainstalowanego i uziemionego gniazdka elektrycznego o napięciu 230 V ~ 50 Hz z bezpiecznikiem co najmniej 16 A. Nie wolno używać przedłużaczy.



OSTRZEŻENIE!
Ryzyko zranienia!

Ryzyko obrażeń w wyniku porażenia prądem lub narażenia na promieniowanie mikrofalowe.

- > Promieniowanie mikrofalowe może wydostawać się na zewnątrz, jeśli urządzenie jest uszkodzone. Uszkodzenie kabla sieciowego może spowodować porażenie prądem.
- > Jeśli obudowa, panele, drzwi, uszczelki drzwi lub zatrzask drzwi są uszkodzone, w żadnym wypadku nie używaj kuchenki mikrofalowej. W takim przypadku natychmiast wyjmij wtyczkę z gniazdka sieciowego.
- > Pod żadnym pozorem nie wolno dokonywać nieautoryzowanych modyfikacji urządzenia ani próbować go samodzielnie otwierać i/lub naprawiać.
- > Nie zdejmuj żadnych wewnętrznych paneli kuchenki mikrofalowej ani wewnętrznej powłoki okienka, ponieważ może to prowadzić do wycieku promieniowania mikrofalowego.

> Zezwalaj na naprawę kuchenki mikrofalowej i kabla sieciowego wyłącznie w profesjonalnym warsztacie lub skontaktuj się z Centrum Serwisowym Medion, aby uniknąć ryzyka.

**WAŻNE****Ryzyko uszkodzenia!**

Ryzyko uszkodzenia urządzenia w przypadku nieprawidłowego montażu.

- > Kuchenka mikrofalowa została zaprojektowana jako urządzenie wolnostojące i nie może być wbudowana w szafki kuchenne.
- > Upewnij się, że kabel sieciowy nie jest uszkodzony i nie przebiega pod urządzeniem, nad gorącymi powierzchniami lub ostrymi krawędziami.
- > Ustaw kuchenkę mikrofalową na równej, stabilnej powierzchni, która jest w stanie unieść ciężar urządzenia oraz maksymalną wagę żywności, która będzie w niej gotowana.
- > Kuchenka mikrofalowa musi być zainstalowana w bezpiecznym, suchym środowisku.
- > Chroń kuchenkę mikrofalową przed wodą w postaci kropeł i sprayu. W przypadku kontaktu kuchenki mikrofalowej z wodą należy natychmiast wyciągnąć wtyczkę z gniazdka.
- > Nie umieszczaj kuchenki mikrofalowej w pobliżu źródeł ciepła.

4.3. Gorące powierzchnie**ZAGROŻENIE!****Ryzyko wybuchu!**

Mieszanki wody i oleju mogą się zapalić, a nawet wybuchnąć.

- > Nie podgrzewaj w kuchenke mikrofalowej wody zmieszanej z olejem lub tłuszczem.

**OSTRZEŻENIE!****Ryzyko zranienia!**

Ryzyko poparzenia gorącymi powierzchniami.

- > Nie dotykaj obudowy.
- > Ze względu na wysokie temperatury dzieci mogą korzystać z urządzenia w trybie kombinowanym lub w trybie grillowania tylko pod nadzorem dorosłych.
- > Po gotowaniu w trybie grilla płyta obrotowa bardzo się nagrzewa! Podczas wyjmowania płyty obrotowej z piekarnika należy zawsze używać rękawic kuchennych lub rękawic żaroodpornych.

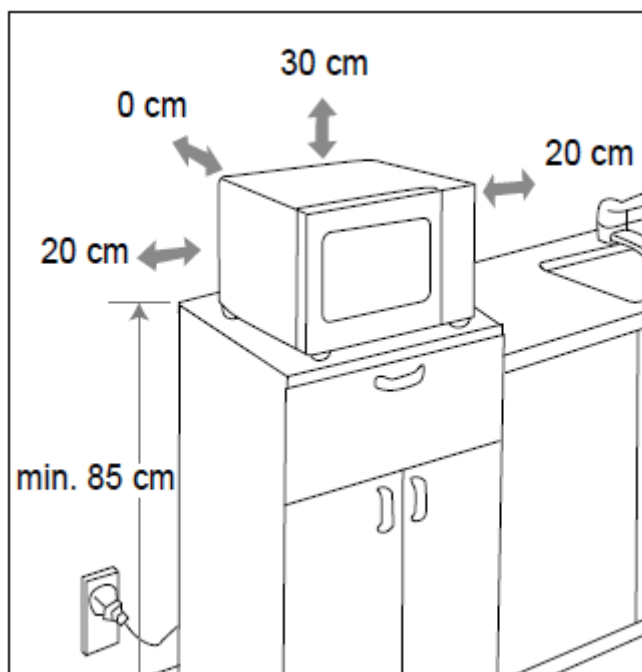

OSTRZEŻENIE!
Ryzyko pożaru!

Istnieje ryzyko pożaru w związku z bardzo wysokimi temperaturami/gorącymi powierzchniami, jeśli nie są przestrzegane bezpieczne i prawidłowe procedury.

- > Nie umieszczaj żadnych przedmiotów na kuchenke mikrofalowej. Aby zapewnić odpowiednią wentylację, należy zachować minimalną bezpieczną odległość 30 cm od góry i 20 cm po obu stronach. Urządzenie powinno być ustawione na wysokości co najmniej 85 cm. Nie zakrywaj ani nie zasłaniaj otworów wentylacyjnych urządzenia.
- > Urządzenie należy ustawić tyłem do ściany.
- > Nigdy nie pozostawiaj urządzenia bez nadzoru podczas pracy.
- > Kuchenka mikrofalowa nie jest przeznaczona do obsługi z zewnętrznym zegarem lub oddzielnym systemem zdalnego sterowania.
- > Miej oko na kuchenkę mikrofalową podczas podgrzewania lub gotowania potraw w materiałach palnych, takich jak plastikowe lub papierowe pojemniki.

- > Urządzenie może być używane wyłącznie do podgrzewania odpowiedniej żywności w odpowiednich pojemnikach i naczyniach. Nie używaj pergaminu do pieczenia w trybie grilla lub trybie kombinowanym.
- > Nie podgrzewaj ani nie próbuj suszyć łatwopalnych przedmiotów w urządzeniu (żywności lub ubrań, małych poduszek grzewczych, kapci, gąbek, mokrych ściereczek itp.).
- > Nie przygotowywać potraw zawierających alkohol. Nie używaj urządzenia do smażenia lub podgrzewania oleju!
- > Upewnij się, że talerz obrotowy jest równomiernie obciążony, aby nie dotykał wewnętrznej metalowej ściany maszyny podczas pracy, aby uniknąć iskier.
- > Jeśli zaczniesz wydobywać się dym, należy zamknąć drzwi, aby zapobiec wybuchowi ognia lub stłumieniu płomieni. Natychmiast wyłącz urządzenie za pomocą wyłącznika stop/anuluj i odłącz wtyczkę od sieci.

4.4. Instrukcje bezpieczeństwa dotyczące w szczególności użytkowania kuchenek mikrofalowych



OSTRZEŻENIE!
Ryzyko zranienia!

Istnieje ryzyko zranienia przez wybuchające pojemniki.

- > Nie podgrzewaj żywności ani płynów w szczelnie zamkniętych lub szczelnie zamkniętych pojemnikach! Mogą one wybuchnąć w urządzeniu i spowodować obrażenia podczas otwierania. Zdejmij pokrywkę z zamykanych pojemników, takich jak butelki do karmienia niemowląt.



OSTRZEŻENIE!
Ryzyko zranienia!

Istnieje ryzyko poparzenia.

- > Żywność przygotowana w kuchence mikrofalowej może się nierównomiernie nagrzewać. Sprawdź temperaturę jedzenia przed jedzeniem. Przygotowując jedzenie dla niemowląt i butelki, zawsze zamieszaj jedzenie lub potrząśnij butelką przed sprawdzeniem temperatury, aby uniknąć oparzeń.
- > Nie podgrzewaj jajek w skorupkach ani nie gotuj całych jajek na twardo w kuchence mikrofalowej, ponieważ mogą eksplodować podczas gotowania, a nawet po wyjęciu z piekarnika. Jajka można gotować tylko w naczyniach mikrofalowych przeznaczonych specjalnie do tego celu.

> Nakłuć lub naciąć jedzenie o twardej skórce, np. pomidory, kiełbaski, bakłażany itp. przed gotowaniem, aby nie pękły.



WAŻNE

Ryzyko uszkodzenia!

Ryzyko uszkodzenia w wyniku niewłaściwego użytkowania urządzenia.

> Nigdy nie używaj urządzenia bez talerza obrotowego i nigdy nie używaj go w trybie mikrofalni bez jedzenia w kuchence.

> Używaj wyłącznie dostarczonych akcesoriów lub akcesoriów, które są opisane jako odpowiednie w niniejszej instrukcji.

> Nigdy nie używaj naczyń z metalowymi wykończeniami, metalowych przyborów lub rusztu do grillowania w trybie mikrofal, ponieważ powstające iskry mogą uszkodzić urządzenie i/lub naczynia. Używaj naczyń nadających się do kuchenki mikrofalowej. Kupując naczynia, szukaj oznaczeń, takich jak „Można używać w kuchence mikrofalowej” lub „Do kuchenki mikrofalowej”.

4.5. Instrukcje bezpieczeństwa dotyczące podgrzewania płynów



OSTRZEŻENIE!

Ryzyko zranienia!

Istnieje ryzyko poparzenia.

> Podczas podgrzewania płynów w kuchence mikrofalowej może wystąpić opóźnienie wrzenia, co oznacza, że płyn osiągnął już temperaturę wrzenia i nie zaczął bulgotać, jak to zwykle ma miejsce w przypadku wrzących płynów. Ruchy, takie jak te powstające podczas wyjmowania płynu z kuchenki mikrofalowej, mogą następnie spowodować nagłą reakcję, powodując wytrysk wrzącej cieczy.

> Nie używaj wysokich, wąskich pojemników.

> Umieścić szklany lub ceramiczny pręt w pojemniku podczas podgrzewania płynów, aby zapobiec opóźnionemu gotowaniu. Odczekaj chwilę po podgrzaniu płynu, a następnie chwyć ostrożnie pojemnik i wymieszaj płyn przed wyjęciem go z piekarnika.

4.6. Czyszczenie i konserwacja urządzenia



UWAGA!

Ryzyko uszkodzenia!

Ryzyko uszkodzenia w wyniku niewłaściwego użytkowania urządzenia.

- > Wrażliwe powierzchnie na talerzu obrotowym. Unikaj kontaktu z kwaśnymi produktami spożywczymi. Płyta obrotowa może zostać uszkodzona.
- > Niewłaściwe czyszczenie urządzenia do gotowania może spowodować uszkodzenie powierzchni, co z kolei może skrócić żywotność urządzenia i prowadzić do niebezpiecznych sytuacji.
- > Regularnie czyścić urządzenie i usuwać resztki jedzenia.
- > Przeczytaj instrukcje dotyczące czyszczenia w rozdziale „11. Czyszczenie i konserwacja” na stronie 187 podczas czyszczenia uszczelek drzwi, wewnątrz kuchenki i części przyległych.

5. O mikrofalach

Mikrofałe to fale elektromagnetyczne o wysokiej częstotliwości, które ogrzewają żywność w kuchenke. Mikrofałe ogrzewają wszystkie niemetalowe przedmioty. Dlatego nie używaj żadnych metalowych przedmiotów w trybie mikrofalowym. Ten efekt ogrzewania działa lepiej, im wyższa zawartość wody w żywności. Aby zapewnić optymalne rozprzowanie ciepła, po ugotowaniu pozostaw podgrzane naczynia na minutę lub dwie w kuchenke mikrofalowej.

5.6.1. Wpływ mikrofal na żywność

- Mikrofałe wnikają w żywność na głębokość około 3 cm.
- Podgrzewają cząsteczki wody, tłuszczu i cukru (produkty spożywcze o większej zawartości wody są podgrzewane intensywniej).
- Ciepło to działa następnie – powoli – w całej żywności i ma wpływ na rozmrażanie, podgrzewanie i gotowanie żywności.
- Piekarnik i powietrze w piekarniku nie są ogrzewane (pojemnik na żywność jest ogrzewany głównie przez gorącą żywność).
- Każdy artykuł spożywczy wymaga pewnej ilości energii do gotowania lub rozmrażania. Z reguły możemy powiedzieć: wysoka wydajność – krótki czas lub niska wydajność – długi czas.

5.6.2. Kuchenka mikrofalowa

- Generator mikrofal, tak zwany magnetron, generuje mikrofałe i kieruje je do strefy gotowania.
- Wewnętrzne ściany i okienko odbijają mikrofałe do wewnątrz, aby nie mogły wydostać się z wnętrza.
- Moc mikrofal i czas gotowania można ustawić w kilku krokach.
- Po upływie czasu gotowania lub po otwarciu drzwi magnetron natychmiast się wyłącza.

6. Gotowanie i podgrzewanie w kuchence mikrofalowej

6.1. Ogólne notatki

- > Ułóż żywność w piekarniku prawidłowo i umieść największe kawałki na zewnątrz, aby dobrze się ugotowała.
- > Zanotuj dokładny czas gotowania lub podgrzewania.
- > Wybierz najkrótszy dostępny czas gotowania lub podgrzewania i przedłuż go w razie potrzeby.



OSTRZEŻENIE!

Ryzyko pożaru z powodu bardzo wysokich temperatur.

Rozgotowane jedzenie może zacząć dymić, a nawet zapalić się.

- > Cały czas nadzoruj proces gotowania.
- > Przykryj żywność podczas gotowania lub podgrzewania pokrywką odpowiednią do kucharki mikrofalowej. Przykrywanie jedzenia pomaga uniknąć rozprysków; ponadto jedzenie jest bardziej równomiernie ugotowane.
- > Potrawy takie jak kawałki kurczaka lub hamburgery należy raz obrócić podczas gotowania w kuchence mikrofalowej, aby przyspieszyć gotowanie. Większe kawałki, takie jak pieczeń lub pieczone kurczaki, należy co najmniej raz obrócić.
- > Ważna jest również zmiana pozycji żywności, np. podczas gotowania klopsików. Po upływie połowy czasu gotowania należy przełożyć potrawę z góry na dół i ze środka na zewnątrz.
- > Po podgrzaniu, jeśli to możliwe, zamieszaj żywność, aby zapewnić równomierną temperaturę, w przeciwnym razie odstaw ją na krótki czas.
- > Podczas przygotowywania popcornu do mikrofałi umieść opakowanie z popcornem na naczyniu nadającym się do użycia w kuchence mikrofalowej i umieść je na talerzu obrotowym. Następnie postępuj zgodnie z instrukcjami producenta popcornu do mikrofałi.

6.2. Materiały nadające się do kuchenki mikrofalowej

Możesz kupić specjalne naczynia i akcesoria do swojej kuchenki mikrofalowej. Poszukaj oznaczeń, takich jak „Można używać w kuchenke mikrofalowej” lub „Do kuchenki mikrofalowej”. Możesz również wykorzystać swoje istniejące naczynia – jeśli materiał jest odpowiedni.

6.2.1. Odpowiednie materiały

- Porcelana, ceramika szklana i szkło żaroodporne.
- Tworzywa sztuczne, które są odporne na wysoką temperaturę i nadają się do stosowania w kuchenke mikrofalowej (uwaga: tworzywa sztuczne mogą jednak ulec odbarwieniu pod wpływem żywności lub wypaczeniu pod wpływem ciepła).
- Papier do pieczenia.



UWAGA!

Ryzyko uszkodzenia!

Nieodpowiednie materiały mogą pękać, wypaczać się, a nawet topić z powodu bardzo wysokich temperatur.

> Nie używaj naczyń porcelanowych, ceramicznych lub plastikowych ani folii spożywczej w trybie grillowania lub w trybie grillowania/połączonym.

6.2.2. Przegląd odpowiednich materiałów

Poniższa lista jest ogólnym przewodnikiem, który pomoże Ci wybrać właściwe dania do gotowania:

Gotowanie potraw	Kuchenka mikrofalowa	Grill	Powietrze konwekcyjne	Tryb łączony
Szkoło żaroodporne	Tak	TAK	TAK	TAK
Szkoło nieżaroodporne	NIE	NIE	NIE	NIE
Ceramika żaroodporna	TAK	TAK	TAK	TAK
Plastikowe naczynia nadające się do kuchenki mikrofalowej	TAK	NIE	NIE	NIE
Papier kuchenny	TAK	NIE	NIE	NIE
Metal	NIE	TAK	TAK	NIE
Ruszt grillowy, w zestawie	NIE	TAK	TAK	NIE
Folia aluminiowa/pojemniki	Ograniczona przydatność	TAK	TAK	Ograniczona przydatność

*Tryb łączony: mikrofała + grill lub mikrofała i powietrze konwekcyjne

6.2.3. Rozmiar i kształt pojemników do stosowania w kuchence mikrofalowej

Płaskie, szerokie pojemniki są lepsze niż wąskie, wysokie. Potrawy „płaskie” mogą być gotowane bardziej równomiernie. Pojemniki okrągłe lub owalne są bardziej odpowiednie niż pojemniki kanciaste. Istnieje niebezpieczeństwo lokalnego przegrzania narożników.

6.3. Materiały częściowo odpowiednie

- Kamionka i ceramika. Używaj glinianych pojemników tylko do rozmrażania i do krótkich czasów gotowania, ponieważ zawartość powietrza i wody w materiale może spowodować pęknięcie lub pęknięcie gliny.
- Naczynia ze złotymi lub srebrnymi wykończeniami powinny być używane tylko wtedy, gdy zostały oznaczone przez producenta jako „przydatne do stosowania w kuchence mikrofalowej”.
- Nigdy nie używaj folii aluminiowej w dużych ilościach. Może być jednak używany m.in. w małych kawałkach, aby przykryć wrażliwe części. Możesz również przykryć rogi pojemników, aby zapobiec przypaleniu, ponieważ energia mikrofalowa koncentruje się głównie na rogach. Zachowaj odległość 2,5 cm między folią a ścianą wewnętrzną.
- Aluminiowe pojemniki (np. do dań gotowych) są odpowiednie, ale muszą mieć co najmniej 3 cm wysokości, aby można je było używać w kuchence mikrofalowej.

6.4. Nieodpowiednie materiały

- Metalowe, tj. metalowe garnki, patelnie i pokrywki.



UWAGA!

Ryzyko uszkodzenia!

Ryzyko uszkodzenia w wyniku niewłaściwego użytkowania urządzenia.

- > Nigdy nie używaj naczyń z metalowymi wykończeniami, metalowych przyborów lub rusztu do grillowania w trybie mikrofal, ponieważ powstające iskry mogą uszkodzić urządzenie i/lub naczynia.
- > Dostarczony z produktem ruszt grillowy może być używany wyłącznie w trybie grillowania.
- > Nie używaj kryształu ani kryształu ołowiowego w trybie mikrofalowym. Może się rozbić, a kolorowe szkło może się odbarwić.
- > Nie używaj materiałów, które nie są odporne na ciepło. Mogą się wypaczać, a nawet zapalić.



Aby sprawdzić, czy naczynie nadaje się do użycia w kuchenke mikrofalowej, wlej do niej trochę wody i włóż do kuchenki mikrofalowej. Naciśnij dwukrotnie przycisk . Urządzenie będzie teraz działać w trybie mikrofalowym przez 1 minutę. Jeśli stwierdzisz, że naczynie jest gorętsze niż jedzenie, oznacza to, że nie nadaje się do kuchenki mikrofalowej. Naczynia nadające się do kuchenki mikrofalowej są podgrzewane tylko przez ciepło żywności.



OSTRZEŻENIE!

Ryzyko pożaru!

Istnieje ryzyko pożaru z powodu niewłaściwego użytkowania urządzenia.

- > Jeśli zauważysz iskry, błyski, a nawet ogień, natychmiast wyłącz kuchenkę mikrofalową za pomocą przycisku  i wyjmij wtyczkę sieciową.

7. Przegląd urządzenia

7.1. Opis części

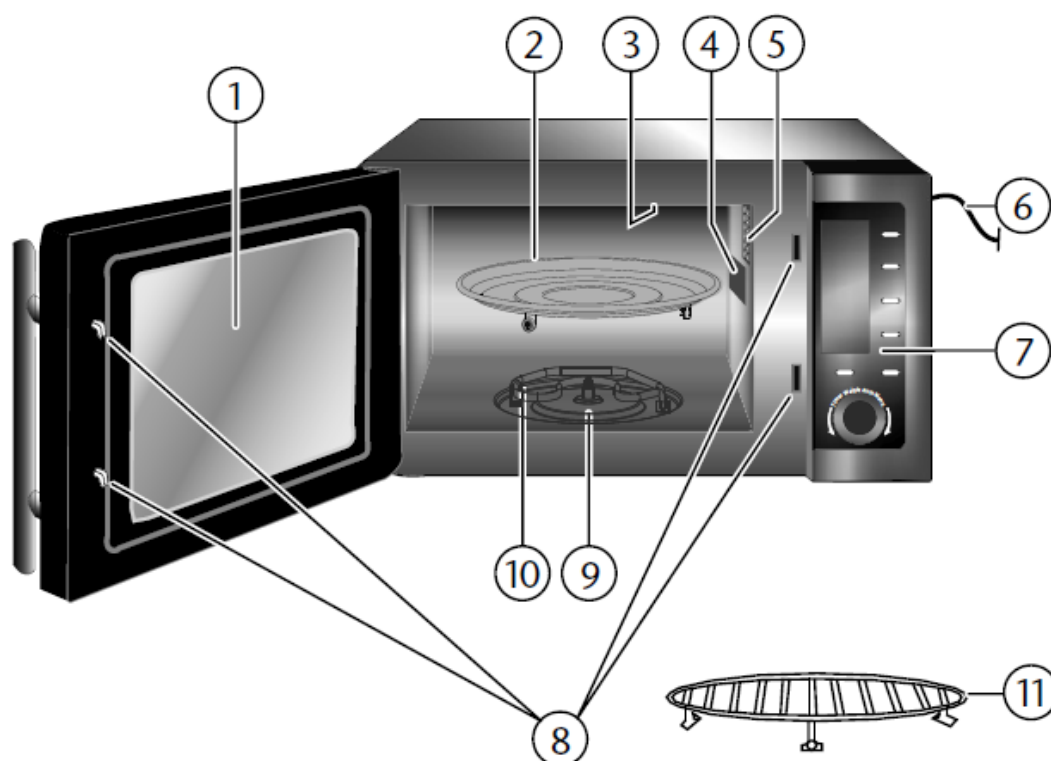

- 1) Okno podglądu
- 2) Płyta obrotowa
- 3) Górny grill
- 4) Osłona magnetronu NIE ZDEJMUJ!
- 5) Oświetlenie
- 6) Kabel sieciowy
- 7) Pole operacyjne
- 8) Zamek drzwi
- 9) Oś napędowa
- 10) Dolny grill
- 11) Ruszt grillowy

7.2. Elementy operacyjne

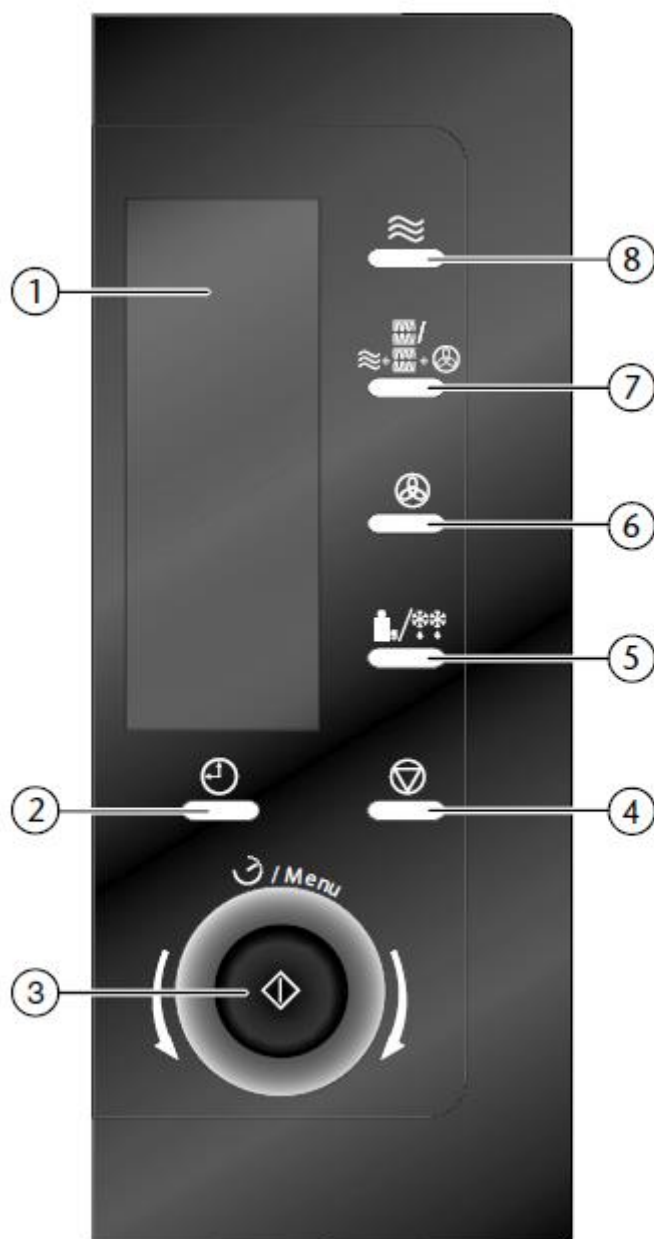

- 1) Wyświetlacz: pokazuje czas gotowania, poziom mocy, stan pracy i czas
- 2) Wprowadź ustawienie czasu lub timera
- 3) Obróć: programy automatyczne, wprowadź czas gotowania;
Naciśnij: potwierdź wpis, uruchom program
- 4) Usuń wpisy lub zresetuj urządzenie
- 5) Wprowadź wagę/rozmrzanie
- 6) Ustaw tryb konwekcji
- 7) Ustaw tryb kombi
- 8) Ustaw tryb mikrofal

7.3 Wyświetlacz

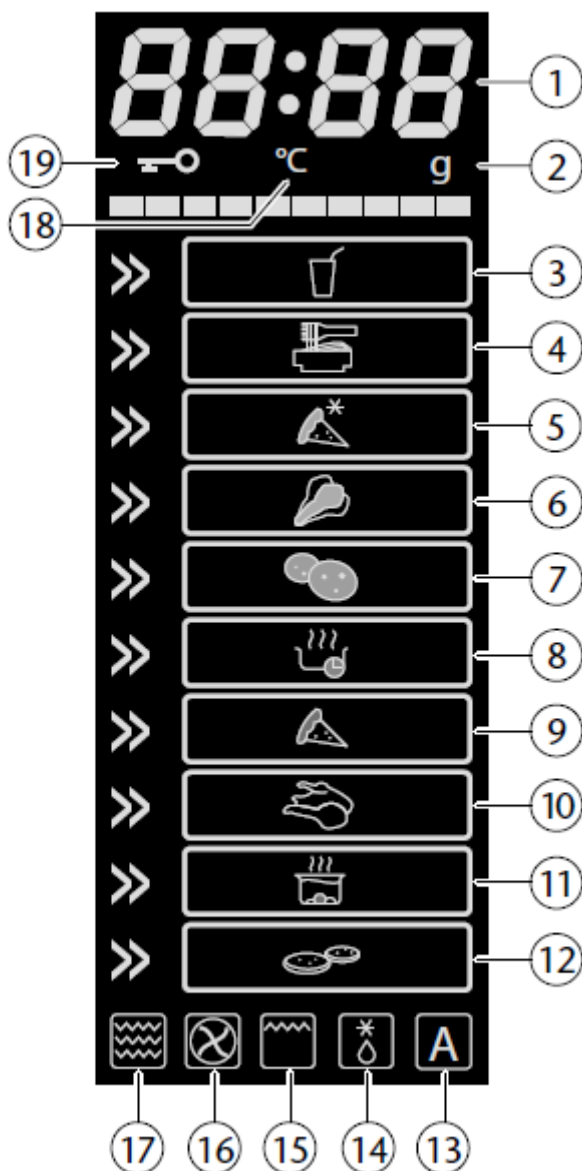

- 1) Wyświetlanie czasu/czas trwania programu gotowania lub waga
- 2) Wyświetlacz wagi w gramach
- 3) Program automatyczny A-1: Napoje
- 4) Program automatyczny A-2: Makaron
- 5) Program automatyczny A-3: Mrożona pizza
- 6) Program automatyczny A-4: Warzywa
- 7) Program automatyczny A-5: Ziemniaki
- 8) Program automatyczny A-6: Rozgrzewanie
- 9) Program automatyczny A-7 Świeża pizza
- 10) Program automatyczny A-8: Kurczak
- 11) Program automatyczny A-9: Zapiekanka ziemniaczana
- 12) Automatyczny program A-10: Klopsiki

- 13) Aktywny program automatyczny
- 14) Rozmrażanie
- 15) Tryb grilla/podwójnego grilla
- 16) Tryb konwekcji
- 17) Tryb mikrofalowy
- 18) wyświetlacz temperatury w stopniach Celsjusza
- 19) Blokada dzieci

8. Przed pierwszym użyciem urządzenia

8.1. Konfiguracja urządzenia

> Upewnij się, że wszystkie materiały opakowaniowe zostały usunięte z wnętrza urządzenia i wnętrza drzwi.



OSTRZEŻENIE!

Ryzyko zranienia!

Ryzyko obrażeń w wyniku porażenia prądem lub narażenia na promieniowanie mikrofalowe.

> Sprawdź, czy kuchenka mikrofalowa nie jest uszkodzona – np. jeśli drzwi są krzywe lub wygięte, uszczelki drzwi i inne uszczelki są uszkodzone, zawiasy i mechanizm zamykający są uszkodzone lub poluzowane, lub jeśli wnętrze urządzenia lub drzwi są wgniecione lub uszkodzone.

> Jeśli zauważysz jakiegokolwiek uszkodzenia, nie używaj kuchenki mikrofalowej. W takim przypadku prosimy o kontakt z Centrum Serwisowym Medion.



UWAGA!

Ryzyko uszkodzenia!

Ryzyko uszkodzenia w wyniku niewłaściwego użytkowania urządzenia.

> Kuchenka mikrofalowa została zaprojektowana do użytku domowego i nie może być używana na zewnątrz!

> Przykręcana pokrywa (4) we wnętrzu piekarnika nie jest częścią opakowania i nie należy jej usuwać!

> Nie umieszczaj kuchenki mikrofalowej w pobliżu źródeł ciepła, w miejscach narażonych na wilgoć lub wysoką wilgotność ani w bezpośrednim sąsiedztwie materiałów łatwopalnych.

> Nie wolno zdejmować nóżek.

> Podłącz kuchenkę do wygodnego i łatwo dostępnego gniazdka z uziemieniem 230 V~50 Hz.

8.2. Ogrzewanie urządzenia w stanie pustym

Przed użyciem kuchenki mikrofalowej należy ją najpierw podgrzać, gdy jest pusta, aby usunąć wszelkie pozostałości po produkcji. Włącz urządzenie bez jedzenia i bez akcesoriów, jak opisano poniżej w trybie powietrza konwekcyjnego:

> Otwórz drzwiczki i wyjmij z piekarnika wszelkie pozostałe opakowania lub akcesoria. Następnie ponownie zamknij drzwi.

> Naciśnij przycisk  kilka razy, aż na wyświetlaczu pojawi się 230°C.

> Potwierdź swój wybór, naciskając przycisk .

> Obróć pokrętkę  w kierunku zgodnym z ruchem wskazówek zegara, aby ustawić czas gotowania na 10 minut.

> Naciśnij ponownie przycisk , aby rozpocząć proces ogrzewania.



NOTATKA

W tym początkowym okresie nagrzewania możesz zauważyć delikatne zapachy. Te zapachy nie są niebezpieczne i po krótkim czasie znikną. Zapewnij odpowiednią wentylację, np. otwierając okno.

> Po 10 minutach urządzenie wyłącza się automatycznie. Poczekaaj, aż całkowicie ostygnie.

> Wyjmij wtyczkę z gniazdka sieciowego, a następnie ponownie wyczyść urządzenie wewnątrz i na zewnątrz wilgotną ściereczką i dokładnie osusz kuchenkę mikrofalową.

8.3. Wkładanie akcesoriów

Po jednokrotnym podgrzaniu kuchenki mikrofalowej w stanie pustym, jak opisano powyżej, nie można jej już używać bez prawidłowo włożonej płyty obrotowej.

> Umieść talerz obrotowy na środku osi napędowej.

9. Działanie

Za każdym naciśnięciem przycisku usłyszysz sygnał dźwiękowy potwierdzający.

9.1. Ustawianie zegara

Gdy mikrofalówka jest używana po raz pierwszy lub zasilanie jest przerwane, na wyświetlaczu pojawi się „0:00” i należy ustawić czas.

> Naciśnij 2 x przycisk .

> Obracaj pokrętkę sterującą , aż na wyświetlaczu pojawi się właściwa godzina.

> Naciśnij przycisk .

> Obracaj pokrętkę sterującą , aż na wyświetlaczu pojawi się prawidłowa minuta.

> Naciśnij przycisk , aby potwierdzić ustawienia.

9.2. Zabezpieczenie przed dziećmi

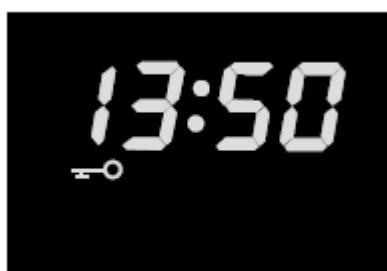

> Naciśnij przycisk  i przytrzymaj go przez 3 sekundy. Usłyszysz sygnał dźwiękowy, a na wyświetlaczu pojawi się symbol blokady. Przyciski i pokrętło sterujące kuchenki mikrofalowej nie będą teraz działać.

> Aby wyłączyć blokadę rodzicielską, naciśnij i przytrzymaj przycisk  przez 3 sekundy, aż usłyszysz sygnał dźwiękowy, a symbol blokady rodzicielskiej zniknie z wyświetlacza.



9.3. Gotowanie w kuchence mikrofalowej





Aby gotować z samą energią mikrofal, postępuj w następujący sposób:

> Naciśnij przycisk  raz lub kilkakrotnie, aby wybrać poziom mocy wyjściowej, jak pokazano w poniższej tabeli:

NOTATKA

Po pierwszym naciśnięciu przycisku  poziom mocy wyjściowej można również ustawić, obracając pokrętkę .

Naciśnij przycisk 	Odczyt na wyświetlaczu	Moc wyjściowa (waty)
1 x	P100	900 W
2 x	P90	810 W
3 x	P80	720 W
4 x	P70	630 W
5 x	P60	540 W
6 x	P50	450 W
7 x	P40	360 W
8 x	P30	270 W
9 x	P20	180 W
10 x	P10	90 W
11 x	P00	0 W

Potwierdź swój wybór, naciskając przycisk .

> Obracaj pokrętkę sterującą , aby ustawić żądany czas gotowania w następujących odstępach czasu. Najdłuższy czas gotowania to 95 minut.

Od 0 sekund do 1 minut	w 5 sekundowych krokach
Od 1 do 5 minut	w 10 sekundowych krokach
Od 5 do 10 minut	w 30 sekundowych krokach
Od 10 do 30 minut	w 1-minutowych krokach
Od 30 minut	w 5-minutowych krokach

> Naciśnij przycisk . Rozpoczyna się proces gotowania.

9.3.1. Koniec procesu gotowania

Pod koniec każdego procesu gotowania usłyszysz kilka sygnałów dźwiękowych, a na wyświetlaczu ponownie pojawi się czas. Proces gotowania został zakończony.





OSTRZEŻENIE!
Ryzyko zranienia!

Ryzyko poparzenia gorącymi powierzchniami.

> Ponieważ żywność lub pojemniki mogą być bardzo gorące, podczas wyjmowania żywności z kuchenki należy zawsze używać rękawic kuchennych lub szmatki ochronnej.

9.3.2. Przerwanie programu

Jeśli chcesz odwrócić lub zamieszać potrawę, na przykład w połowie procesu gotowania, często konieczne jest przerwanie programu.

- > Otwórz drzwi lub naciśnij przycisk , aby przerwać program. Pozostały czas gotowania jest nadal wyświetlany na wyświetlaczu.
- > Po ponownym zamknięciu drzwi naciśnij przycisk , aby wznowić proces gotowania.
- > Dwukrotnie naciśnij przycisk , aby przedwcześnie całkowicie zatrzymać program.

9.4. Szybki start

Jeśli naciśniesz przycisk  bez wcześniejszego ustawienia poziomu mocy, program gotowania rozpocznie się na maksymalnym poziomie (900 watów) w trybie mikrofal.

> Aby wydłużyć czas gotowania, naciśnij szybko kilka razy przycisk:

Naciśnij 1 x : 0:30 minut;
Naciśnij 2 x : 1:00 minut;
Naciśnij 3 x : 1:30 minut;
Naciśnij 4 x: 2:00 minut
itd. maksymalnie do 95 minut.

> Program gotowania rozpoczyna się automatycznie wkrótce po ostatnim naciśnięciu przycisku.

9.5. Automatyczne rozmrażanie według wagi

Czas rozmrażania i poziom energii są ustawiane automatycznie po wprowadzeniu wagi rozmrażanej żywności. Skala wagi mrozonek waha się od 100g do 2000g.



- > Naciśnij przycisk . Wyświetlacz pokazuje teraz dEF1, patrz sąsiednie zdjęcie.
- > Obróć pokrętkę, aby ustawić żądaną wagę w gramach.
- > Naciśnij przycisk , aby rozpocząć rozmrażanie.

NOTATKA

Jeśli to możliwe, odwróć żywność po upływie połowy wyznaczonego czasu, aby zoptymalizować proces rozmrażania (patrz „9.3.2. Przerywanie programu”). Następnie ponownie naciśnij przycisk , aby kontynuować program gotowania.

9.6. Odmrażanie według czasu



- > Dwukrotnie naciśnij przycisk . Wyświetlacz pokazuje teraz dEF2, patrz sąsiednie zdjęcie.
- > Obróć pokrętkę, aby ustawić żądany czas.
- > Naciśnij przycisk , aby rozpocząć rozmrażanie.



NOTATKA

Jeśli to możliwe, odwróć żywność po upływie połowy wyznaczonego czasu, aby zoptymalizować proces rozmrażania (patrz „9.3.2. Przerwanie programu”). Następnie ponownie naciśnij przycisk



, aby kontynuować program gotowania.

9.7. Tryb grilla

Funkcja grilla jest szczególnie przydatna w przypadku cienko krojonego mięsa, steków, mięsa mielonego, kebabów, kiełbasek lub kawałków kurczaka. Nadaje się również do grillowanych kanapek i zapiekanek. W trybie grillowania można użyć dostarczonego rusztu grillowego do gotowania odpowiednich potraw. Najdłuższy czas grillowania to 95 minut.



OSTRZEŻENIE!

Ryzyko pożaru!

Istnieje ryzyko pożaru w związku z bardzo wysokimi temperaturami/gorącymi powierzchniami, jeśli nie są przestrzegane bezpieczne i prawidłowe procedury.

> Przestrzegaj minimalnych bezpiecznych odległości zalecanych dla urządzenia i w żadnym wypadku nie zakrywaj otworów wentylacyjnych.

> Naciśnij przycisk  raz, dwa lub trzy razy, aby wybrać tryb grillowania zgodnie z obrazami:





1x: Górny grill



2x: podwójny grill



3x: Dolny grill

- > Naciśnij przycisk , aby potwierdzić wybór.
- > Następnie przekręć pokrętło w kierunku zgodnym z ruchem wskazówek zegara, aby ustawić żądany czas gotowania.
- > Naciśnij przycisk , aby rozpocząć proces gotowania w trybie grilla.

NOTATKA

Po upływie połowy czasu pieczenia rozlegnie się sygnał dźwiękowy. W razie potrzeby otwórz drzwi i odwróć potrawę, aby zoptymalizować proces gotowania (patrz „9.3.2. Przerwanie programu”).

Następnie ponownie naciśnij przycisk , aby kontynuować program gotowania.



9.8. Powietrze konwekcyjne

W trybie konwekcyjnym we wnętrzu piekarnika krąży gorące powietrze. Gorące powietrze jest szczególnie polecane do przygotowywania zapiekanek lub chrupiących potraw. Aby gotować z gorącym powietrzem, postępuj w następujący sposób:



- > Naciśnij przycisk  raz lub kilkakrotnie, aby wybrać temperaturę, jak pokazano w poniższej tabeli:



NOTATKA



P pierwszym naciśnięciu przycisku  temperaturę można również ustawić, obracając pokrętło .

Naciśnij przycisk 	Odczyt na wyświetlaczu	Temperatura
1 x	140°C	140°C
2 x	150°C	150°C
3 x	160°C	160°C
4 x	170°C	170°C
5 x	180°C	180°C
6 x	190°C	190°C
7 x	200°C	200°C
8 x	210°C	210°C
9 x	220°C	220°C
10 x	230°C	230°C

- > Potwierdź swój wybór, naciskając przycisk .
- > Jeśli chcesz wstępnie podgrzać urządzenie, naciśnij ponownie przycisk . Po osiągnięciu ustawionej temperatury rozlegnie się sygnał dźwiękowy. Jeśli nie chcesz podgrzewać piekarnika, przejdź bezpośrednio do następnego kroku.
- > Obróć pokrętkę, aby ustawić żądany czas gotowania. Najdłuższy czas gotowania to 95 minut.
- > Naciśnij przycisk . Program się uruchamia.

9.9. Tryb kombi



Urządzenie umożliwia wybór różnych trybów combi. Umożliwia to jednoczesne korzystanie z coraz większej liczby trybów pracy, takich jak mikrofała i grill lub mikrofała, grill i konwekcja. Maksymalny czas gotowania dla wszystkich programów wynosi 95 minut.



- > Naciśnij raz lub kilka razy przycisk    i wybierz opcję programu. Dostępne są następujące opcje programu:



NOTATKA

- Po pierwszym naciśnięciu przycisku    program można również ustawić, obracając pokrętkę .

Naciśnij przycisk    Odczyt na wyświetlaczu		Tryb pracy			
		Mikrofała	Górny grill	Dolny grill	Powietrze konwekcyjne
1 x	G-1		*		
2 x	G-2		*	*	
3 x	G-3			*	
4 x	G-4	*	*		
5 x	G-5	*	*		
6 x	G-6	*	*	*	
7 x	G-7	*	*	*	
8 x	G-8	*	*		*

- > Potwierdź wybraną opcję programu, naciskając przycisk .
- > Obróć pokrętkę, aby ustawić żadaną temperaturę (tylko dla programu C-5).
- > Potwierdź temperaturę przyciskiem  (tylko dla programu C-5).
- > Obróć pokrętkę, aby ustawić żądany czas gotowania.
- > Naciśnij przycisk . Program się uruchamia.

9.10. Automatyczne gotowanie

W przypadku korzystania z automatycznych programów gotowania nie jest konieczne wprowadzanie czasu gotowania ani poziomu mocy. Kuchenka mikrofalowa automatycznie oblicza wartości w zależności od gotowanego jedzenia i jego wagi. W tabeli można zobaczyć przegląd programów automatycznych z odczytem pokazywanym na wyświetlaczu i odpowiednimi używanymi trybami pracy.

Symbol na wyświetlaczu	Program	Tryby pracy		
		Mikrofała	Górny i dolny grill	Powietrze konwekcyjne
A-1	Napoje	*		
A-2	Makaron	*		
A-3	Pizza mrożona	*	*	
A-4	Warzywa	*		
A-5	Ziemniaki	*		
A-6	Nagrzewanie	*		
A-7	Świeża pizza	*	*	
A-8	Kurczak	*	*	
A-9	Zapiekanka ziemniaczana	*		*
A-10	Klopsiki	*		*

9.10.1. Ustawianie programu automatycznego



> Obracaj pokrętkiem krok po kroku w kierunku zgodnym z ruchem wskazówek zegara. Na wyświetlaczu pojawi się numer programu (np. „A-1” dla programu automatycznego 1) i symbol odpowiedniego programu gotowania. W ten sposób wybierz program automatyczny od 1 do 10.

> Naciśnij przycisk , aby potwierdzić wybór.

> Teraz wybierz żadaną wagę lub liczbę porcji. Obróć pokrętko, aby dokonać wyboru. Na wyświetlaczu pojawi się waga/ilość. Kwoty można ustalić zgodnie z poniższą tabelą:

Program	Waga				
A-1 Napoje (porcja 200 ml)	1	2	3		
A-2 Makaron	100g	200g	300g		
A-3 Mrożona pizza	150g	300g	450g		
A-4 Warzywa	100g	200g	300g	400g	500g
A-5 Ziemniaki (200g porcja)	1	2	3		
A-6 Nagrzewanie	200g	300g	400g	500g	600g
A-7 Świeża pizza	150g	300g	450		
A-8 Kurczak	800g	1000g	1200g	1400g	
A-9 Zapiekanka ziemniaczana	3	4	5		

> Naciśnij przycisk , aby rozpocząć proces gotowania.

Jeśli jedzenie nie jest w pełni ugotowane, gotuj je jeszcze przez kilka minut w trybie mikrofal lub grilla. Po zakończeniu gotowania przy użyciu funkcji grilla stopień przyrumienienia żywności wzrośnie.



OSTRZEŻENIE!
Ryzyko pożaru!

Istnieje ryzyko pożaru/obrażeń w związku z bardzo wysokimi temperaturami/gorącymi powierzchniami, jeśli nie są przestrzegane bezpieczne i prawidłowe procedury.

- > Podczas korzystania z programów obejmujących tryb grillowania lub konwekcji, w żadnym wypadku nie używaj pokrywek ani naczyń, które nie są żaroodporne, ponieważ mogą się stopić lub zapalić!
- > Po gotowaniu w trybie grilla płyta obrotowa jest bardzo gorąca! Dlatego podczas wyjmowania go z piekarnika należy zawsze używać rękawic kuchennych lub ściereczki ochronnej.



PROSZĘ ZANOTOWAĆ:

Należy pamiętać, że wielkość, forma i rodzaj żywności mogą mieć wpływ na wyniki gotowania.



PROSZĘ ZANOTOWAĆ:

Po zakończeniu procesu pieczenia możliwe jest, że wentylator pozostanie włączony przez pewien czas w trybie konwekcji i grillowania, a także w niektórych programach automatycznych. Umożliwia to szybsze schłodzenie urządzenia. Gdy urządzenie wystarczająco ostygnie, wentylator wyłączy się automatycznie.

9.10.2. Program A-1: Napoje

Ten program wykorzystuje tryb mikrofalowy. Do podgrzewania napojów używaj pojemnika nadającego się do kuchenki mikrofalowej.

- > Umieść napój, który chcesz podgrzać na talerzu obrotowym w piekarniku. Jeśli wstawisz do kuchenki mikrofalowej kilka pojemników, upewnij się, że pojemniki nie stykają się ze sobą.
- > Wybierz z ustawień 1, 2 lub 3 w zależności od liczby napojów.
- > Uruchom program gotowania napojów. Jeśli napój/napoje nie są wystarczająco gorące, rozpocznij kolejny proces gotowania w trybie mikrofalowym (jak opisano na stronie 170).

9.10.3. Program A-2: Makaron

Ten program wykorzystuje tryb mikrofalowy. Do gotowania makaronu używaj wysokiego pojemnika, w przeciwnym razie istnieje ryzyko rozgotowania. Użyj tyle wody, ile do tradycyjnego gotowania.

- > Umieść pojemnik z makaronem na środku talerza obrotowego.
- > Wybierz z ustawień 100g, 200g lub 300g w zależności od ilości makaronu.
- > Uruchom program gotowania makaronu. Jeśli po ugotowaniu makaron jest nadal zbyt twardy, uruchom kolejny proces gotowania w trybie mikrofalowym (zgodnie z opisem od strony 170).

9.10.4. Program A-3: Pizza mrożona

Ten program korzysta zarówno z trybu mikrofal, jak i grilla. Użyj pojemnika żaroodpornego i nadającego się do kuchenki mikrofalowej.



OSTRZEŻENIE!

Ryzyko pożaru!

- > Nie używaj żadnych osłon, ponieważ w tym programie urządzenie działa w trybie grilla.
- > Umieść pizzę na talerzu obrotowym dołączonym do dostawy.
- > Wybierz z ustawień 150g, 300g lub 450g w zależności od wagi pizzy.
- > Uruchom program pieczenia pizzy mrożonej. Jeśli pizza nie jest wystarczająco gorąca po rozmrożeniu i podgrzaniu, rozpocznij kolejny proces gotowania w trybie mikrofalowym.

9.10.5. Program A-4: Warzywa

Ten program wykorzystuje tryb mikrofalowy. Do podgrzania żywności użyj pojemnika nadającego się do kuchenki mikrofalowej.

- > Umieść warzywa w pojemniku z niewielką ilością wody.
- > Ustawić pojemnik na środku talerza obrotowego.
- > Wybierz ustawienie od 100g do 500g w zależności od ilości warzyw.
- > Uruchom program gotowania warzyw.

Jeśli po ugotowaniu warzywa nie są w pełni ugotowane, rozpocznij kolejny proces gotowania w trybie mikrofalowym.

9.10.6. Program A-5: Ziemniaki

Ten program wykorzystuje tryb mikrofal. Do podgrzania żywności użyj pojemnika nadającego się do kuchenki mikrofalowej. Do gotowania zalecamy używanie ziemniaków w mundurkach. Nakłuć kilka dziurek w skórkach ziemniaków.

- > Włóż nieobrane ziemniaki do pojemnika. Używaj ziemniaków, o ile to możliwe, podobnej wielkości. Jeśli to możliwe, ziemniaki nie powinny się stykać.
- > Ustawić pojemnik na środku talerza obrotowego.
- > Biorąc pod uwagę fakt, że ustawienie 1 jest odpowiednie dla jednego ziemniaka o wadze 200g, wybierz ustawienie 1, 2 lub 3 w zależności od liczby ziemniaków.
- > Uruchom program gotowania ziemniaków. Jeśli ziemniaki nie są w pełni ugotowane po ugotowaniu, rozpocznij kolejny proces gotowania w trybie mikrofalowym.

9.10.7. Program A-6: rozgrzewanie

Ten program wykorzystuje tryb mikrofalowy. Do podgrzania żywności użyj pojemnika nadającego się do kuchenki mikrofalowej.

- > Umieść talerz z jedzeniem na środku talerza obrotowego.
- > Wybierz ustawienie między 200g a 600g w zależności od ilości jedzenia.
- > Uruchom program podgrzewania. Jeśli jedzenie nie jest wystarczająco gorące, rozpocznij kolejny proces gotowania w trybie mikrofalowym.

9.10.8. Program A-7: Świeża pizza z lodówki

Ten program korzysta zarówno z trybu mikrofal, jak i grilla. Użyj pojemnika żaroodpornego i nadającego się do kuchenki mikrofalowej.



OSTRZEŻENIE!
Ryzyko pożaru!

- > Nie używaj żadnych osłon, ponieważ w tym programie urządzenie działa w trybie grilla.
- > Umieść pizzę na talerzu obrotowym dołączonym do dostawy.
- > Wybierz z ustawień 150g, 300g lub 450g w zależności od wagi pizzy.
- > Uruchom program gotowania świeżej pizzy.

Jeśli pizza nie jest wystarczająco gorąca po podgrzaniu, rozpocznij kolejny proces gotowania w trybie kombi C-3 mikrofała + podwójny grill.

9.10.9. Program A-8: Kurczak

Ten program korzysta zarówno z trybu mikrofal, jak i grilla. Użyj pojemnika żaroodpornego i nadającego się do kuchenki mikrofalowej.



OSTRZEŻENIE!
Ryzyko pożaru!

- > Nie używaj żadnych osłon, ponieważ w tym programie urządzenie działa w trybie grilla.
- > Połóż mięso na talerzu odpowiednim do trybu grillowania. Dopraw kurczaka według potrzeb. Umieść talerz na środku talerza obrotowego.
- > Wybierz z ustawień 800g, 1000g, 1200g lub 1400g w zależności od wagi kurczaka.
- > Uruchom program gotowania kurczaka.
- > Mięso należy odwrócić, aby umożliwić równomierne gotowanie. Po około 2/3 czasu gotowania sygnał dźwiękowy przypomina o tym. Odwróć mięso i naciśnij przycisk , aby kontynuować pieczenie.

Jeśli kurczak nie jest dokładnie ugotowany lub wystarczająco przyrumieniony, rozpocznij kolejny proces gotowania w trybie kombinowanym C-4 mikrofalą + podwójny grill .

9.10.10. Program A-9: Zapiekanka ziemniaczana

Ten program wykorzystuje zarówno tryb mikrofalowy, jak i konwekcyjny. Użyj pojemnika żaroodpornego i nadającego się do kuchenki mikrofalowej.



OSTRZEŻENIE!
Ryzyko pożaru!

- > Nie używaj żadnych osłon, ponieważ w tym programie urządzenie pracuje z gorącym powietrzem.
- > Umieść pojemnik z żywnością na środku talerza obrotowego.
- > Potwierdź ilość 1200g.
- > Uruchom program do zapiekania ziemniaczanego. Jeśli zapiekanka nie jest wystarczająco ugotowana lub wystarczająco przyrumieniona, rozpocznij kolejny proces gotowania w trybie mikrofal lub grilla

9.10.11. Program A-10: Klopsiki

Ten program wykorzystuje zarówno tryb mikrofalowy, jak i konwekcyjny. Użyj pojemnika żaroodpornego i nadającego się do kuchenki mikrofalowej.





OSTRZEŻENIE!
Ryzyko pożaru!

- > Nie używaj żadnych osłon, ponieważ w tym programie urządzenie pracuje z gorącym powietrzem.
- > Połóż klopsiki na talerzu odpowiednim do gotowania konwekcyjnego. Umieść talerz na środku talerza obrotowego.
- > Wybierz ustawienie 3, 4 lub 5 w zależności od wagi klopsików (w oparciu o standardową wagę każdego klopsika 125g).
- > Uruchom program gotowania klopsików. Jeśli klopsiki nie są dokładnie ugotowane, rozpocznij kolejny proces gotowania w trybie grilla lub mikrofal.

9.11. Regulator czasowy

Urządzenie można ustawić tak, aby emitowało sygnał dźwiękowy po określonym czasie. Ta funkcja może być używana na przykład jako minutnik do jajek.

- > Naciśnij przycisk .
- > Obróć pokrętkę sterującą, aby wybrać żądany czas, aż rozlegnie się sygnał dźwiękowy. Najdłuższy czas, jaki można ustawić, to 95 minut.
- > Teraz potwierdź to za pomocą . Sygnał dźwiękowy rozlegnie się po upływie ustawionego czasu.



UWAGA:



Funkcja timera nie jest dostępna, jeśli program gotowania jest aktualnie w toku.

9.12. Korzystanie z wielu programów

Urządzenie może wykonywać wiele programów po kolei. Można zaprogramować do 3 sekwencji, aby działały automatycznie. Ustaw każdy program gotowania zgodnie z opisem, ale naciśnij przycisk dopiero po ustawieniu ostatnich programów gotowania.

Przykład:

Chcesz rozmrozić żywność za pomocą programu rozmrażania, uruchomić program grillowania, a na końcu drugi program grillowania.

- > Ustaw program rozmrażania bez późniejszego naciskania przycisku .
- > Następnie ustaw program grillowania.
- > Teraz naciśnij przycisk , aby uruchomić program.

10. Przepisy



10.1. Muffiny

Składniki

	Ilość muffinków			
	10 do 20	20 do 30	30 do 40	40 do 50
Margaryna do pieczenia z 80% zawartością tłuszczu lub solone masło	170 g	225 g	340 g	450 g
Cukier granulowany (maks. wielkość ziarna 0,3 mm)	170 g	225 g	340 g	450 g
Jajka (55 g do 60 g ze skorupką)	3	4	6	8
Mąka pszenna bez dodatku spulchniającego	225 g	310 g	450 g	625 g
Proszek do pieczenia	7 g	10 g	15 g	20 g
Sól	0,25 g	0,25 g	0,5 g	0,5 g



Przygotowanie

> Wypełnij standardowe papierowe muffinki (średnica ok. 45 mm, wysokość ok. 28 mm) mieszanką do muffinów.

> Rozgrzej kuchenkę mikrofalową do 170°C. Kuchenkę mikrofalową można podgrzać, naciskając kilkakrotnie przycisk , aż na wyświetlaczu pojawi się temperatura 170°C. Potwierdź swój wybór, naciskając dwukrotnie przycisk . Po osiągnięciu ustawionej temperatury rozlegnie się sygnał dźwiękowy. Jeśli liczba babeczek wymaga wielu cykli gotowania, wystarczy jednorazowo podgrzać kuchenkę mikrofalową.

> Rozłóż babeczki równomiernie na talerzu obrotowym.

> Wybierz następujące ustawienie procesu pieczenia: tryb konwekcyjny 170°C, czas trwania: 12 minut

> To ustawienie uzyskuje się poprzez wielokrotne naciśnięcie przycisku , aż na wyświetlaczu pojawi się temperatura 170°C. Potwierdź swój wybór, naciskając . Wybierz czas pieczenia obracając pokrętko w kierunku zgodnym z ruchem wskazówek zegara i rozpocznij proces pieczenia ponownie naciskając przycisk .

10.2. klopsy

> Użyj ok. 125g mielonego mięsa wołowego na każdy klopsik (średnica ok. 75mm, wysokość ok. 35mm).

> Rozłóż klopsiki równomiernie bezpośrednio na talerzu obrotowym.

Przygotowanie

> Aby osiągnąć najlepsze rezultaty, wybierz automatyczny program A-10 (klopsiki).

> Obracaj pokrętle w kierunku zgodnym z ruchem wskazówek zegara, aż zostanie ustawiony

program A-10. Potwierdź swój wybór, naciskając .

> Wybierz liczbę klopsików za pomocą pokręta.

> Proces gotowania rozpoczyna się po naciśnięciu .

10.3. Pieczenie mrożonych bułek

Wybierz tryb konwekcyjny, aby upiec bułki.

> Umieść 3-4 bułki bezpośrednio na talerzu obrotowym. Wstępne podgrzewanie nie jest konieczne.

> Wybierz następujące ustawienie procesu pieczenia: tryb konwekcyjny 170°C, czas trwania: 12 minut

> To ustawienie uzyskuje się poprzez wielokrotne naciśnięcie przycisku , aż na wyświetlaczu

pojawi się temperatura 170°C. Potwierdź swój wybór, naciskając . Wybierz czas pieczenia, obracając pokrętkę w kierunku zgodnym z ruchem wskazówek zegara.

> Proces gotowania rozpoczyna się po naciśnięciu .

Jeśli chcesz od razu upiec więcej bułek, skróć ten czas o ok. 1 godz. 1-2 minuty, ponieważ urządzenie zostało już w pełni nagrzane.

10.4. Zapiekanka ziemniaczana



Okrągłe naczynie bez pokrywki o wysokości od 5 do 6 cm i średnicy około. 22 cm.

Składniki

- 750 g woskowanych obranych ziemniaków
- 300 g śmietanki
- 100 g tartego sera o zawartości tłuszczu od 25% do 30% tłuszczu w suchej masie.
- aromatyzujący

Przygotowanie

> Pokrój ziemniaki na około. Plastry 3 – 4 mm.

- > Teraz ułóż około połowy plastrów ziemniaków w naczyniu żaroodpornym w sposób podobny do dachówki.
- > Posyp ziemniaki około połową startego sera, dodaj aromat i około. 150 g śmietanki.
- > Pozostałe plastry ziemniaków są teraz również dodawane do naczynia żaroodpornego, ponownie w sposób podobny do dachówek, a następnie przykryte pozostałymi składnikami.
- > Aby osiągnąć najlepsze rezultaty, wybierz program automatyczny A-9 (zapekanka ziemniaczana).
- > Obracaj pokrętko w kierunku zgodnym z ruchem wskazówek zegara, aż zostanie ustawiony program A-9. Potwierdź swój wybór, naciskając .
- > Proces gotowania rozpoczyna się po ponownym naciśnięciu . Wstępne podgrzewanie nie jest konieczne.

10.5. Biszkopt beztłuszczowy

Składniki

- 100g mąki pszennej białej bez dodatku spulchniającego
- 100 g mąki kukurydzianej
- 3 g proszku do pieczenia
- 150 g cukru pudru (maks. wielkość ziarna 0,3 mm)
- 3 jajka (55 - 60 g ze skorupkami)
- 30 ml ciepłej wody (ok. 45°C)

Przygotowanie

- > Ubij białko jaja razem z ciepłą wodą, aż uzyskasz gęstą mieszankę. Dodać cukier i żółtka i ubijać przez kolejne 2,5 minuty. Wymieszaj mąkę pszenną, mąkę kukurydzianą i proszek do pieczenia i ostrożnie wymieszaj z jajkiem i cukrem.
- > Na dno nienatłuszczonej formy do ciasta położyć papier do pieczenia (średnica ok. 26 cm, wysokość ok. 6,5 cm). Wlej miksturę do foremki i równomiernie rozprowadź. Upewnij się, że postępujesz zgodnie z instrukcjami dotyczącymi uzyskania równej wysokości mieszanki dla tego rodzaju ciasta.
- > Rozgrzej kuchenkę mikrofalową do 155°C w trybie konwekcyjnym. Umieść ruszt grillowy stopkami skierowanymi do góry na talerzu obrotowym. Teraz włóż tortownicę do kuchenki mikrofalowej. Umieść ciasto jak najbliżej środka piekarnika i rozpocznij proces pieczenia w trybie konwekcyjnym. Czas pieczenia: ok. 1 godz. 30 do 35 minut.

10.6. Biszkopt

Składniki

- 170 g drobnej białej mąki o niskiej zawartości glutenu
- 170 g białego cukru pudru
- 10 g proszku do pieczenia
- 100 g wody
- 50 g margaryny o zawartości tłuszczu ok. 80%
- 2 – 3 jajka (125 g ubite jajko)
- Do pieczenia: papier do pieczenia o średnicy około. 200 mm.

Przygotowanie

- > Upewnij się, że składniki osiągnęły temperaturę pokojową.
- > Ubijaj jajka z cukrem przez 2-3 minuty i dodaj roztopione masło. Do masy dodawać stopniowo mąkę, proszek do pieczenia i wodę.
- > Umieść papier do pieczenia na dnie szklanej miski i dodaj masę.
- > Mieszaj wszystko razem przez kolejne 10 minut, a następnie umieść miskę na środku rusztu grillowego i wybierz tryb konwekcyjny. Całość piec 26 minut w temperaturze 170°C.

10.7. Ciasto

Składniki

- 250 g drobnej białej mąki o niskiej zawartości glutenu
- 250 g białego cukru pudru
- 15 g proszku do pieczenia
- 150 g wody
- 75 g margaryny o zawartości tłuszczu ok. 80%
- 3 – 4 jajka (185 g ubite jajko)
- Do pieczenia: papier do pieczenia o średnicy około. 200 mm.

Przygotowanie

- > Upewnij się, że składniki osiągnęły temperaturę pokojową.
- > Ubijaj jajka z cukrem przez 2-3 minuty i dodaj roztopione masło. Do masy dodawać stopniowo mąkę, proszek do pieczenia i wodę.
- > Umieść papier do pieczenia na dnie szklanej miski i dodaj masę.
- > Mieszaj wszystko razem przez kolejne 10 minut, a następnie umieść miskę na środku rusztu grillowego i wybierz program kombi C5. Całość piec 26 minut w temperaturze 170°C.

11. Czyszczenie i pielęgnacja

Niska higiena urządzenia może prowadzić do uszkodzenia powierzchni, co z kolei może skrócić żywotność urządzenia, a nawet doprowadzić do niebezpiecznych sytuacji. Dlatego regularnie czyść kuchenkę mikrofalową i usuwaj wszystkie pozostałości jedzenia.

- Wyłącz kuchenkę mikrofalową i wyciągnij wtyczkę z gniazdka przed czyszczeniem.
- Utrzymuj wnętrze kuchenki mikrofalowej w czystości. Za pomocą wilgotnej szmatki wytrzyj plamy lub rozlane płyny, które przywierają do ścianek kuchenki mikrofalowej. W przypadku poważnych zabrudzeń można użyć łagodnego roztworu czyszczącego. Do czyszczenia okienka nie używaj agresywnych lub ściernych środków czyszczących ani ostrych metalowych skrobaków, ponieważ mogą one porysować powierzchnię i zniszczyć szybę.
- Powierzchnie zewnętrzne należy czyścić wilgotną szmatką. Aby zapobiec uszkodzeniu wewnętrznych części roboczych kuchenki mikrofalowej, należy unikać przedostawania się wody do otworów wentylacyjnych.
- Części drzwi, wzornik, a zwłaszcza uszczelkę i mechanizm zamykający należy dokładnie czyścić łagodnym roztworem detergentu. Zwróć szczególną uwagę, aby uniknąć uszkodzenia tych części.
- Nie używaj odkurzacza parowego. Powierzchnie mogą ulec uszkodzeniu.
- Pole operacyjne nie może być mokre. Czyścić miękką, wilgotną szmatką. Podczas czyszczenia pola operacyjnego pozostaw drzwiczki kuchenki mikrofalowej otwarte, aby zapobiec przypadkowemu włączeniu urządzenia.
- Jeśli para zbiera się wewnątrz lub na zewnątrz, wytrzyj ją miękką ściereczką.
- W przypadku korzystania z kuchenki mikrofalowej w warunkach wysokiej wilgotności może wystąpić para; to normalne.
- Metalową płytę obrotową należy od czasu do czasu zdejmować do czyszczenia. Umyj talerz w ciepłej wodzie z łagodnym roztworem mydła lub w zmywarce.
- Następnie dokładnie osusz talerz obrotowy miękką ściereczką.
- Umyj ruszt grilla w ciepłej wodzie z dodatkiem łagodnego roztworu mydła. Uporczywy brud pozostawić na kilka minut do wchłonięcia.
- Wystarczy przetrzeć podłogę kuchenki mikrofalowej łagodnym roztworem czyszczącym.
- Zapach pozostający w kuchence mikrofalowej można usunąć, umieszczając szklankę wody z sokiem i skórką z cytryny w głębokim pojemniku, który nadaje się do użycia w kuchence mikrofalowej i podgrzewania przez 5 minut. Dokładnie wytrzeć i wysuszyć miękką ściereczką.
- Jeśli musisz wymienić światło w kuchence mikrofalowej, skontaktuj się z wykwalifikowanym warsztatem specjalistycznym lub serwisem Medion.

12. Zakończenie działania

Po zakończeniu procesu gotowania i pojawieniu się zegara na wyświetlaczu otwórz drzwi i wyjmij potrawę. Urządzenie wyłącza się automatycznie po zakończeniu gotowania. Jeśli nie planujesz używać urządzenia przez dłuższy czas, wyciągnij wtyczkę z gniazdka i przechowuj urządzenie w suchym miejscu.

13. Rozwiązywanie problemów

Problem	Możliwa przyczyna	Rozwiązanie
Urządzenie nie uruchamia się	Wtyczka sieciowa nie jest prawidłowo włożona.	Wyciągnij wtyczkę, odczekaj 10 sekund, a następnie podłącz ją ponownie.
	Przepalony bezpiecznik lub zadziałanie wyłącznika zasilania.	Wymień bezpiecznik lub zresetuj wyłącznik zasilania (w tym celu skontaktuj się z naszym centrum serwisowym).
	Gniazdo jest uszkodzone.	Sprawdź gniazdo, podłączając inne urządzenie.
Urządzenie się nie nagrzewa	Drzwi nie są zamknięte.	Zamknij drzwiczki

14. Utylizacja



Urządzenie

Pod koniec okresu eksploatacji należy zadbać o to, aby urządzenie zostało zutylizowane w sposób przyjazny dla środowiska. Może to być lokalny punkt zbiórki starych urządzeń. Zasięgnij porady władz lokalnych na temat lokalnych możliwości usuwania odpadów.

> Przed utylizacją odciąć kabel.



Opakowania

Kuchenka mikrofalowa jest zapakowana w opakowanie chroniące ją przed uszkodzeniami podczas transportu. Materiały opakowaniowe są surowcami i dlatego można je ponownie wykorzystać lub poddać recyklingowi.

Informacje dotyczące utylizacji

a) Produkt



Urządzenie elektroniczne są odpadami do recyklingu i nie wolno wyrzucać ich z odpadami gospodarstwa domowego. Pod koniec okresu eksploatacji, dokonaj utylizacji produktu zgodnie z odpowiednimi przepisami ustawowymi. Wyjmij włożony akumulator i dokonaj jego utylizacji oddzielnie

b) Akumulatory



Ty jako użytkownik końcowy jesteś zobowiązany przez prawo (rozporządzenie dotyczące baterii i

akumulatorów) aby zwrócić wszystkie zużyte akumulatory i baterie.

Pozbywanie się tych elementów w odpadach domowych jest prawnie zabronione.

Zanieczyszczone akumulatory są oznaczone tym symbolem, aby wskazać, że unieszkodliwianie

odpadów w domowych jest zabronione. Oznaczenia dla metali ciężkich są następujące: Cd = kadm,

Hg = rtęć, Pb = ołów (nazwa znajduje się na akumulatorach, na przykład

pod symbolem kosza na śmieci po lewej stronie).

15. Dane techniczne**Napięcie znamionowe 230 V ~ 50 Hz****Wejście zasilania**

Kuchenka mikrofalowa.....	1500 W
Grill.....	1100 W
Podwójny grill.....	1600 W
Konwekcja.....	2500 W
Znamionowa moc wyjściowa (mikrofała).....	900 W
Częstotliwość mikrofal	2450 MHz

Wymiary (szer. x wys. x gł.) w cm

Urządzenie.....	51,3 x 30,7 x 50
Wewnętrzna strefa gotowania.....	32,8 x 22,6 x 34,6
Objętość strefy gotowania.....	25 litrów
Waga netto	18,24 kg

Z zastrzeżeniem zmian technicznych!**16. Deklaracja zgodności**

Firma Medion AG oświadcza niniejszym, że produkt MD 15501 jest zgodny z następującymi wymaganiami europejskimi:



- Dyrektywa EMC 2014/30/UE
- Dyrektywa niskonapięciowa 2014/35/UE
- Dyrektywa w sprawie ekoprojektu 2009/125/WE
- Dyrektywa RoHS 2011/65/UE.

Pełne deklaracje zgodności są dostępne na stronie www.medion.com/conformity.

17. Nota prawna

Prawa autorskie © 2017

Stan: 2017-02-10

Wszelkie prawa zastrzeżone.

Niniejsza instrukcja obsługi jest chroniona prawem autorskim. Kopiowanie mechaniczne, elektroniczne i każda inna forma jest zabronione bez pisemnej zgody producenta. Prawa autorskie są własnością firmy:

Medion AG
Am Zehnthof 77
45307 Essen
Niemcy

Instrukcję obsługi można zamówić za pośrednictwem gorącej linii serwisowej i można ją pobrać z portalu serwisowego pod adresem www.medion.com/g/service/start/. Możesz również zeskanować powyższy kod QR i pobrać instrukcję obsługi na swoje urządzenie mobilne za pośrednictwem portalu serwisowego.

18. Ogólne Warunki Gwarancji

18.1. Informacje ogólne

Okres gwarancji wynosi 24 miesiące i rozpoczyna się w dniu zakupu produktu. Gwarancja obejmuje wszystkie rodzaje uszkodzeń materiału i produktu, które mogą wystąpić podczas normalnego użytkowania. Zachowaj oryginalny dowód zakupu w bezpiecznym miejscu. Gwarant zastrzega sobie prawo do odmowy potwierdzenia statusu gwarancji lub wykonania naprawy gwarancyjnej, jeśli nie można przedstawić ważnego dowodu zakupu. Jeśli konieczne jest odesłanie urządzenia do naprawy, upewnij się, że jest ono odpowiednio zapakowane do transportu. O ile nie określono inaczej, ponosisz koszty wysyłki urządzenia i ryzyko związane z transportem. Dostawca gwarancji nie ponosi żadnej odpowiedzialności za dodatkowe materiały przesłane z produktem, które nie należą do oryginalnej zawartości opakowania dostarczonego z produktem. Prosimy o załączenie jak największej ilości informacji o usterce przy wysyłaniu urządzenia do serwisu gwarancyjnego. W celu zgłoszenia ważnego roszczenia gwarancyjnego, a przed zwrotem urządzenia, należy skontaktować się z Infolinią Serwisową obsługiwaną przez Gwarancję lub Portalem Serwisowym. Udzieli Ci informacji, jak postępować dalej. Niniejsza gwarancja nie ma wpływu na ustawowe prawa gwarancyjne i podlega przepisom prawa kraju, w którym klient końcowy dokonał pierwszego zakupu produktu.

18.1.1. Zakres

W przypadku usterki produktu objętego niniejszą gwarancją, dostawca gwarancji gwarantuje naprawę lub wymianę produktu. Decyzję o naprawie lub wymianie urządzenia podejmuje Gwarant. Dlatego też Gwarant może według własnego uznania zdecydować o wymianie zgłoszonego do naprawy gwarancyjnej urządzenia na urządzenie zregenerowane o tej samej jakości. Nie udziela się gwarancji na baterie lub akumulatory ani na materiały eksploatacyjne, tj. części, które muszą być wymieniane w regularnych odstępach czasu podczas normalnego użytkowania produktu, np. lampy do projektorów wideo. Błąd pikseli (trwale zabarwiony, jasny lub ciemny punkt na obrazie) nie jest generalnie uważany za usterkę.

Proszę zapoznać się z informacjami zawartymi w instrukcji obsługi tego produktu, aby uzyskać dokładną liczbę dopuszczalnych defektów obrazu. Gwarant nie udziela gwarancji na wypalone obrazy na urządzeniach plazmowych lub LCD, które wynikają z niewłaściwego użytkowania urządzenia. Aby uzyskać dokładne instrukcje dotyczące obsługi urządzenia plazmowego lub LCD, należy zapoznać się z informacjami zawartymi w instrukcji obsługi tego produktu. Gwarancja nie obejmuje błędów związanych z odtwarzaniem nośników danych, które zostały utworzone w niezgodnym formacie lub w wyniku użycia nieodpowiedniego oprogramowania. W przypadku stwierdzenia w trakcie naprawy, że usterka nie jest objęta gwarancją, Gwarant zastrzega sobie prawo do obciążenia Klienta poniesionymi już kosztami w formie ryczałtowej opłaty manipulacyjnej, jak również do obciążenia Klienta na materiały i robocizną wymagane do naprawy po przedstawieniu kosztorysu. Zostaniesz poinformowany z wyprzedzeniem jako klient o tych kosztach naprawy; jesteś odpowiedzialny za zaakceptowanie lub odrzucenie procesu naprawy.

18.1.2. Wykluczenia

Awarie i uszkodzenia urządzenia spowodowane wpływami zewnętrznymi, przypadkowe uszkodzenie, niewłaściwe użytkowanie, zmiany w produkcie, modyfikacje, modernizacje, użycie części obcych, zaniedbanie, wirusy lub błędy oprogramowania, niewłaściwy transport, niewłaściwe opakowanie lub utrata podczas zwrot produktu nie jest objęty gwarancją wystawioną przez udzielającego gwarancji. Gwarancja traci ważność, jeżeli usterka urządzenia jest spowodowana konserwacją lub naprawą wykonaną przez kogoś innego niż autoryzowany przez gwarancję partner serwisowy. Gwarancja zostanie również unieważniona, jeśli etykiety lub numery seryjne na urządzeniu lub elemencie urządzenia zostaną zmodyfikowane lub staną się nieczytelne.

18.1.3. Infolinia serwisowa

Przed wysłaniem urządzenia do dostawcy gwarancji należy skontaktować się z nami za pośrednictwem Infolinii Serwisowej lub Portalu Serwisowego. Gwarantuje to otrzymanie dalszych informacji o tym, jak złożyć ważne roszczenie gwarancyjne. Korzystanie z infolinii może podlegać opłacie.

Infolinia serwisowa w żadnym wypadku nie może być traktowana jako substytut szkolenia użytkowników w zakresie oprogramowania i sprzętu lub przeczytania instrukcji ani nie zapewnia wsparcia dla produktów innych firm.

18.2. Specjalne warunki gwarancji na naprawę na miejscu lub wymianę na miejscu

Jeśli istnieje uprawnienie do naprawy lub wymiany na miejscu, do produktu mają zastosowanie szczegółowe warunki gwarancji dotyczące naprawy lub wymiany na miejscu. Przy wykonywaniu napraw lub wymian na miejscu należy zapewnić następujące warunki:

- Personel dostawcy gwarancji, który przybywa do Państwa siedziby w wyżej wymienionym celu, musi mieć nieograniczony, bezpieczny i natychmiastowy dostęp do urządzeń.

- Urządzenia telekomunikacyjne wymagane przez ten personel do prawidłowej realizacji Państwa zamówienia, do celów testowych i diagnostycznych lub do naprawy usterek muszą być zapewnione przez Państwa na własny koszt.
- Użytkownik ponosi osobistą odpowiedzialność za przywrócenie własnego oprogramowania aplikacyjnego po zakończeniu usługi przez dostawcę gwarancji.
- Użytkownik ponosi osobistą odpowiedzialność za konfigurację i podłączenie wszelkich istniejących urządzeń zewnętrznych po zakończeniu usługi przez dostawcę gwarancji.
- Bezpłatny okres anulowania naprawy lub wymiany na miejscu wynosi co najmniej 48 godzin, po czym wystawimy Ci fakturę za wszelkie koszty wynikające z spóźnionego lub brakującego anulowania.

<http://www.conrad.pl>