



1 Bestimmungsgemäße Verwendung

Bei diesem Produkt handelt es sich um ein ferngesteuertes RC-Modellfahrzeug mit Allradantrieb und Front-/Heckleuchten.

Der Kontakt mit Feuchtigkeit ist in jedem Fall zu vermeiden.

Falls Sie das Produkt für andere als die zuvor genannten Zwecke verwenden, könnte das Produkt beschädigt werden.

Unschlagmäßiger Gebrauch kann zu Kurzschluss, Feuer oder anderen Gefährdungen führen.

Dieses Produkt entspricht den gesetzlichen, nationalen und europäischen Anforderungen.

Aus Sicherheits- und Zulassungsgründen dürfen Sie dieses Produkt nicht umbauen und/oder verändern.

Lesen Sie sich die Bedienungsanleitung sorgfältig durch und bewahren Sie sie sicher auf. Geben Sie das Produkt nur zusammen mit der Bedienungsanleitung an Dritte weiter.

Alle enthaltenen Firmennamen und Produktbezeichnungen sind Warenzeichen der jeweiligen Inhaber. Alle Rechte vorbehalten.

2 Lieferumfang

- Modellfahrzeug
- Fernsteuerung
- USB-Ladekabel
- 4 x 1,5-V-Batterie des Typs AA
- Handzettel (Warnhinweis: Kein Spielzeug)
- Bedienungsanleitung

3 Neueste Informationen zum Produkt

Laden Sie die neuesten Produktinformationen unter www.conrad.com/downloads herunter oder scannen Sie den abgebildeten QR-Code. Folgen Sie den Anweisungen auf der Website.

4 Symbolerklärung

Folgende Symbole befinden sich auf dem Produkt/Gerät oder im Text:



Dieses Symbol warnt vor Gefahren, die zu Verletzungen führen können.

5 Sicherheitshinweise



Lesen Sie sich die Bedienungsanleitung sorgfältig durch und beachten Sie insbesondere die Sicherheitshinweise. Sollten Sie die in dieser Bedienungsanleitung enthaltenen Sicherheitshinweise und Informationen für einen ordnungsgemäßen Gebrauch nicht beachten, übernehmen wir keine Haftung für daraus resultierende Verletzungen oder Sachschäden. Darüber hinaus erlischt in solchen Fällen die Gewährleistung/Garantie.

5.1 Allgemein

- Das Produkt ist kein Spielzeug. Halten Sie es von Kindern und Haustieren fern.
- Lassen Sie Verpackungsmaterial nicht achtlos herumliegen. Dieses könnte für Kinder zu einem gefährlichen Spielzeug werden.
- Falls Sie Fragen haben, die mit diesem Dokument nicht beantwortet werden können, wenden Sie sich an unseren technischen Kundendienst oder an sonstiges Fachpersonal.
- Lassen Sie Wartungs-, Anpassungs- und Reparaturarbeiten ausschließlich von einem Fachmann bzw. einer Fachwerkstatt durchführen.

5.2 Handhabung

- Gehen Sie stets vorsichtig mit dem Produkt um. Stöße, Schläge oder das Herunterfallen aus geringer Höhe können das Produkt beschädigen.

5.3 Betriebsumgebung

- Setzen Sie das Produkt keiner mechanischen Beanspruchung aus.
- Schützen Sie das Produkt vor extremen Temperaturen, starken Stößen, brennbaren Gasen, Dämpfen und Lösungsmitteln.
- Schützen Sie das Produkt vor hoher Feuchtigkeit und Nässe.
- Schützen Sie das Produkt vor direkter Sonneneinstrahlung.

5.4 Bedienung

- Sollten Sie Zweifel bezüglich des Betriebs, der Sicherheit oder dem Anschließen des Produkts haben, wenden Sie sich an einen Fachmann.
- Sollte kein sicherer Betrieb mehr möglich sein, nehmen Sie das Produkt außer Betrieb und schützen Sie es vor unbeabsichtigter Verwendung. Sehen Sie UNBEDINGT davon ab, das Produkt selbst zu reparieren. Der sichere Betrieb ist nicht mehr gewährleistet, wenn das Produkt:
 - sichtbare Schäden aufweist,
 - nicht mehr ordnungsgemäß funktioniert,
 - über einen längeren Zeitraum unter ungünstigen Umgebungsbedingungen gelagert wurde oder
 - erheblichen Transportbelastungen ausgesetzt wurde.

5.5 LiPo-Akku (Modellfahrzeug)

- Der Akku ist fest im Produkt verbaut und kann nicht ausgetauscht werden.
- Beschädigen Sie den Akku niemals. Durch Beschädigung der Hülle des Akkus besteht Explosions- und Brandgefahr! Die Hülle des LiPo-Akkus besteht nicht wie bei herkömmlichen Batterien/Akkus (z.B. AA- oder AAA-Baugröße) aus einem dünnen Blech, sondern nur aus einer empfindlichen Kunststoffolie.

- Die Kontakte/Anschlüsse des Akkus dürfen nicht kurzgeschlossen werden. Werfen Sie den Akku bzw. das Produkt nicht ins Feuer. Es besteht Explosions- und Brandgefahr!
- Laden Sie den Akku auch bei Nichtverwendung des Produkts regelmäßig wieder auf. Die verwendete Akkutechnik erlaubt das Aufladen des Akkus ohne vorherige Entladung.
- Lassen Sie den Akku des Produkts während des Ladevorgangs niemals unbeaufsichtigt.
- Platzieren Sie das Produkt während des Ladevorgangs auf einer hitzebeständigen Oberfläche. Eine gewisse Erwärmung beim Ladevorgang ist normal.

5.6 Batterien (Fernsteuerung)

- Beachten Sie beim Einlegen der Batterien die richtige Polarität.
- Entfernen Sie die Batterien aus dem Produkt, wenn dieses für längere Zeit nicht benutzt wird, um Schäden durch Auslaufen der Batterien zu vermeiden. Auslaufende oder beschädigte Batterien können bei Kontakt mit der Haut ätzende Verbrennungen verursachen. Tragen Sie deshalb entsprechende Schutzhandschuhe bei der Handhabung beschädigter Batterien.
- Batterien müssen für Kinder unzugänglich aufbewahrt werden. Lassen Sie Batterien nicht herumliegen, da die Gefahr besteht, dass diese von Kindern oder Haustieren verschluckt werden.
- Beim Austausch müssen alle Batterien gleichzeitig ersetzt werden. Die gleichzeitige Verwendung alter und neuer Batterien im Produkt kann zu einem Auslaufen der Batterien führen und das Produkt beschädigen.
- Batterien dürfen nicht demontiert, kurzgeschlossen oder ins Feuer geworfen werden. Niemals nicht wiederaufladbare Batterien aufladen. Es besteht Explosionsgefahr!

6 Produktübersicht

6.1 Modellfahrzeug

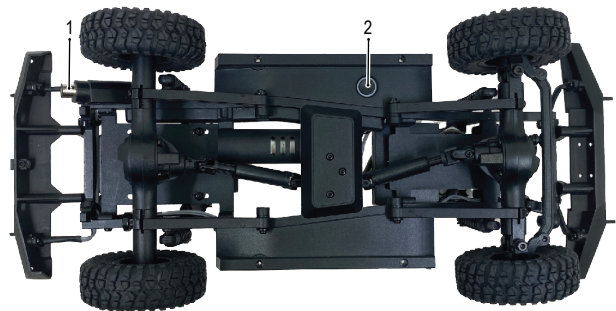

1 Ladeeingang

2 Ein-/Aus-Taste und LED-Statusanzeige

6.2 Fernsteuerung

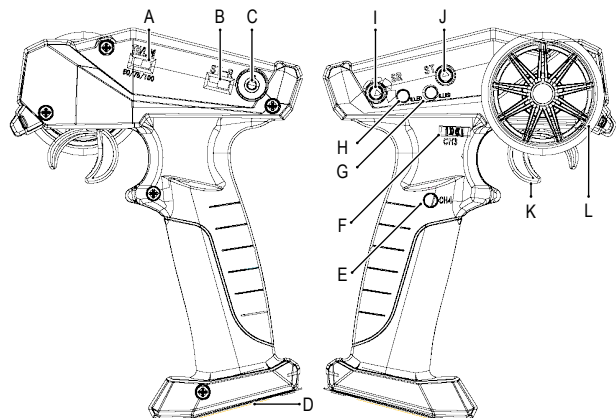

- | | | | |
|---|---|---|-------------------------|
| A | 50/75/100: Geschwindigkeitsregelung | B | ST-R: Lenkungsumkehrung |
| C | Ein-/Aus-Taste | D | Batteriefach |
| E | CH4: Fahrzeugbeleuchtung EIN/AUS | F | CH3: Ohne Funktion |
| G | S.LED: Anzeige des Betriebszustands/für geringe Akkukapazität | H | C.LED: Ohne Funktion |
| I | SR: Lenkradius | J | ST: Lenkungstrimmung |
| K | Gashebel (Vorwärts/Anhalten/Rückwärts) | L | Lenkung |

7 Einsetzen der Batterien (Fernsteuerung)

1. Öffnen Sie das Batteriefach.
2. Setzen Sie dann unter Beachtung der auf der Innenseite der Batteriefachabdeckung angegebenen Polarität die Batterien ein.
3. Bringen Sie anschließend die Batteriefachabdeckung wieder an.

8 Aufladen des Akkus (Modellfahrzeug)

Voraussetzungen:

- ✓ Sie haben ein geeignetes USB-A-Netzteil (5 V/DC, 500 mA) zur Hand.

1. Schließen Sie das eine Ende des Ladekabels an den Ladeeingang des Produkts an.
2. Schließen Sie das andere Ende des Ladekabels an eine geeignete Spannungsversorgung an.
3. Die LED-Statusanzeige beginnt daraufhin:
 - zu blinken: Akku wird geladen;
 - durchgehend zu leuchten: Akku ist vollständig geladen.
4. Wenn der Akku vollständig geladen ist, trennen Sie das Ladekabel ab.

9 Fernbedienung

9.1 Warnung bei schwacher Batteriespannung

Beginnt die **S.LED** langsam zu blinken, sollten Sie die Batterien der Fernsteuerung zeitnah durch neue ersetzen.

9.2 Koppeln der Fernsteuerung mit dem Modellfahrzeug

Die Fernsteuerung und das Modellfahrzeug sind bereits ab Werk miteinander gekoppelt.

Sollte dies nicht der Fall sein oder kommt es zu einem späteren Zeitpunkt zur Unterbrechung der Verbindung, führen Sie die nachstehend aufgeführten Schritte aus:

Voraussetzungen:

- ✓ Sowohl die Fernsteuerung als auch das Modellfahrzeug sind ausgeschaltet.
 - 1. Halten Sie die Ein-/Aus-Taste des Modellfahrzeugs gedrückt, bis die sich am Unterboden befindliche LED-Statusanzeige schnell zu blinken beginnt.
 - 2. Halten Sie dann die Ein-/Aus-Taste der Fernsteuerung gedrückt, bis auch die **S.LED** schnell zu blinken beginnt.
 - 3. Warten Sie nun einen Moment, bis der Kopplungsvorgang abgeschlossen ist.
- Leuchten beide LED-Statusanzeigen (am Modellfahrzeug und an der Fernsteuerung) durchgehend, ist der Kopplungsvorgang erfolgreich abgeschlossen.

9.3 Einstellungen

Bedienelement	Funktion	Beschreibung
50/75/100	Geschwindigkeitsregelung	Erhöhen oder verringern Sie die maximale Fahrgeschwindigkeit.
ST-R	Lenkungsumkehrung	Kehren Sie die Lenkung um.
SR	Lenkradius	Vergrößern oder verkleinern Sie den Lenkradius.
ST	Lenkungstrimmung	Stellen Sie die Trimmung der Lenkung so ein, dass das Modellfahrzeug bei Nichtbetätigung der Lenkung geradeaus fährt.
CH4	Steuerung der Beleuchtung	Schalten Sie die Front- und Heckleuchten des Modellfahrzeugs ein oder aus.

10 Betrieb

Hinweis:

Informationen zu den verschiedenen Einstellungen und Anpassungsmöglichkeiten finden Sie in Abschnitt 9.3 „Einstellungen“.

- Halten Sie zunächst einmal die Ein-/Aus-Taste der Fernsteuerung gedrückt, um sie einzuschalten.
- Schalten Sie dann das Modellfahrzeug ein, indem Sie die sich an dessen Unterboden befindliche Ein-/Aus-Taste gedrückt halten.
- Verwenden Sie nun den Gashebel und das Lenkrad, um das Modellfahrzeug zu steuern.
- Möchten Sie das Produkt nicht länger verwenden, schalten Sie:
 - das Modellfahrzeug aus;
 - die Fernsteuerung aus.

11 Reinigung und Wartung

Wichtig:

- Verwenden Sie keine aggressiven Reinigungsmittel, Reinigungsalkohol oder andere chemische Lösungsmittel. Diese können zu Schäden am Gehäuse und zu Fehlfunktionen des Produkts führen.
- Tauchen Sie das Produkt nicht in Wasser.

- Ist der Akku vollständig geladen, trennen Sie Ladekabel vom Produkt.
- Verwenden Sie zum Reinigen des Produkts ein trockenes, faserfreies Tuch.

12 Konformitätserklärung (DOC)

Hiermit erklärt Conrad Electronic SE, Klaus-Conrad-Straße 1, D-92240 Hirschau, dass dieses Produkt der Richtlinie 2014/53/EU entspricht.

- Der vollständige Text der EU-Konformitätserklärung ist unter der folgenden Internetadresse verfügbar: www.conrad.com/downloads

Geben Sie die Bestellnummer des Produkts in das Suchfeld ein. Anschließend können Sie die EU-Konformitätserklärung in den verfügbaren Sprachen herunterladen.

13 Entsorgung

13.1 Produkt



Alle Elektro- und Elektronikgeräte, die auf den europäischen Markt gebracht werden, müssen mit diesem Symbol gekennzeichnet werden. Dieses Symbol weist darauf hin, dass dieses Gerät am Ende seiner Lebensdauer getrennt von unsortiertem Siedlungsabfall zu entsorgen ist.

Jeder Besitzer von Altgeräten ist verpflichtet, Altgeräte einer vom unsortierten Siedlungsabfall getrennten Erfassung zuzuführen. Die Endnutzer sind verpflichtet, Altbatterien und Altkumulatoren, die nicht vom Altgerät umschlossen sind, sowie Lampen, die zerstörungsfrei aus dem Altgerät entnommen werden können, vor der Abgabe an einer Erfassungsstelle vom Altgerät zerstörungsfrei zu trennen.

Vertreiber von Elektro- und Elektronikgeräten sind gesetzlich zur unentgeltlichen Rücknahme von Altgeräten verpflichtet. Conrad stellt Ihnen folgende **kostenlose** Rückgabemöglichkeiten zur Verfügung (weitere Informationen auf unserer Internet-Seite):

- in unseren Conrad-Filialen
- in den von Conrad geschaffenen Sammelstellen
- in den Sammelstellen der öffentlich-rechtlichen Entsorgungsträger oder bei den von Herstellern und Vertreibern im Sinne des ElektroG eingerichteten Rücknahmesystemen

Für das Löschen von personenbezogenen Daten auf dem zu entsorgenden Altgerät ist der Endnutzer verantwortlich.

Beachten Sie, dass in Ländern außerhalb Deutschlands evtl. andere Pflichten für die Altgeräte-Rückgabe und das Altgeräte-Recycling gelten.

13.2 Batterien/Akkus

Entnehmen Sie evtl. eingelegte Batterien/Akkus und entsorgen Sie diese getrennt vom Produkt. Sie als Endverbraucher sind gesetzlich (Batterieverordnung) zur Rückgabe aller gebrauchten Batterien/Akkus verpflichtet; eine Entsorgung über den Hausmüll ist untersagt.



Schadstoffhaltige Batterien/Akkus sind mit dem nebenstehenden Symbol gekennzeichnet, das auf das Verbot der Entsorgung über den Hausmüll hinweist. Die Bezeichnungen für das ausschlaggebende Schwermetall sind: Cd=Cadmium, Hg=Quecksilber, Pb=Blei (die Bezeichnung steht auf den Batterien/Akkus z.B. unter dem links abgebildeten Mülltonnen-Symbol).

Ihre verbrauchten Batterien/Akkus können Sie unentgeltlich bei den Sammelstellen Ihrer Gemeinde, unseren Filialen oder überall dort abgeben, wo Batterien/Akkus verkauft werden. Sie erfüllen damit die gesetzlichen Verpflichtungen und leisten Ihren Beitrag zum Umweltschutz.

Vor der Entsorgung sind offen liegende Kontakte von Batterien/Akkus vollständig mit einem Stück Klebeband zu verdecken, um Kurzschlüsse zu verhindern. Auch wenn Batterien/Akkus leer sind, kann die enthaltene Rest-Energie bei einem Kurzschluss gefährlich werden (Aufplatzen, starke Erhitzung, Brand, Explosion).

14 Technische Daten

14.1 Modellfahrzeug

Akku.....	Lithium-Polymer-Akku, 3,7 V, 500 mAh
Ladestrom.....	max. 0,5 A
Ladedauer des Akkus.....	ca. 60 min
Laufzeit.....	ca. 70 min
Geschwindigkeit.....	max. 5 km/h
ESC (Motorregler).....	ja
Bodenfreiheit.....	19,5 mm
Radstand.....	142 mm
Räder (vorne und hinten).....	Breite: 16 mm Durchmesser: 47 mm; Spurbreite: 87 mm
Abmessungen (B x H x L).....	105 x 101 x 254 mm
Gewicht.....	268 g

14.2 Sender (Fernsteuerung)

Anschlussleistung.....	6 V/DC (4 x 1,5-V-Batterie des Typs AA)
Frequenzbereich.....	2410 – 2465 MHz
Sendeleistung.....	10 mW
Sendereichweite.....	80 m (in offenem Gelände)
Abmessungen (B x H x L).....	135 x 90 x 185 mm
Gewicht.....	158 g (ohne Batterien)

14.3 Ladekabel

Eingang.....	4,5 – 5,5 V über USB-A
Ausgang.....	4,425 V (äußerer ø: 2,0 mm / innerer ø: 0,6 mm)
Drahtlänge.....	500 mm
Gewicht.....	10,5 g

Dies ist eine Publikation der Conrad Electronic SE, Klaus-Conrad-Str. 1, D-92240 Hirschau (www.conrad.com).

Alle Rechte einschließlich Übersetzung vorbehalten. Reproduktionen jeder Art, z. B. Fotokopie, Mikroverfilmung, oder die Erfassung in elektronischen Datenverarbeitungsanlagen, bedürfen der schriftlichen Genehmigung des Herausgebers. Nachdruck, auch auszugsweise, verboten. Die Publikation entspricht dem technischen Stand bei Drucklegung.

Copyright by Conrad Electronic SE.

*2595543_2595544_V1_0722_dh_mh_de 611289739-1 11/01 en



1 Intended use

The product is a remote controlled 4WD vehicle with front and rear lights. Contact with moisture must be avoided under all circumstances. If you use the product for purposes other than those described, the product may be damaged. Improper use can result in short circuits, fires, or other hazards.

The product complies with the statutory national and European requirements. For safety and approval purposes, you must not rebuild and/or modify the product. Read the operating instructions carefully and store them in a safe place. Make this product available to third parties only together with the operating instructions. All company names and product names are trademarks of their respective owners. All rights reserved.

2 Delivery contents

- Car
- Remote control
- USB charging cable
- 4x AA 1.5 V batteries
- Not a toy flyer
- Operating instructions

3 Latest product information

Download the latest product information at www.conrad.com/downloads or scan the QR code shown. Follow the instructions on the website.

4 Description of symbols

The following symbols are on the product/appliance or are used in the text:



The symbol warns of hazards that can lead to personal injury.

5 Safety instructions



Read the operating instructions carefully and especially observe the safety information. If you do not follow the safety instructions and information on proper handling, we assume no liability for any resulting personal injury or damage to property. Such cases will invalidate the warranty/guarantee.

5.1 General

- The product is not a toy. Keep it out of the reach of children and pets.
- Do not leave packaging material lying around carelessly. This may become dangerous playing material for children.
- If you have questions which remain unanswered by this information product, contact our technical support service or other technical personnel.
- Maintenance, modifications and repairs must only be completed by a technician or an authorised repair centre.

5.2 Handling

- Handle the product carefully. Jolts, impacts or a fall even from a low height can damage the product.

5.3 Operating environment

- Do not place the product under any mechanical stress.
- Protect the appliance from extreme temperatures, strong jolts, flammable gases, steam and solvents.
- Protect the product from high humidity and moisture.
- Protect the product from direct sunlight.

5.4 Operation

- Consult an expert when in doubt about the operation, safety or connection of the product.
- If it is no longer possible to operate the product safely, take it out of operation and protect it from any accidental use. DO NOT attempt to repair the product yourself. Safe operation can no longer be guaranteed if the product:
 - is visibly damaged,
 - is no longer working properly,
 - has been stored for extended periods in poor ambient conditions or
 - has been subjected to any serious transport-related stresses.

5.5 LiPo battery (car)

- The rechargeable battery is permanently built into the product and cannot be replaced.
- Never damage the rechargeable battery. Damaging the casing of the rechargeable battery might cause an explosion or a fire! Unlike conventional batteries/rechargeable batteries (e.g. AA or AAA type), the casing of the LiPo rechargeable battery does not consist of a thin sheet but rather a sensitive plastic film only.
- Never short-circuit the contacts of the rechargeable battery. Do not throw the battery or the product into fire. There is a danger of fire and explosion!
- Charge the rechargeable battery regularly, even if you do are not using the product. Due to the rechargeable battery technology being used, you do not need to discharge the rechargeable battery first.
- Never charge the rechargeable battery of the product unattended.
- When charging, place the product on a surface that is not heat-sensitive. It is normal that a certain amount of heat is generated during charging.

5.6 Batteries (remote control)

- Correct polarity must be observed while inserting batteries.
- The batteries should be removed from the device if it is not used for a long period of time to avoid damage through leaking. Leaking or damaged batteries might cause acid burns when in contact with skin, therefore use suitable protective gloves to handle corrupted batteries.
- Batteries must be kept out of reach of children. Do not leave batteries lying around, as there is risk, that children or pets swallow them.
- All batteries should be replaced at the same time. Mixing old and new batteries in the device can lead to battery leakage and device damage.
- Batteries must not be dismantled, short-circuited or thrown into fire. Never recharge non-rechargeable batteries. There is a risk of explosion!

6 Product overview

6.1 Car

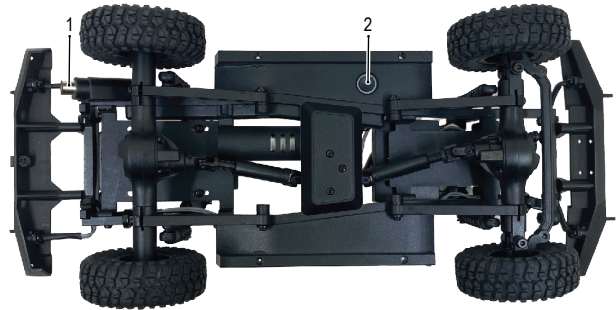

1 Charging input

2 Power button / status LED

6.2 Remote control

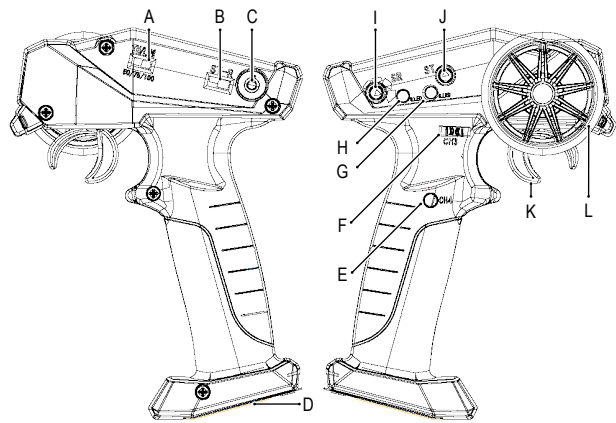

A 50/75/100: Speed control

B ST-R: Steering reverse

C Power button

D Battery compartment

E CH4: Car lights ON/OFF

F CH3: No function

G S.LED: Power / low battery indicator

H C.LED: No function

I SR: Steering range

J ST: Steering trim

K Throttle (forward / stop / reverse)

L Steering

7 Insert batteries (remote control)

1. Open the battery compartment.
2. Insert batteries matching polarities shown on the inside of the compartment cover.
3. Replace the compartment cover.

8 Recharge batteries (car)

Preconditions:

- ✓ You have a suitable 5 V/DC 500 mA USB-A power supply.
1. Connect one end of the charging cable to the charging input on the product.
 2. Connect the other end of the charging cable to a suitable power supply.
 3. The status light on the car:
 - Blinks: charging in progress.
 - Solid on: charging is complete.
 4. When the battery is charged, disconnect the charging cable.

9 Remote control

9.1 Low battery warning

Replace the remote-control battery when the S.LED light flashes slowly.

9.2 Binding remote to car

The remote control and the car should already be bound when you receive it. If the connection is broken, follow these steps to repair the connection:

Preconditions:

- ✓ Remote control and car are both powered OFF.

1. Press and hold the power button on the car until the status LED blinks rapidly.
 2. Press and hold the power button on the remote control until the status LED **S.LED** blinks rapidly.
 3. Wait a few moments for the binding process to complete.
- When the status lights on the car and remote control are steady ON, the binding process is complete.

9.3 Settings

Control	Function	Description
50/75/100	Speed control	Increase or decrease the max speed.
ST-R	Steering reverse	Reverse the steering input.
SR	Steering range	Increase / decrease the steering radius.
ST	Steering trim	Adjust the steering trim so the car drives in a straight.
CH4	Control lights	Switch the car lights ON/OFF.

10 Operation

Note:

For various settings and adjustments, refer to section: 9.3 Settings.

1. Press and hold the power button on the remote to switch the power ON.
2. Press and hold the power button on the car to switch the power ON.
3. Control the car using the throttle and steering wheel.
4. When finished driving:
 - Switch the car OFF
 - Switch the remote control OFF

11 Cleaning and care

Important:

- Do not use aggressive cleaning agents, rubbing alcohol or other chemical solutions. They damage the housing and can cause the product to malfunction.
- Do not immerse the product in water.

1. Disconnect the product from the charger.
2. Clean the product with a dry, fibre-free cloth.

12 Declaration of Conformity (DOC)

Conrad Electronic SE, Klaus-Conrad-Straße 1, D-92240 Hirschau hereby declares that this product conforms to the 2014/53/EU directive.

- Click on the following link to read the full text of the EU declaration of conformity: www.conrad.com/downloads

Enter the product item number in the search box. You can then download the EU declaration of conformity in the available languages.

13 Disposal

13.1 Product



This symbol must appear on any electrical and electronic equipment placed on the EU market. This symbol indicates that this device should not be disposed of as unsorted municipal waste at the end of its service life.

Owners of WEEE (Waste from Electrical and Electronic Equipment) shall dispose of it separately from unsorted municipal waste. Spent batteries and accumulators, which are not enclosed by the WEEE, as well as lamps that can be removed from the WEEE in a non-destructive manner, must be removed by end users from the WEEE in a non-destructive manner before it is handed over to a collection point.

Distributors of electrical and electronic equipment are legally obliged to provide free take-back of waste. Conrad provides the following return options **free of charge** (more details on our website):

- in our Conrad offices
- at the Conrad collection points
- at the collection points of public waste management authorities or the collection points set up by manufacturers or distributors within the meaning of the ElektroG

End users are responsible for deleting personal data from the WEEE to be disposed of.

It should be noted that different obligations about the return or recycling of WEEE may apply in countries outside of Germany.

13.2 (Rechargeable) batteries

Remove batteries/rechargeable batteries, if any, and dispose of them separately from the product. According to the Battery Directive, end users are legally obliged to return all spent batteries/rechargeable batteries; they must not be disposed of in the normal household waste.



Batteries/rechargeable batteries containing hazardous substances are labelled with this symbol to indicate that disposal in household waste is forbidden. The abbreviations for heavy metals in batteries are: Cd = Cadmium, Hg = Mercury, Pb = Lead (name on (rechargeable) batteries, e.g. below the trash icon on the left).

Used (rechargeable) batteries can be returned to collection points in your municipality, our stores or wherever (rechargeable) batteries are sold. You thus fulfil your statutory obligations and contribute to environmental protection.

Batteries/rechargeable batteries that are disposed of should be protected against short circuit and their exposed terminals should be covered completely with insulating tape before disposal. Even empty batteries/rechargeable batteries can contain residual energy that may cause them to swell, burst, catch fire or explode in the event of a short circuit.

14 Technical data

14.1 Car

Rechargeable battery LiPo 3.7 V 500 mAh

Charging current.....	max. 0.5 A
Battery recharge time	approx. 60 mins
Runtime	approx. 70 mins
Speed	max. 5 km/h
ESC	yes
Ground clearance	19.5 mm
Wheelbase.....	142 mm
Tires (front & rear)	Width:16 mm Diameter: 47 mm Track width: 87 mm
Dimensions (W x H x L).....	105 x 101 x 254 mm
Weight	268 g

14.2 Transmitter (remote control)

Input power.....	6 V/DC (4x 1.5 V AA batteries)
Frequency range	2410 - 2465 MHz
Transmission power	10 mW
Transmission distance.....	80 m (open area)
Dimensions (W x H x L).....	135 x 90 x 185 mm
Weight	158 g (without batteries)

14.3 Charging cable

Input	4.5 – 5.5 V via USB-A
Output.....	4.425 V (outer: ø2.0 mm / inner: ø0.6 mm)
Wire length	500 mm
Weight	10.5 g

This is a publication by Conrad Electronic SE, Klaus-Conrad-Str. 1, D-92240 Hirschau (www.conrad.com).

All rights including translation reserved. Reproduction by any method (e.g. photocopying, microfilming or the capture in electronic data processing systems) requires prior written approval from the editor. Reprinting, also in part, is prohibited. This publication reflects the technical status at the time of printing.

Copyright by Conrad Electronic SE.

*2595543_2595544_V1_0722_dh_mh_en 611289739-2 I1/O1 en



1 Utilisation prévue

Le produit est un véhicule 4x4 télécommandé avec des feux avant et arrière.

Dans tous les cas, le contact avec l'humidité doit être évité.

Toute utilisation à des fins autres que celles décrites pourrait endommager le produit.

Une mauvaise utilisation peut entraîner des risques tels que des courts-circuits, des incendies, etc.

Ce produit est conforme aux exigences nationales et européennes en vigueur.

Pour des raisons de sécurité et d'homologation, toute restructuration et/ou modification du produit est interdite.

Lisez attentivement les instructions du mode d'emploi et conservez-le dans un endroit sûr. Ne mettez ce produit à la disposition de tiers qu'avec son mode d'emploi.

Tous les noms d'entreprises et appellations de produits sont des marques commerciales de leurs propriétaires respectifs. Tous droits réservés.

2 Contenu de l'emballage

- Voiture
- 4 piles AA 1,5 V
- Télécommande
- Prospectus indiquant que ce n'est pas un jouet
- Câble de charge USB
- Mode d'emploi

3 Dernières informations sur le produit

Téléchargez les dernières informations relatives au produit sur le site www.conrad.com/downloads ou scannez le code QR indiqué. Suivez les instructions figurant sur le site Web.

4 Description des symboles

Les symboles suivants figurent sur le produit/appareil ou sont utilisés dans le texte :



Le symbole met en garde contre les dangers pouvant entraîner des blessures corporelles.

5 Consignes de sécurité



Lisez attentivement le mode d'emploi et observez particulièrement les consignes de sécurité. Nous ne saurions être tenus pour responsables des blessures corporelles ou des dommages matériels résultant du non-respect des mises en garde et des indications relatives à une utilisation correcte figurant dans ce mode d'emploi. De tels cas entraînent l'annulation de la garantie.

5.1 Généralités

- Le produit n'est pas un jouet. Il doit rester hors de portée des enfants et des animaux domestiques.
- Ne laissez pas traîner le matériel d'emballage. Celui-ci peut se révéler dangereux si des enfants le prennent pour un jouet.
- Si vous avez des questions dont la réponse ne figure pas dans ce mode d'emploi, contactez notre service d'assistance technique ou un autre technicien spécialisé.
- Toute manipulation d'entretien, d'ajustement ou de réparation doit être effectuée par un spécialiste ou un atelier spécialisé.

5.2 Manipulation

- Manipulez le produit avec précaution. Des secousses, des chocs ou une chute, même de faible hauteur, peuvent endommager le produit.

5.3 Conditions environnementales de fonctionnement

- N'exposez pas le produit à des contraintes mécaniques.
- Gardez l'appareil à l'abri de températures extrêmes, de secousses intenses, de gaz inflammables, de vapeurs et de solvants.
- Protégez le produit de l'humidité et des moisissures.
- Protégez le produit de la lumière directe du soleil.

5.4 Fonctionnement

- En cas de doute sur l'utilisation, les mesures de sécurité ou le branchement de ce produit, consultez un expert.
- Si une utilisation du produit en toute sécurité n'est plus possible, arrêtez de l'utiliser et protégez-le de toute utilisation accidentelle. N'essayez PAS de réparer le produit vous-même. Un fonctionnement sûr ne peut plus être garanti si le produit :
 - est visiblement endommagé,
 - ne fonctionne plus correctement,
 - a été stocké pendant une période prolongée dans des conditions défavorables ou
 - a été transporté dans des conditions très rudes.

5.5 Batterie LiPo (voiture)

- L'accumulateur est intégré au produit, il n'est pas remplaçable.
- N'endommagez jamais l'accumulateur. Un dommage sur le boîtier de l'accumulateur peut provoquer un risque d'explosion et d'incendie ! Contrairement aux batteries conventionnelles / accumulateurs (p. ex., les batteries de type AA ou AAA), le boîtier de l'accumulateur au Li-Po n'est pas constitué d'une fine feuille, mais d'un film plastique sensible uniquement.
- Ne court-circuitez jamais les contacts de l'accumulateur. Ne jetez pas l'accumulateur ou le produit dans le feu. Cela constitue un risque d'explosion et d'incendie !

- Rechargez régulièrement l'accumulateur même lorsque vous n'utilisez pas le produit. Grâce à la technologie des accumulateurs, un déchargement préalable de l'accumulateur n'est pas nécessaire.
- Ne rechargez jamais l'accumulateur du produit sans surveillance.
- Au cours du chargement, placez le produit sur une surface qui ne soit pas sensible à la chaleur. Il est normal que de la chaleur soit générée lors de la recharge.

5.6 Piles (télécommande)

- Respectez les indications de polarité lorsque vous insérez piles.
- Pour éviter un dommage dû à une fuite, la pile doit être enlevée de l'appareil si celui-ci n'est pas utilisé sur une longue période. Des piles endommagées ou qui fuient peuvent provoquer des brûlures acides en cas de contact avec la peau, il est donc recommandé de manipuler les piles usagées avec des gants de protection appropriés.
- Les piles doivent être tenues hors de portée des enfants. Ne laissez pas des piles traîner, car il existe un risque que les enfants ou les animaux domestiques les avalent.
- Toutes les piles doivent être remplacées en même temps. Mélanger des piles usagées et des piles neuves dans l'appareil peut entraîner des fuites et endommager l'appareil.
- Les piles ne doivent pas être démantelées, court-circuitées ou jetées au feu. Ne rechargez pas les piles non rechargeables. Cela constituerait un risque d'explosion !

6 Aperçu du produit

6.1 Voiture

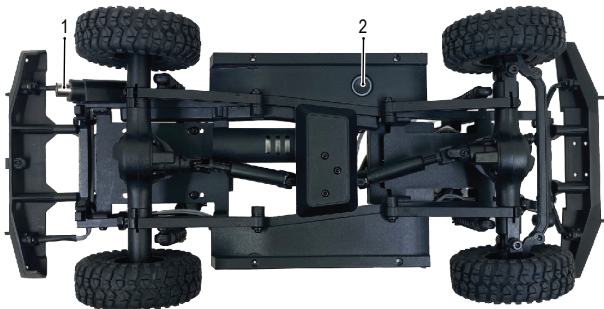

1 Entrée de charge

2 Bouton d'alimentation / LED d'état

6.2 Télécommande

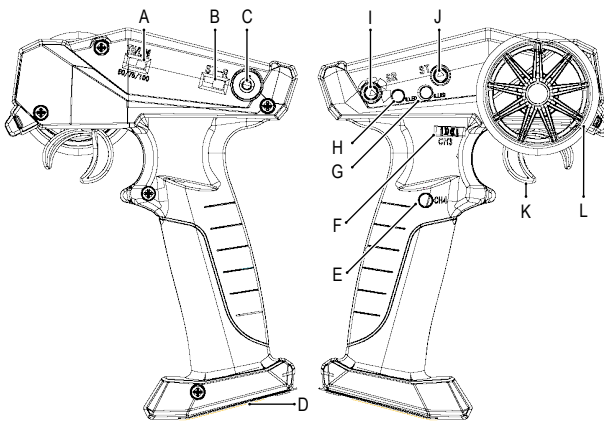

- | | | | |
|---|---|---|---------------------------------|
| A | 50/75/100 : Commande de vitesse | B | ST-R : Direction inverse |
| C | Bouton marche/arrêt | D | Compartiment à piles |
| E | CH4 : Allumer/éteindre la lumière du véhicule | F | CH3 : Aucune fonction |
| G | S.LED : Indicateur d'alimentation / de pile faible | H | C.LED : Aucune fonction |
| I | SR : Plage de guidage | J | ST : Trim de direction |
| K | Accélérateur (avance/arrêt/marche-arrière) | L | Volant |

7 Insertion des piles (télécommande)

1. Ouvrez le compartiment à accus.
2. Insérez les piles en veillant à ce que les polarités correspondent aux indications de la face intérieure du couvercle du compartiment.
3. Remettez le couvercle du compartiment.

8 Recharger les batteries (voiture)

Conditions préalables:

- ✓ Vous disposez d'une alimentation USB-A 5 V/DC 500 mA appropriée.
1. Connectez une extrémité du câble de charge à l'entrée de charge du produit.
 2. Connectez l'autre extrémité du câble de charge à une source d'alimentation appropriée.
 3. Le voyant d'état de la voiture :
 - Clignote : charge en cours.-
 - Allumé en permanence : charge terminée.
 4. Lorsque l'accumulateur est chargé, débranchez le câble de charge.

9 Télécommande

9.1 Avertissement batterie faible

Remplacez la batterie de la télécommande lorsque le voyant **S.LED** clignote lentement.

9.2 Liaison de la télécommande à la voiture

La télécommande et la voiture doivent déjà être liées lorsque vous les recevez.

Si la connexion est rompue, suivez les étapes suivantes pour restaurer la connexion :

Conditions préalables:

✓ La télécommande et la voiture sont toutes deux hors tension.

- Appuyez sur le bouton d'alimentation de la voiture et maintenez-le enfoncé jusqu'à ce que le voyant d'état clignote rapidement.
- Appuyez sur le bouton d'alimentation de la télécommande et maintenez-le enfoncé jusqu'à ce que le voyant d'état **S.LED** clignote rapidement.
- Attendez quelques instants pour que le processus de liaison se termine.

→ Lorsque les voyants d'état de la voiture et de la télécommande sont allumés en permanence, le processus de liaison est terminé.

9.3 Paramètres

Commande	Fonction	Description
50/75/100	Commande de vitesse	Augmenter ou diminuer la vitesse maximale.
ST-R	Direction inverse	Inverser la direction.
SR	Plage de guidage	Augmenter / diminuer le rayon de braquage.
ST	Trim de direction	Ajuster les réglages de la direction pour que la voiture roule en ligne droite.
CH4	Voyants de contrôle	Allumer/éteindre les feux de la voiture

10 Fonctionnement

Remarque:

Pour les différents réglages et ajustements, reportez-vous à la section : 9.3 Paramètres.

- Appuyez sur le bouton d'alimentation de la télécommande pour l'allumer.
- Appuyez sur le bouton d'alimentation de la voiture pour l'allumer.
- Contrôlez la voiture à l'aide de l'accélérateur et du volant.
- Lorsque vous avez terminé de conduire :
 - éteignez la voiture
 - éteignez la télécommande.

11 Nettoyage et entretien

Important:

- N'utilisez pas de produits de nettoyage agressifs, d'alcool à friction ou d'autres solutions chimiques. Ils endommagent le boîtier et peuvent provoquer un dysfonctionnement du produit.
- Ne plongez pas le produit dans l'eau.

- Débranchez l'appareil du chargeur.
- Nettoyez le produit à l'aide d'un chiffon sec et sans fibres.

12 Déclaration de conformité (DOC)

Conrad Electronic SE, Klaus-Conrad-Strasse 1, D-92240 Hirschau, déclare par la présente que ce produit est conforme à la directive 2014/53/UE.

- Le texte intégral de la déclaration de conformité UE est disponible via le lien suivant : www.conrad.com/downloads

Saisissez le numéro d'article dans le champ de recherche. Vous pouvez télécharger la déclaration de conformité UE dans les langues disponibles.

13 Élimination des déchets

13.1 Produit



Tous les équipements électriques et électroniques mis sur le marché européen doivent être marqués de ce symbole. Ce symbole indique que cet appareil doit être éliminé séparément des déchets municipaux non triés à la fin de son cycle de vie.

Tout détenteur d'appareils usagés est tenu de les remettre à un service de collecte séparé des déchets municipaux non triés. Les utilisateurs finaux sont tenus de séparer, sans toutefois les détruire, les piles et accumulateurs usagés qui ne sont pas intégrés dans l'appareil usagé, ainsi que les lampes qui peuvent être enlevées de l'appareil usagé sans être détruites, avant de les remettre à un point de collecte.

Les distributeurs d'équipements électriques et électroniques sont légalement tenus de reprendre gratuitement les appareils usagés. Conrad vous offre les possibilités de retour **gratuit** suivantes (plus d'informations sur notre site Internet) :

- à nos filiales Conrad
- dans les centres de collecte créés par Conrad
- dans les points de collecte des organismes de droit public chargés de l'élimination des déchets ou auprès des systèmes de reprise mis en place par les fabricants et les distributeurs au sens de la loi sur les équipements électriques et électroniques (ElektroG)

L'utilisateur final est responsable de l'effacement des données personnelles sur l'équipement usagé à mettre au rebut.

Veuillez noter que dans les pays autres que l'Allemagne, d'autres obligations peuvent s'appliquer pour la remise et le recyclage des appareils usagés.

13.2 Piles/accumulateurs

En tant qu'utilisateur final, vous êtes légalement tenu (Ordonnance relative à l'élimination des piles usagées) de rapporter toutes les piles/accumulateurs usagés ; il est interdit de les jeter avec les ordures ménagères.



Les piles/accumulateurs qui contiennent des substances toxiques sont caractérisées par les symboles ci-contre qui indiquent l'interdiction de les jeter dans les ordures ménagères. Les désignations pour le métal lourd prépondérant sont : Cd = cadmium, Hg = mercure, Pb = plomb (la désignation se trouve sur les piles/accumulateurs, par ex. sous le symbole de la poubelle illustré à gauche).

Vous pouvez rapporter gratuitement vos piles/accumulateurs usagés aux centres de récupération de votre commune, à nos succursales ou à tous les points de vente de piles/accumulateurs. Vous respectez ainsi les ordonnances légales et contribuez à la protection de l'environnement.

Avant la mise au rebut, recouvrez complètement les contacts exposés de la batterie/des piles avec un morceau de ruban adhésif pour éviter les courts-circuits. Même si les piles/batteries rechargeables sont vides, l'énergie résiduelle qu'elles contiennent peut être dangereuse en cas de court-circuit (éclatement, surchauffe, incendie, explosion).

14 Caractéristiques techniques

14.1 Voiture

Accumulateur.....	LiPo 3,7 V 500 mAh
Courant de charge.....	0,5 A max.
Temps de charge de la batterie.....	env. 60 min
Temps de fonctionnement.....	env. 70 min
Vitesse.....	5 km/h max.
ESC.....	oui
Garde au sol.....	19,5 mm
Empattement.....	142 mm
Roues (avant et arrière).....	Largeur : 16 mm Diamètre : 47 mm Largeur de voie : 87 mm
Dimensions (L x H x L).....	105 x 101 x 254 mm
Poids.....	268 g

14.2 Émetteur (télécommande)

Puissance d'entrée.....	6 V/CC (4 piles de 1,5 V)
Plage de fréquences.....	2410 – 2465 MHz
Puissance de transmission.....	10 mW
Distance de transmission.....	80 m (zone ouverte)
Dimensions (L x H x L).....	135 x 90 x 185 mm
Poids.....	158 g (sans piles)

14.3 Câble de charge

Entrée.....	4,5 – 5,5 V via USB-A
Sortie.....	4,425 V (extérieur : ø2,0 mm / intérieur : ø0,6 mm)
Longueur du câble.....	500 mm
Poids.....	10,5 g

Ceci est une publication de Conrad Electronic SE, Klaus-Conrad-Str. 1, D-92240 Hirschau (www.conrad.com).

Tous droits réservés, y compris de traduction. Toute reproduction, quelle qu'elle soit (p. ex. photocopie, microfilm, saisie dans des installations de traitement de données) nécessite une autorisation écrite de l'éditeur. Il est interdit de le réimprimer, même par extraits. Cette publication correspond au niveau technique du moment de la mise sous presse.

Copyright by Conrad Electronic SE.

*2595543_2595544_V1_0722_dh_mh_fr 611289739-3 I1/O1 en



1 Beoogd gebruik

Het product is een op afstand bestuurbaar 4WD-voertuig met voor- en achterlichten.

Contact met vocht moet absoluut worden vermeden.

Als het product voor andere doeleinden wordt gebruikt dan hier beschreven, kan het product worden beschadigd.

Verkeerd gebruik kan resulteren in kortsluiting, brand of andere gevaren.

Het product is voldoet aan de nationale en Europese wettelijke voorschriften.

Om veiligheids- en goedkeuringsredenen mag u niets aan dit product veranderen.

Lees de gebruiksaanwijzing goed door en bewaar deze op een veilige plek. Het product mag alleen samen met de gebruiksaanwijzing aan derden worden doorgegeven.

Alle bedrijfs- en productnamen zijn handelsmerken van de betreffende eigenaren. Alle rechten voorbehouden.

2 Leveringsomvang

- Auto
- Afstandsbediening
- USB-oplaadkabel
- 4x AA 1,5 V-batterijen
- Geen speelgoedvlieger
- Gebruiksaanwijzing

3 Meest recente productinformatie

Download de laatste productinformatie op www.conrad.com/downloads of scan de afgebeelde QR-code. Volg de aanwijzingen op de website.

4 Beschrijving van de symbolen

De volgende symbolen staan op het product/apparaat of worden gebruikt in de tekst:



Dit symbool waarschuwt voor gevaren die tot persoonlijk letsel kunnen leiden.

5 Veiligheidsinstructies



Lees de gebruiksaanwijzing aandachtig door en neem vooral de veiligheidsinformatie in acht. Indien de veiligheidsinstructies en de aanwijzingen voor een juiste bediening in deze gebruiksaanwijzing niet worden opgevolgd, aanvaarden wij geen verantwoordelijkheid voor hieruit resulteren persoonlijk letsel of materiële schade. In dergelijke gevallen vervalt de aansprakelijkheid/garantie.

5.1 Algemeen

- Het artikel is geen speelgoed. Houd het buiten het bereik van kinderen en huisdieren.
- Laat verpakkingsmateriaal niet achteloos rondslingeren. Dit kan voor kinderen gevaarlijk speelgoed worden.
- Als u nog vragen hebt die niet door dit informatieproduct zijn beantwoord, neem dan contact op met onze technische klantendienst of ander technisch personeel.
- Laat onderhoud, aanpassingen en reparaties alleen uitvoeren door een vakman of in een daartoe bevoegde werkplaats.

5.2 Omgang

- Behandel het product met zorg. Schokken, stoten of zelfs een val van geringe hoogte kunnen het product beschadigen.

5.3 Bedrijfsomgeving

- Stel het product niet aan mechanische spanning bloot.
- Bescherm het product tegen extreme temperaturen, sterke schokken, brandbare gassen, stoom en oplosmiddelen.
- Bescherm het product tegen hoge luchtvochtigheid en vocht.
- Bescherm het product tegen direct zonlicht.

5.4 Bediening

- Neem contact op met een deskundige wanneer u twijfelt over de werking, veiligheid of verbinding van het product.
- Als het product niet langer veilig gebruikt kan worden, stel het dan buiten bedrijf en zorg ervoor dat niemand het per ongeluk kan gebruiken. Probeer het product NIET zelf te repareren. Veilig gebruik kan niet langer worden gegarandeerd als het product:
 - zichtbaar is beschadigd,
 - niet meer naar behoren werkt,
 - gedurende een langere periode onder slechte omstandigheden is opgeslagen of
 - onderhevig is geweest aan ernstige transportbelasting.

5.5 LiPo-batterij (auto)

- De oplaadbare accu is ingebouwd in het product en kan niet worden vervangen.
- Beschadig de oplaadbare accu nooit. Het beschadigen van de behuizing van de oplaadbare accu kan explosiegevaar of brand veroorzaken! In tegenstelling tot standaard/oplaadbare batterijen (bijvoorbeeld type AA of AAA), bestaat de behuizing van de oplaadbare LiPo-batterij niet uit een dunne laag maar alleen uit een gevoelige plastic folie.
- U mag de polen van de oplaadbare accu nooit kortsluiten. Gooi de accu of het product nooit in het vuur. Er bestaat gevaar op brand of explosie!

- Laad de oplaadbare accu regelmatig op, zelfs wanneer u het product niet gebruikt. Door de technologie die er in de oplaadbare batterij is gebruikt, hoeft u de oplaadbare batterij niet eerst te ontladen.
- Laad de oplaadbare accu van het product nooit op zonder toezicht.
- Tijdens het laden dient u het product op een voor hitte ongevoelig oppervlak te plaatsen. Het is normaal dat tijdens het laden wat hitte wordt ontwikkeld.

5.6 Batterijen (afstandsbediening)

- Zorg ervoor dat de batterijen met de juiste polariteit in het product worden geplaatst.
- Haal de batterij uit het apparaat als u van plan bent om het apparaat gedurende een lange periode niet te gebruiken om schade door lekkage te vermijden. Lekkende of beschadigde accu's of batterijen kunnen bij aanraking met de huid brandwonden veroorzaken. Gebruik bij het hanteren ervan daarom geschikte beschermende handschoenen.
- Houd batterijen buiten het bereik van kinderen. Laat batterijen niet rondslingeren omdat er risico bestaat dat ze door kinderen of huisdieren worden ingeslikt.
- Alle batterijen dienen op hetzelfde moment te worden vervangen. Door elkaar gebruiken van oude en nieuwe batterijen kan leiden tot lekkage en schade aan het product.
- Men mag batterijen niet kortsluiten, uit elkaar halen of in het vuur gooien. Probeer nooit niet-oplaadbare batterijen op te laden. Er bestaat explosiegevaar!

6 Productoverzicht

6.1 Auto

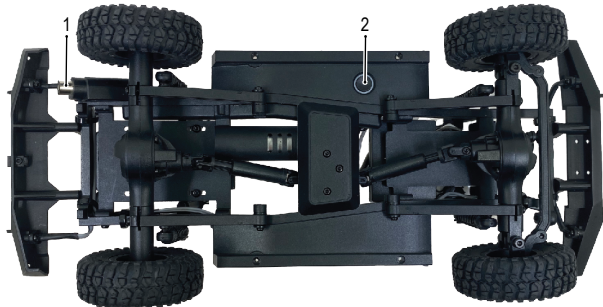

1 Laadingang

2 Aan-/uitknop/status-LED

6.2 Afstandsbediening

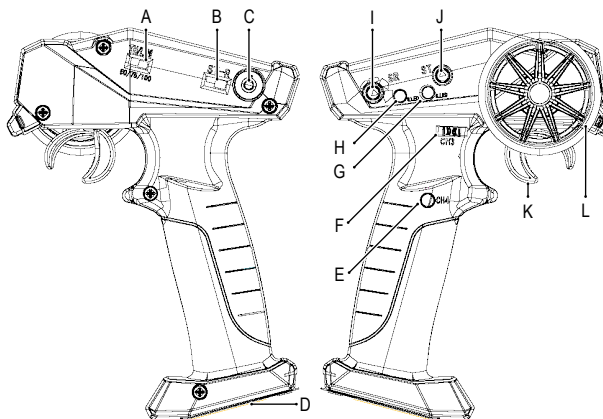

A 50/75/100: Snelheidsregeling

B ST-R: Omgekeerd sturen

C Aan-/uitknop

D Batterijvak

E CH4: Autolampen AAN/UIT

F CH3: Geen functie

G S.LED: Indicator aan-uit/batterij leeg

H C.LED: Geen functie

I SR: Stuurbereik

J ST: Stuurafstelnop

K Gashendel (vooruit/stop/achteruit)

L Stuur

7 Batterijen plaatsen (afstandsbediening)

- Open het batterijvak.
- Plaats de batterijen en let daarbij op de polariteit gemarkeerd aan de binnenkant van het deksel van het batterijvak.)
- Plaats het deksel van het vak terug.

8 Batterijen opladen (auto)

Voorwaarden:

- ✓ U hebt een geschikte 5 V/DC 500 mA USB-A-voeding.

- Sluit het ene uiteinde van de oplaadkabel aan op de oplaadingang op het product.
- Sluit het andere uiteinde van de laadkabel aan op een geschikte voedingsbron.
- Het statuslampje op de auto:
 - Knippert: bezig met opladen.
 - Brandt continu: opladen is voltooid.
- Koppel de oplaadkabel los wanneer de accu is opgeladen.

9 Afstandsbediening

9.1 Waarschuwing voor lege batterij

Vervang de batterij van de afstandsbediening wanneer het lampje S.LED langzaam knippert.

9.2 Afstandsbediening aan auto binden

De afstandsbediening en de auto zijn al verbonden wanneer u deze ontvangt.

Volg deze stappen om de verbinding te herstellen wanneer de verbinding is verbroken

Voorwaarden:

✓ Afstandsbediening en auto zijn beide UIT.

1. Houd de aan-/uitknop op de auto ingedrukt totdat de status-LED snel knippert.
2. Houd de aan-/uitknop op de afstandsbediening ingedrukt totdat de status-LED **S.LED** snel knippert.
3. Wacht eventjes totdat het bindproces is voltooid.

→ Wanneer de statuslampjes op de auto en de afstandsbediening continu AAN zijn, is het bindproces voltooid.

9.3 Instellingen

Knop	Functie	Beschrijving
50/75/100	Snelheidsregeling	Verhoog of verlaag de maximale snelheid.
ST-R	Omgekeerd sturen	Draai de stuurinvoer om.
SR	Stuurbereik	Verhoog/verlaag de stuurradius.
ST	Stuurafstelknop	Stel de stuurafstelling zodanig af dat de auto rechtdoor rijdt.
CH4	Controlelampjes	Schakel de autolampen AAN/UIT.

10 Gebruik

Opmerking:

Voor verschillende instellingen en aanpassingen, zie sectie: 9.3 Instellingen.

1. Houd de aan-/uitknop op de afstandsbediening ingedrukt om de voeding AAN te zetten.
2. Houd de aan-/uitknop op de auto ingedrukt om de voeding AAN te zetten.
3. Bestuur de auto met de gashendel en het stuur.
4. Wanneer u klaar bent met rijden:
 - Zet de auto UIT
 - Zet de afstandsbediening UIT

11 Onderhoud en reiniging

Belangrijk:

- Gebruik geen agressieve reinigingsmiddelen, wrijfalcohol of andere chemische oplossingen. Ze beschadigen de behuizing en kunnen storingen in het product veroorzaken.
- Dompel het product niet in water.

1. Koppel het product los van de oplader.
2. Reinig het product met een droog, pluisvrij doekje.

12 Conformiteitsverklaring (DOC)

Bij deze verklaart Conrad Electronic SE, Klaus-Conrad-Strasse 1, D-92240 Hirschau, dat dit product voldoet aan de Europese richtlijn 2014/53/EU.

- De volledige tekst van de EG-conformiteitsverklaring staat als download via het volgende internet-adres ter beschikking: www.conrad.com/downloads

Voer het bestelnummer van het product in het zoekveld in; vervolgens kunt u de EU-conformiteitsverklaring downloaden in de beschikbare talen.

13 Verwijdering

13.1 Product



Alle elektrische en elektronische apparatuur die op de Europese markt wordt gebracht, moet met dit symbool zijn gemarkeerd. Dit symbool geeft aan dat dit apparaat aan het einde van zijn levensduur gescheiden van het ongesorteerd gemeentelijk afval moet worden weggegooid.

Iedere bezitter van oude apparaten is verplicht om oude apparaten gescheiden van het ongesorteerd gemeentelijk afval af te voeren. Eindgebruikers zijn verplicht oude batterijen en accu's die niet bij het oude apparaat zijn ingesloten, evenals lampen die op een niet-destructieve manier uit het oude toestel kunnen worden verwijderd, van het oude toestel te scheiden alvorens ze in te leveren bij een inzamelpunt.

Distributeurs van elektrische en elektronische apparatuur zijn wettelijk verplicht om oude apparatuur **gratis** terug te nemen. Conrad geeft u de volgende gratis inlevermogelijkheden (meer informatie op onze website):

- in onze Conrad-filialen
- in de door Conrad gemaakte inzamelpunten
- in de inzamelpunten van de openbare afvalverwerkingsbedrijven of bij de terugnamesystemen die zijn ingericht door fabrikanten en distributeurs in de zin van de ElektroG

Voor het verwijderen van persoonsgegevens op het te verwijderen oude apparaat is de eindgebruiker verantwoordelijk.

Houd er rekening mee dat in landen buiten Duitsland andere verplichtingen kunnen gelden voor het inleveren van oude apparaten en het recyclen van oude apparaten.

13.2 Batterijen/accu's

Verwijder eventueel geplaatste batterijen/accu's en gooi ze apart van het product weg. U als eindgebruiker bent wettelijk verplicht (batterijverordening) om alle gebruikte batterijen/accu's in te leveren; het weggoien bij het huisvuil is verboden.



Batterijen/accu's die schadelijke stoffen bevatten, zijn gemarkeerd met nevenstaand symbool. Deze mogen niet via het huisvuil worden afgevoerd. De aanduidingen voor de zware metalen die het betreft zijn: Cd = cadmium, Hg = kwik, Pb = lood (de aanduiding staat op de batterijen/accu's, bijv. onder de links afgebeelde vuilnisbaksymbool).

U kunt verbruikte batterijen/accu's gratis bij de verzamelpunten van uw gemeente, onze filialen of overal waar batterijen/accu's worden verkocht, afgeven. U voldoet daarmee aan de wettelijke verplichtingen en draagt bij aan de bescherming van het milieu.

Dek blootliggende contacten van batterijen/accu's volledig met een stukje plakband af alvorens ze weg te werpen, om kortsluiting te voorkomen. Zelfs als batterijen/accu's leeg zijn, kan de rest-energie die zij bevatten gevaarlijk zijn in geval van kortsluiting (barsten, sterke verhitting, brand, explosie).

14 Technische gegevens

14.1 Auto

Oplaadbare accu	LiPo 3,7 V 500 mAh
Laadstroom.....	max. 0,5 A
Batterij-oplaadduur	ong. 60 min.
Looptijd.....	ong. 70 min.
Snelheid.....	max. 5 km/u
ESC	ja
Bodemspeling.....	19,5 mm
Wielbasis	142 mm
Banden (voor en achter).....	Breedte: 16 mm Diameter: 47 mm Spoorbreedte: 87 mm
Afmetingen (B x H x L)	105 x 101 x 254 mm
Gewicht.....	268 g

14.2 Zender (afstandsbediening)

Ingangsvermogen.....	6 V/DC (4x 1,5 V AA-batterijen)
Frequentiebereik.....	2410 - 2465 MHz
Zendvermogen	10 mW
Zendbereik.....	80 m (open gebied)
Afmetingen (B x H x L)	135 x 90 x 185 mm
Gewicht.....	158 g (zonder batterijen)

14.3 Opladkabel

Ingang	4,5 – 5,5 V via USB-A
Uitgang	4,425 V (buiten: ø2,0 mm/binnen: ø0,6 mm)
Draadlengte.....	500 mm
Gewicht.....	10,5 g

Dit is een publicatie van Conrad Electronic SE, Klaus-Conrad-Str. 1, D-92240 Hirschau (www.conrad.com).

Alle rechten, vertaling inbegrepen, voorbehouden. Elke reproductie, ongeacht de methode, bijv. fotokopie, microverfilming of de registratie in elektronische gegevensverwerkingssystemen, vereist de voorafgaande schriftelijke toestemming van de uitgever. Nadruk, ook van uittreksels, verboden. De publicatie voldoet aan de technische stand bij het in druk bezorgen.

Copyright by Conrad Electronic SE.

*2595543_2595544_V1_0722_dh_mh_nl 611289739-4 I1/O1 en