



1 Zastosowanie zgodne z przeznaczeniem

Produktem jest montowany na suficie czujnik ruchu na podczerwień (PIR) 360°, podłączany się do zasilania sieciowego.

Dostęp do ustawień i funkcji odbywa się za pośrednictwem aplikacji TUYA – „Smart Life – Smart Living”.

Ten produkt jest przeznaczony wyłącznie do użytku w pomieszczeniach. Nie należy go używać na zewnątrz.

Należy bezwzględnie unikać kontaktu z wilgocią.

Jeśli używasz produktu do celów innych niż opisane, produkt może ulec uszkodzeniu.

Niewłaściwe użytkowanie może spowodować zwarcia, pożar, porażenia prądem elektrycznym lub inne zagrożenia.

Wyrób ten jest zgodny z ustawowymi wymogami krajowymi i europejskimi.

Aby zachować bezpieczeństwo i przestrzegać użycia zgodnego z przeznaczeniem, produktu nie można przebudowywać i/lub modyfikować.

Dokładnie przeczytać instrukcję obsługi i przechowywać ją w bezpiecznym miejscu. Produkt można przekazywać osobom trzecim wyłącznie z dołączoną instrukcją obsługi.

Wszystkie nazwy firm i produktów są znakami handlowymi ich właścicieli. Wszystkie prawa zastrzeżone.

Android™ jest zastrzeżonym znakiem towarowym firmy Google LLC.

2 Zawartość zestawu

- Produkt
- 2 kołki rozporowe
- 2 śruby
- Instrukcja obsługi

3 Najnowsze informacje o produkcie

Pobierz najnowsze informacje o produkcie na www.conrad.com/downloads lub zeskanować przedstawiony kod QR. Postępuj zgodnie z instrukcjami wyświetlanymi na stronie internetowej.

4 Opis symboli



Symbol ten ostrzega przed zagrożeniami, które mogą prowadzić do obrażeń ciała.



Symbol ostrzega przed niebezpiecznym napięciem, które może prowadzić do obrażeń ciała poprzez porażenie prądem.



Produkt powinien być używany wyłącznie w suchych zamkniętych pomieszczeniach wewnątrz budynków. Produktu nie wolno zawilgocić ani zamoczyć.



Przeczytaj uważnie instrukcję obsługi.

5 Wskazówki dotyczące bezpieczeństwa



Należy dokładnie przeczytać instrukcje obsługi i bezwzględnie przestrzegać informacji dotyczących bezpieczeństwa. W przypadku nieprzestrzegania zasad bezpieczeństwa i informacji o prawidłowym użytkowaniu zawartych w instrukcji firma nie ponosi żadnej odpowiedzialności za wyniki uszkodzenia ciała lub mienia. W takich przypadkach wygasa rękojmia/gwarancja.

5.1 Informacje ogólne

- Urządzenie nie jest zabawką. Należy przechowywać je w miejscu niedostępnym dla dzieci i zwierząt domowych.
- Nie wolno pozostawiać materiałów opakowaniowych bez nadzoru. Mogą one stanowić niebezpieczeństwo dla dzieci w przypadku wykorzystania ich do zabawy.
- Jeśli zawarte tutaj informacje o produkcie nie zawierają odpowiedzi na jakiegokolwiek pytania należy skontaktować się z naszym działem pomocy technicznej lub innym personelem technicznym.
- Prace konserwacyjne, regulacje i naprawy mogą być przeprowadzane wyłącznie przez specjalistę lub specjalistyczny warsztat.

5.2 Obsługa

- Z produktem należy obchodzić się ostrożnie. Wstrząsy, uderzenia lub upadek, nawet z niewielkiej wysokości, mogą spowodować uszkodzenie produktu.

5.3 Środowisko robocze

- Nie wolno poddawać produktu obciążeniom mechanicznym.
- Chronić urządzenie przed skrajnymi temperaturami, silnymi wstrząsami, palnymi gazami, oparami i rozpuszczalnikami.
- Chronić produkt przed wysoką wilgotnością i wilgocią.
- Chronić produkt przed bezpośrednim działaniem promieni słonecznych.

5.4 Obsługa

- W przypadku wątpliwości dotyczących działania, bezpieczeństwa lub podłączenia urządzenia należy zasięgnąć porady fachowca.
- Jeżeli nie ma możliwości bezpiecznego użytkowania produktu, należy zrezygnować z jego użycia i zabezpieczyć go przed przypadkowym użyciem. NIE próbuj samodzielnie naprawiać produktu. Nie można zagwarantować bezpiecznego użytkowania produktu, który:
 - nosi widoczne ślady uszkodzeń,
 - nie działa prawidłowo,
 - był przechowywany przez dłuższy czas w niekorzystnych warunkach lub
 - został poddany poważnym obciążeniom związanym z transportem.

5.5 Podłączone urządzenia

- Przestrzegać również instrukcji bezpieczeństwa i obsługi innych urządzeń podłączonych do produktu.

5.6 Wiercenie



Podczas penetrowania powierzchni (np. wiercenia lub instalowania elementów mocujących) należy upewnić się, że uszkodzeniu nie ulegną kable ani rury. Nieumyślne przebicie przewodów elektrycznych może spowodować zagrażające życiu niebezpieczeństwo porażenia prądem! Przed przystąpieniem do wiercenia lub wkręcania elementów mocujących sprawdź obszar pod kątem obecności ukrytych przewodów i rur.

5.7 Instalacja elektryczna

OSTRZEŻENIE! Niebezpieczeństwo!

Urządzenie powinno być instalowane wyłącznie przez osoby z odpowiednią wiedzą i doświadczeniem z zakresu instalacji elektrycznych! *)

Jeżeli nie zostanie zainstalowane prawidłowo, powstaje zagrożenie dla:

- życia instalatora,
- życia użytkownika urządzenia elektrycznego.
- poważne szkody materialne, np. pożar
- odpowiedzialność osobista za obrażenia i szkody materialne

Zawsze zasięgaj porady elektryka!

*) Wiedza techniczna niezbędna do przeprowadzenia instalacji:

Do przeprowadzenia instalacji niezbędna jest następująca wiedza specjalistyczna, w szczególności:

- „Pięciu zasad bezpieczeństwa”: odłączyć od sieci zasilającej; zapobiegaj przypadkowemu włączeniu; upewnij się, że nie ma napięcia; dokonaj uziemienia i zewrzyj; osłoń lub ochroń sąsiednie części pod napięciem;
- korzystania z odpowiednich narzędzi, urządzeń pomiarowych i środków ochrony osobistej, jeśli jest to konieczne;
- analizy wyników pomiaru;
- korzystania z materiałów do instalacji elektrycznych w celu spełnienia wymogów odłączenia;
- stopni ochrony IP;
- instalacji materiałów do instalacji elektrycznych;
- typu zasilania (system TN, system IT, system TT) i odpowiednich kryteriów podłączenia (uziemiające klasyczne, uziemiające ochronne, niezbędne środki dodatkowe itp.).

Jeśli nie jesteś profesjonalistą, nie podejmuj się samodzielnej instalacji. Zleć ją specjalistom.

6 Instalacja



⚠ NIEBEZPIECZEŃSTWO

Ryzyko śmierci wskutek porażenia prądem.

- Instalacja elektryczna musi być wykonana przez uprawnionego specjalistę.
- Przestrzegaj instrukcji zawartych w rozdziale „Wskazówki dotyczące bezpieczeństwa”, zwłaszcza ostrzeżeń w „Instalacja elektryczna”.

Uwaga:

Instalacja składa się z dwóch części, połączenia elektrycznego i montażu.

6.1 Schemat okablowania

Ważne:

Zaciski „+” i „-” na schemacie elektrycznym służą do podłączenia do ściemniacza 1-10 V.

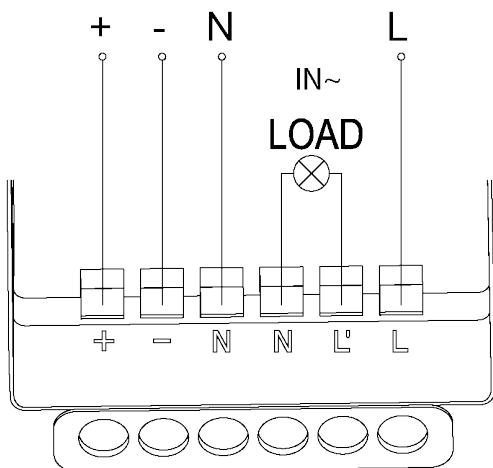

6.2 Montaż

Ważne:

Przed zamontowaniem produktu sprawdź, czy miejsce instalacji jest odpowiednie. Zobacz rozdział: [Czujnik PIR \[▶ 2\]](#).

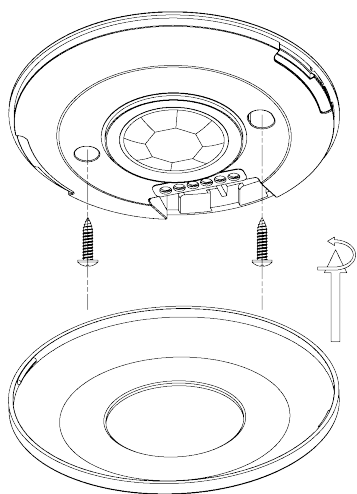

- W podstawie znajdują się perforacje wokół obu wlotów kablowych.
- W zależności od sposobu okablowania produktu, konieczne będzie otwarcie jednego lub dwóch wlotów kablowych.

7 Czujnik PIR

7.1 Obszar zasięgu czujnika

Uwaga:

Jeśli podłączone źródło światła ma moc ≥ 60 W, odległość między nim a czujnikiem powinna wynosić ≥ 60 cm.

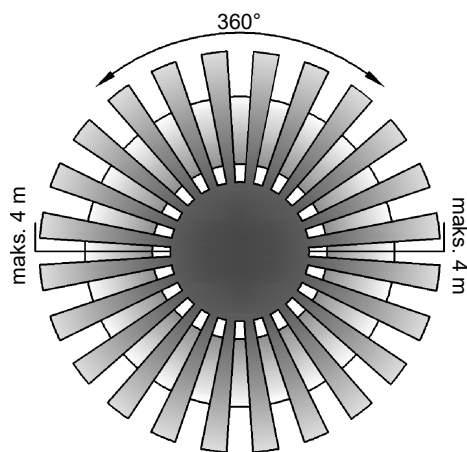
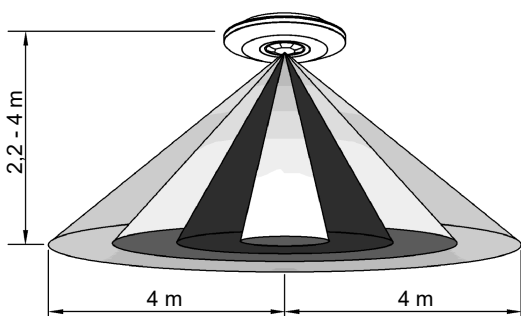

7.2 Czujnik ruchu (PIR)

Pasywny czujnik ruchu na podczerwień (PIR) reaguje na zmiany temperatury m.in. gdy osoba lub zwierzę wejdzie w obszar wykrywania.

- Ustaw czujnik tak, aby obiekt przechodził w poprzek obszaru wykrywania.
- Uważaj na prawidłową wysokość montażu.
- Nie kieruj czujnika na grzejniki, światła lub przedmioty o zmiennej temperaturze (np. sprzęt elektroniczny) oraz przedmioty, które mogą się poruszać pod wpływem przepływu powietrza. Może to spowodować niezamierzone wyzwolenie czujnika.
- Nie umieszczaj produktu za szkłem.
- Trzymaj czujnik z dala od bezpośredniego światła słonecznego.

8 Aplikacja „Smart Life - Smart Living”

Aby uzyskać dostęp do ustawień i funkcji, musisz najpierw zainstalować aplikację.

Niektóre ustawienia obejmują przyciemnianie, czułość wykrywania ruchu, czujnik światła otoczenia, połączone urządzenia, rejestry zdarzeń i automatykę.

8.1 Pobieranie aplikacji

Kompatybilne aplikacje dla systemów Android™ i iOS są dostępne w odpowiednich sklepach z aplikacjami.

Szukaj „Smart Life || Smart Living”.

8.2 Parowanie produktu z aplikacją

Warunki wstępne:

- ✓ Zainstalowana na urządzeniu mobilnym aplikacja mobilna TUYA „Smart Life - Smart Living”.
- ✓ Urządzenie mobilne znajduje się w pobliżu produktu.
- ✓ W urządzeniu mobilnym włączona jest funkcja Bluetooth i dostęp aplikacji do usług lokalizacyjnych.
- ✓ Produkt jest zamontowany i podłączony do zasilania.

1. Włącz produkt.
 2. (Jeśli kontrolka LED nie miga) włącz parowanie w następujący sposób: Wyłącz - pauza (2s) - włącz - pauza (2s) - wyłącz - pauza (2s) - włącz. → Kontrolka LED miga.
 3. Otwórz aplikację mobilną, produkt pojawi się automatycznie. Postępuj zgodnie z instrukcjami wyświetlanymi na ekranie, aby zakończyć proces instalacji.
 4. Jeśli nie uda się połączyć z produktem, zresetuj żarówkę i powtórz powyższy proces lub spróbuj połączyć się ręcznie: Dodaj Urządzenie → Dodaj Ręcznie → Czujniki → Czujnik → Czujnik (BLE + Wi-Fi)
 5. Postępuj zgodnie z instrukcjami wyświetlanymi na ekranie, aby zakończyć proces instalacji.
- Teraz możliwe będzie sterowanie produktem za pomocą aplikacji mobilnej.

Uwaga:

Aby sterować produktem za pomocą aplikacji, pozostaw główny przełącznik zasilania w pozycji ON.

8.3 Parowanie wielu czujników

- Aby sparować więcej niż jeden czujnik z aplikacją, najpierw zainstaluj wszystkie czujniki, a następnie powtórz czynności przedstawione w pkt: [Parowanie produktu z aplikacją \[▶ 2\]](#).
- Czujnik pojawi się w aplikacji, a następnie będzie można nim sterować indywidualnie lub grupowo.

9 Rozwiązywanie problemów

Problem	Możliwe przyczyny
Podłączone obciążenie nie włącza się.	<ul style="list-style-type: none"> ■ Sprawdź ustawienia oświetlenia otoczenia w aplikacji. Powinny odpowiadać poziomom oświetlenia otoczenia (np. ciemność, wieczór, dzień). ■ Sprawdź, czy zasilacz działa prawidłowo. ■ Sprawdź, czy podłączone urządzenie (np. lampa) działa prawidłowo. ■ Ruch w obszarze wykrywania jest zbyt szybki i zostaje odfiltrowany przez system elektroniczny, aby uniknąć błędów przełączania.
Wykrywanie ruchu nie działa poprawnie	<ul style="list-style-type: none"> ■ Temperatura otoczenia jest zbyt wysoka. ■ Przeszkody uniemożliwiają czujnikowi wykrycie źródeł ciepła (np. szkło). ■ Sprawdź, czy w obszarze wykrywania znajdują się źródła indukcji. ■ Zwróć uwagę na prawidłową wysokość montażu. Więcej informacji znajdziesz w rozdziale „Dane techniczne”.
Podłączone obciążenie jest zawsze włączone.	<ul style="list-style-type: none"> ■ W obszarze wykrywania występuje ciągły ruch. ■ Spróbuj dostosować ustawienie odległości wykrywania ruchu (np. blisko, średnio, daleko).

10 Czyszczenie i konserwacja

Ważne:

Zasadniczo produkt nie wymaga konserwacji. Konserwację lub naprawę należy pozostawić profesjonalistom.

Ważne:

- Nie używaj agresywnych środków czyszczących, alkoholu lub innych roztworów chemicznych. Środki te niszczą obudowę i mogą spowodować awarię produktu.
- Nie zanurzać produktu w wodzie.

1. Czyść urządzenie suchą, niestrzępiącą się ściereczką.

11 Deklaracja zgodności (DOC)

My, Conrad Electronic SE, Klaus-Conrad-Straße 1, D-92240 Hirschau, deklarujemy, że produkt ten jest zgodny z postanowieniami Dyrektywy 2014/53/UE.

- Pełny tekst deklaracji zgodności UE jest dostępny pod następującym adresem internetowym: www.conrad.com/downloads

Proszę wprowadzić numer produktu w pole wyszukiwania; następnie można ściągnąć deklarację zgodności UE w dostępnych językach.

12 Utylizacja



Wszystkie urządzenia elektryczne i elektroniczne wprowadzane na rynek europejski muszą być oznaczone tym symbolem. Ten symbol oznacza, że po zakończeniu okresu użytkowania urządzenie to należy usunąć utylizować oddzielnie od niesortowanych odpadów komunalnych.

Każdy posiadacz zużytego sprzętu jest zobowiązany do przekazania zużytego sprzętu do selektywnego punktu zbiórki odrębnie od niesegregowanych odpadów komunalnych. Przed przekazaniem zużytego sprzętu do punktu zbiórki użytkownicy końcowi są zobowiązani do wyjęcia zużytych baterii i akumulatorów, które nie są zabudowane w zużytym sprzęcie, a także lamp, które można wyjąć ze zużytego sprzętu, nie niszcząc ich.

Dystrybutorzy urządzeń elektrycznych i elektronicznych są prawnie zobowiązani do nieodpłatnego odbioru zużytego sprzętu. Conrad oferuje następujące **możliwości bezpłatnego zwrotu** (więcej informacji na naszej stronie internetowej):

- w naszych filiach Conrad
- w punktach zbiórki utworzonych przez Conrad
- w punktach zbiórki publiczno-prawnych zakładów utylizacji lub w systemach zbiórki utworzonych przez producentów i dystrybutorów w rozumieniu ElektroG (niemiecki system postępowania ze złomem elektrycznym i elektronicznym).

Użytkownik końcowy jest odpowiedzialny za usunięcie danych osobowych ze zużytego sprzętu przeznaczonego do utylizacji.

Należy pamiętać, że w krajach poza Niemcami mogą obowiązywać inne obowiązki dotyczące zwrotu i recyklingu zużytego sprzętu.

13 Dane techniczne

13.1 Produkt

Napięcie robocze.....	110–240 V/AC, 50/60 Hz
Pobór mocy	ok. 0.5 W
Obciążenie znamionowe	maks. 2000 W (np. żarówka) max. 1000 W (żarówka energooszczędna lub LED)
Klasa ochrony.....	II
Rodzaj styków	Przełącznik

Obszar wykrywania	360° maks. ø8 m (≤24°C)
Czułość wykrywania	Bliski (50%), średni (75%), daleki (100%)
Zakres opóźnienia czasowego	5s - 60 min
Zakres czasu trwania mikro-jasności	1 min - 8 godz.
Poziomy przyciemniania	Tryb czujnika: 1 - 30% Tryb ręczny: 1 - 100%
Czujnik światła otaczającego.....	Ciemność: 5 luksów/10 luksów, Wieczór: 50 luksów/150 luksów, dzień 2000 luksów
Wysokość montażu	2,2 - 4 m
Warunki pracy.....	od -20°C do +40°C, <93% wilg. wzgl. (bez kondensacji)
Warunki przechowywania.....	od -5°C do +30°C, <75% wilg. wzgl. (bez kondensacji)
Wymiary (ø x wys.)	115 x 25 mm
Waga (ok.).....	110 g

13.2 Bluetooth

Protokół Bluetooth	LE
Częstotliwość łączności bezprzewodowej	2,402–2,480 GHz
Zasięg łączności bezprzewodowej	maks. 10 m
Moc transmisji bezprzewodowej	6,53 dBm

13.3 Wi-Fi

Standard Wi-Fi	IEEE 802.11b/g/n, 2,4 GHz
Częstotliwość łączności bezprzewodowej	2,412 – 2,472 GHz
Zasięg Wi-Fi	10 m
Moc transmisji Wi-Fi	19,38 dBm
Szyfrowanie Wi-Fi	WPA, WPA2, WPA/WPA2

13.4 Zastosowanie

Zgodność.....	TUYA
Nazwa aplikacji.....	Smart Life – Smart Living
Obsługiwane systemy operacyjne ..	Android, iOS

Publikacja opracowana przez firmę Conrad Electronic SE, Klaus-Conrad-Str. 1, D-92240 Hirschau (www.conrad.com).

Wszystkie prawa, włączając w to tłumaczenie, zastrzeżone. Reprodukowanie w jakiegokolwiek formie, kopiowanie, tworzenie mikrofilmów lub przechowywanie za pomocą urządzeń elektronicznych do przetwarzania danych jest zabronione bez pisemnej zgody wydawcy. Przedrukowywanie, także częściowe, jest zabronione. Publikacja ta odzwierciedla stan techniczny urządzeń w momencie druku.

Copyright by Conrad Electronic SE.

*2625952_V1_1222_dh_mh_pl 9007199980893195 I2/O1 en