

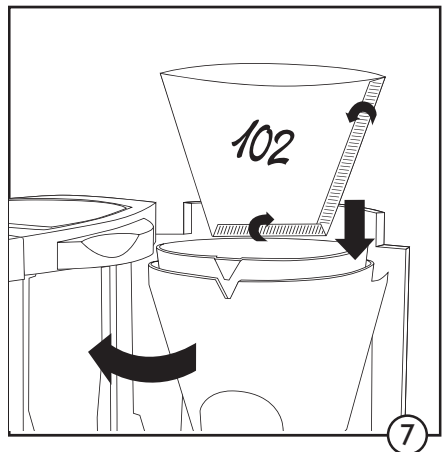

OPTIMA TIMER

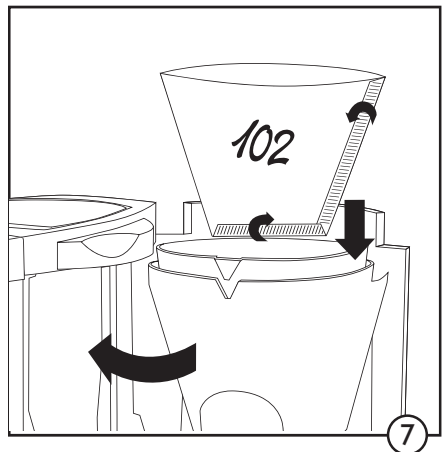

SK Návod na použitie

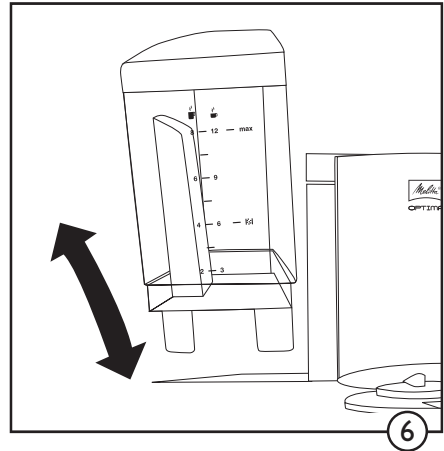
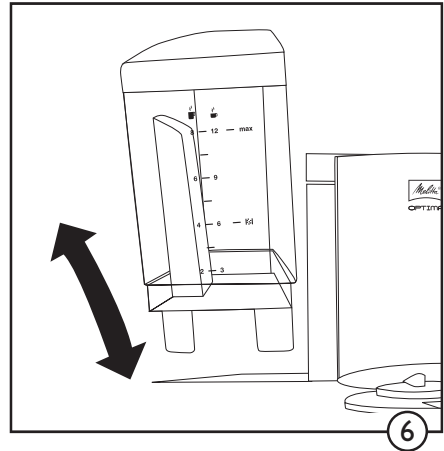
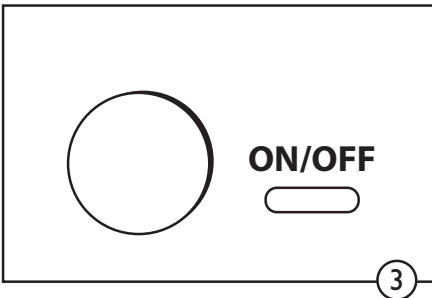
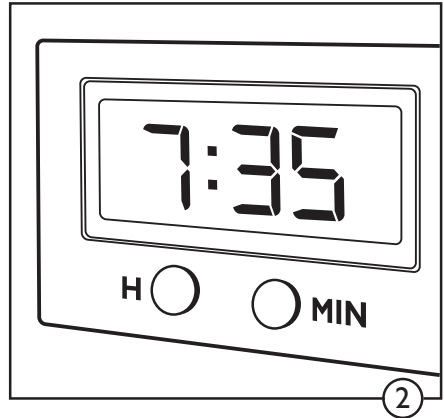
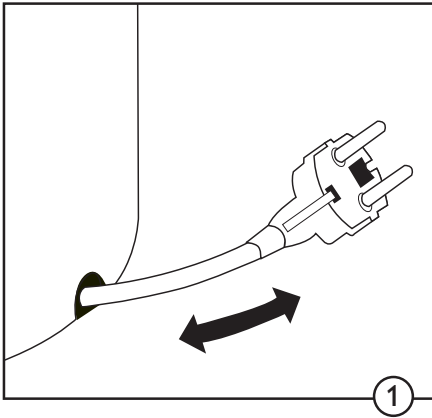

Pozorne si prečítajte návod na použitie a bezpečnostné pokyny!

Bezpečnostné pokyny

- Skontrolujte, či sa napätie siete vo vašej domácnosti zhoduje s informáciou na štítku (na spodnej strane kávovaru).
- Niektoré časti (napríklad ohrievacia doska) sú počas prevádzky horúce. Týchto častí sa nedotýkajte.
- Nekladte kávovar na horúce povrchy ani do ich blízkosti.
- Udržujte kávovar mimo dosahu detí.
- Elektrický kábel nesmie za žiadnych okolností prísť do styku s horúcou ohrievacou doskou.
- Skôr, než budete prístroj čistiť alebo opustíte domácnosť na dlhší čas, odpojte kávovar zo zásuvky. Po opätovnom zapojení kávovaru do zásuvky bude nutné znovu nastaviť hodiny a časovač.
- Kávovar nikdy neponárajte do vody.
- Sklenená kanvica nie je vhodná na ohrev v mikrovlnnej rúre.
- Do kávovaru nenalievajte horúcu vodu. Používajte iba chladnú, čerstvú vodu.
- Počas procesu prípravy neotvárajte filter.
- Počas procesu prípravy nevyberajte nádržku na vodu.
- Tento kávovar nie je určený na použitie osobami (vrátane detí), ktoré majú fyzický, zmyslový alebo mentálny hendikep alebo s cieľom získania skúseností a znalostí, pokiaľ na tieto osoby neohliada ďalšia osoba, ktorá je zodpovedná za ich bezpečnosť a vie, ako sa kávovar má správne používať.
- Tento kávovar je navrhnutý na použitie v domácnostiach a na podobných miestach, napríklad v kuchynkách pre zamestnancov, v obchodoch, kanceláriách a na iných miestach komerčnej sféry a v poľnohospodárskych budovách. Spotrebič môžu ďalej používať klienti hotelov, motelov, penziónov a ďalších ubytovacích zariadení.
- Výmenu kábla a všetky ďalšie opravy musia vykonávať autorizované servisné centrá Melitta alebo osoby s podobnou kvalifikáciou.

Pred prvým použitím

- Zapojte spotrebič do zásuvky. Kábel môžete predĺžiť alebo skrátiť využitím priestoru na navinutie kábla (①).
- Displej (LCD) sa rozsvieti a začne blikať.
- Pomocou tlačidiel „H“ a „MIN“ (②) nastavte správny čas. Pre rýchle nastavenie tlačidlá podržte.
- LCD displej sa 2 sekundy po poslednom stlačení tlačidla z úsporných dôvodov vypne. Pokiaľ si prajete, aby LCD displej zostal trvale svietiť, podržte zároveň tlačidlá „H“ a „MIN“ počas 1 sekundy. Rovnakým spôsobom môžete trvalé svietenie displeja vypnúť.

- Pred prvým použitím kávovar vyčistite. Naplňte nádržku na vodu čistou, chladnou vodou. Spustite čistenie stlačením tlačidla „ON/OFF“ (③). Po skončení procesu spotrebič vypne tlačidlom „ON/OFF“. Toto ešte raz zopakujte.

Nastavenie tvrdosti vody

Aby sa predišlo prípadným poruchám v budúcnosti, je spotrebič vybavený odváňovacím programom. Môžete ho naprogramovať na jeden zo štyroch stupňov tvrdosti vody. Továrnske nastavenie je „vysoká tvrdosť“. Odporúčame spotrebič nastaviť na tvrdosť vody vo vašej domácnosti. Tú môžete zistiť u vášho dodávateľa vody alebo použitím špeciálneho kontrolného prúžku.

- Pre nastavenie tvrdosti vody stlačte a podržte tlačidlo „CALC“ (④). Na displeji sa objaví továrnske nastavenie. Opakovaným stlačením tlačidla „MIN“ nastavte požadovaný stupeň tvrdosti vody. Dve sekundy po uvoľnení tlačidla „CALC“ sa na displeji opäť zobrazí aktuálny čas. Tvrdosť vody je naprogramovaná. Posledné nastavenie bude zachované i po odpojení kávovaru zo zásuvky.

Príprava kávy

- Aby vaša káva mala vždy tú najlepšiu arómu, balíček kávy zatvárajte a uchovávajte ho v chladničke. Pre výbornú chuť odporúčame 1 šálku pripravovať zo 6 g mletej kávy. Pre dosiahnutie dokonalého výsledku priložte papierový filter 102® podľa priloženého návodu.
- Vyberateľnú nádržku na vodu (⑥) naplňte čerstvou, chladnou vodou. Potrebné množstvo vody na určitý počet šálok môžete zistiť na stupnici.
- Nádržku vložte späť do spotrebiča.
- Vyklopte filter (⑦). Vložte doň papierovú vložku a nasypťe mletú kávu. Zaklopte filter späť tak, aby zaklapol.
- Stlačte tlačidlo „ON/OFF“ (③). Rozsvieti sa zelená LED dióda a spustí sa proces varenia.
- Po skončení procesu môžete vybrať z kávovaru kanvicu; „drip stop“ zabráni odkvapkávaniu kávy na ohrievaciu dosku.
- Medzi 2 cyklami varenia nechajte kávovar 5 minút vychladnúť.

Funkcia časovača

- Kávovar je vybavený časovačom. Ten umožňuje vopred naprogramovať varenie kávy vo vami zvolenom čase.
- Stlačte a držte tlačidlo „TIMER“ (⑤). Pokiaľ kávovar programujete prvýkrát, displej bliká.
- Nastavte požadovaný čas spustenia tlačidlami „H“ a „MIN“ (②). Pre rýchle nastavenie tlačidlá podržte.
- Po uvoľnení tlačidla „TIMER“ sa na displeji opäť objaví aktuálny čas. Zvolený čas na varenie kávy je naprogramovaný. Zostane v pamäti spotrebiča, kým nenastavíte iný čas spustenia alebo kým spotrebič neodpojíte zo zásuvky.

- Ďalším krátkym stlačením tlačidla „TIMER“ funkciu aktivujete pre ďalší cyklus prípravy. Pri aktivácii sa rozsvieti modrá LED dióda a na displeji sa na niekoľko sekúnd zobrazí čas štartu.
- Časovač môžete vypnúť ďalším stlačením tlačidla „TIMER“. Modrá LED dióda zhasne.
- Varenie kávy môžete spustiť nezávisle od funkcie časovača stlačením tlačidla „ON/OFF“.
- Omyte časti, ktoré počas každého použitia kávovaru prídu do styku s kávou. Filter a sklenenú kanvicu môžete umyť v umývačke na riad.
- Nádržku na vodu umyte pod tečúcou vodou. Na umývanie nepoužívajte hrubé alebo drsné kefy.

Likvidácia spotrebiča

- O predpisoch týkajúcich sa likvidácie elektrických spotrebičov sa informujte u svojho predajcu alebo na miestnom úrade samosprávy.
- Obal tohto kávovaru je recyklovateľný. Likvidujte ho, prosím, ako triedený odpad.

Nastaviteľný čas dohrievania

Dlhodobé dohrievanie kávy na ohrievacej doske zhoršuje jej chuť. Preto odporúčame kávu ohrievať maximálne počas 30 minút. Tento čas je tiež v spotrebiči prednastavený, aby sa zachovala vysoká kvalita kávy a zabránilo sa zbytočným energetickým stratám. Pokiaľ chcete, aby vaša káva zostala teplá dlhšie, môžete automatické vypnutie dohrievania nastaviť na jednu zo 4 vyšších hodnôt.

- Pre nastavenie dĺžky ohrievania podržte tlačidlo „ON/OFF“. Na displeji sa objaví.
- Požadovanú dĺžku ohrievania nastavíte opakovaným stlačením tlačidla „MIN“. Každým stlačením sa čas predĺži o 30 minút (maximálna dĺžka ohrievania je 2 hodiny).
- Hneď ako uvoľníte tlačidlo „ON/OFF“, bude displej po 2 sekundách opäť zobrazovať čas. Posledné nastavenie bude zachované i po odpojení kávovaru zo zásuvky.

Odvápňovací program

Aby kávovar správne fungoval, musí byť pravidelne odvápnovaný. Na odvápnovanie odporúčame používať prípravky Melitta Perfect Clean. Kávovar je pre zjednodušenie tohto procesu vybavený odvápnovacím programom.

- Hneď ako vykoná spotrebič určitý počet cyklov varenia (tento počet je rôzny a závisí od nastavenia tvrdosti vody), rozsvieti sa červená LED dióda (④). Tá upozorňuje na to, že je v najbližšom čase nutné vykonať odvápnenie.
- Najprv naplňte nádržku na vodu odvápnovacím prípravkom. Tento prípravok si pripravte podľa pokynov na obale.
- Stlačte tlačidlo „CALC“ (④). Červená LED dióda začne blikať.
- Odvápnovací proces trvá 25 minút. Na displeji môžete sledovať čas zostávajúci do konca.
- Po dokončení odvápnovacieho procesu červená LED dióda zhasne. Kávovar sa automaticky vypne a na displeji sa opäť zobrazí aktuálny čas.
- Po odvápnení v prístroji dvakrát uvarte len čistú vodu bez kávy, aby sa odstránili zvyšky odvápňovača.

Čistenie a údržba

- Než začnete kávovar čistiť, vytiahnite ho zo zásuvky.
- Kávovar ani kábel neponárajte do vody.
- Povrch očistite jemným, vlhkým kusom látky.



SK **Záručné podmienky**

Podmienky záruky

Nad rámec zákonných záručných podmienok, na ktoré má koncový užívateľ nárok vo vzťahu k predajcovi, pokiaľ bolo toto zariadenie zakúpené od predajcu oprávneného spoločnosťou Melitta[®], poskytujeme záruku výrobcu za nasledujúcich podmienok:

1. Záručná lehota začína dňom predaja produktu koncovému užívateľovi. Záruka je 24 mesiacov. Dátum predaja zariadenia musí byť uvedený na predajnom doklade.
Zariadenie je určené iba na použitie v domácnosti. Nie je určené na komerčné používanie.
2. Počas záručnej doby opravíme všetky vady materiálu prístroja alebo výrobné vady buď opravou, alebo výmenou zariadenia, čo závisí na našom uvážení. Vymenené súčasti sa stávajú majetkom spoločnosti Melitta[®].
3. Na vady, ktoré vzniknú v dôsledku nesprávneho pripojenia, nesprávneho zaobchádzania alebo pokusom o opravu neoprávnenými osobami, sa záruka nevzťahuje. To isté platí v prípade nedodržania pokynov pre použitie, starostlivosť a údržbu, alebo v prípade použitia spotrebných materiálov (napr. čistiacich prostriedkov, prostriedkov proti vodnému kameňu alebo vodných filtrov), ktoré nezodpovedajú pôvodným špecifikáciám. Zo záruky sú vyňaté opotrebitelné súčasti (napr. tesnenie a ventily) a krehké súčiastky ako sklo.
4. Záruky sa riešia prostredníctvom predajcov v danom štáte.
5. Tieto záručné podmienky sú platné pre zariadenie zakúpené a používané vo Slovenskej republike. Pokiaľ je zariadenie zakúpené v iných štátoch alebo prevezené do iného štátu, poskytujú sa záručné podmienky podľa špecifikácie v záručných podmienkach platných pre tento štát.

Melitta ČR s.r.o. je účastníkom kolektívneho systému podľa zák. č.409/2006 Z.z. o odpadoch."

Viac informácií vid' www.naturpack.sk

