

Príručka používateľa



HP OfficeJet 200



HP OfficeJet 200 Mobile series

Používateľská príručka

Informácie o autorských právach

© 2016 Copyright HP Development Company, L.P.

Vydanie 1, 3/2016

Upozornenia spoločnosti HP Company

Informácie obsiahnuté v tomto dokumente sa môžu zmeniť bez upozornenia.

Všetky práva vyhradené. Reprodukovanie, úpravy alebo preklad tohto materiálu bez predchádzajúceho písomného súhlasu spoločnosti HP sú zakázané, okrem prípadov povolených autorskými zákonmi.

Jediné záruky vzťahujúce sa na produkty a služby spoločnosti HP sú uvedené vo vyhláseniach o výslovnej záruke, ktoré sa dodávajú spolu s takýmito produktmi a službami. Žiadne informácie uvedené v tejto príručke nemožno považovať za dodatočnú záruku. Spoločnosť HP nie je zodpovedná za technické ani redakčné chyby či opomenutia v tejto príručke.

Vyhlásenia

Microsoft a Windows sú registrované ochranné známky alebo ochranné známky spoločnosti Microsoft Corporation v USA a v iných krajinách.

ENERGY STAR a značka ENERGY STAR sú registrované ochranné známky, ktoré vlastní Agentúra na ochranu životného prostredia v USA.

Mac, OS X a AirPrint sú ochranné známky spoločnosti Apple Inc. registrované v USA a ďalších krajinách.

Informácie o bezpečnosti



Aby ste znížili riziko úrazu v dôsledku požiaru alebo úrazu elektrickým prúdom, dodržiavajte pri používaní tohto produktu vždy základné bezpečnostné predpisy.

1. Prečítajte si všetky pokyny uvedené v dokumentácii dodanej s tlačiarňou a oboznámte sa s nimi.
2. Dodržiavajte všetky varovania a pokyny, ktoré sú vyznačené na výrobku.
3. Pred čistením odpojte tlačiareň z elektrickej zásuvky a vyberte batérie.
4. Neinštalujte výrobok ani ho nepoužívajte v blízkosti vody alebo keď ste mokří.
5. Inštalujte výrobok bezpečne na stabilný povrch.
6. Výrobok inštalujte na chránenom mieste, kde nemožno stúpiť na niektorý z linkových káblov ani oň zakopnúť. Zabráňte tak poškodeniu linkového kábla.
7. Ak výrobok nefunguje normálne, pozrite si časť Vyriešenie problému.
8. Výrobok neobsahuje žiadne časti, ktorých servis by mohol vykonávať používateľ. Servis prenechajte kvalifikovaným servisným technikom.
9. Používajte len batérie, ktoré spoločnosť HP dodáva alebo predáva pre túto tlačiareň.

Obsah

| | |
|---|----------|
| 1 Postupy | 1 |
| 2 Začíname | 2 |
| Zjednodušenie ovládania | 2 |
| Riešenie HP EcoSolutions (spoločnosť HP a životné prostredie) | 2 |
| Správa napájania | 3 |
| Režim spánku | 3 |
| Automatické vypnutie | 3 |
| Tichý režim | 4 |
| Optimalizácia spotrebného tlačového materiálu | 5 |
| Opis súčastí tlačiarne | 5 |
| Pohľad spredu a zboku | 6 |
| Oblasť tlačového spotrebného materiálu | 7 |
| Zadný pohľad | 7 |
| Používanie ovládacieho panela tlačiarne | 8 |
| Zdvihnutie ovládacieho panela | 8 |
| Prehľad tlačidiel | 8 |
| Používanie úvodnej obrazovky | 9 |
| Základné informácie o papieri | 10 |
| Odporúčané papiere na tlač | 10 |
| Objednanie spotrebného materiálu (papiera) HP | 11 |
| Tipy na výber a používanie papiera | 12 |
| Vloženie papiera | 12 |
| Nastavenie papiera alebo zmena jeho nastavení | 14 |
| Aktualizácia tlačiarne | 15 |
| Použitie batérie tlačiarne | 15 |
| Vloženie alebo výmena batérie | 16 |
| Kontrola stavu batérie | 17 |
| Kontrola stavu batérie na batérii | 17 |
| Kontrola stavu batérie prostredníctvom ovládacieho panela tlačiarne | 17 |
| Stav batérie | 17 |
| Nabíjanie batérie | 18 |
| Uskladnenie batérie | 18 |
| Likvidácia použitej batérie | 18 |
| Otvorenie softvéru tlačiarne HP (Windows) | 19 |

| | |
|--|-----------|
| 3 Tlač | 20 |
| Tlač dokumentov | 20 |
| Tlač brožúr | 21 |
| Tlač na obálky | 22 |
| Tlač fotografií | 23 |
| Tlač na špeciálny papier alebo na papier vlastnej veľkosti | 24 |
| Tlač na oboch stranách | 26 |
| Tlač pomocou služby AirPrint™ | 27 |
| Tipy na úspešnú tlač | 28 |
| | |
| 4 Tlač pomocou služby HP ePrint | 30 |
| Nastavenie služby HP ePrint | 30 |
| Tlač pomocou služby HP ePrint | 30 |
| | |
| 5 Práca s kazetami | 32 |
| Informácie o kazetách a tlačovej hlave | 32 |
| Kontrola približnej hladiny atramentu | 32 |
| Tlač len s čiernym alebo farebným atramentom | 33 |
| Výmena kaziet | 33 |
| Objednávanie kaziet | 35 |
| Skladovanie spotrebného tlačového materiálu | 35 |
| Informácie o záruke na kazety | 35 |
| | |
| 6 Nastavenie siete | 36 |
| Nastavenie tlačiarne pre bezdrôtovú komunikáciu | 36 |
| Skôr než začnete | 36 |
| Nastavenie tlačiarne v bezdrôtovej sieti | 37 |
| Zmena typu pripojenia | 37 |
| Test bezdrôtového pripojenia | 38 |
| Zapnutie alebo vypnutie funkcie bezdrôtového rozhrania tlačiarne | 38 |
| Zmena nastavení siete | 38 |
| Používanie služby Funkcia Wi-Fi Direct | 39 |
| | |
| 7 Nástroje na spravovanie tlačiarne | 43 |
| Panel nástrojov (Windows) | 43 |
| HP Utility (OS X) | 43 |
| Vstavaný webový server (EWS) | 43 |
| Informácie o súboroch cookie | 44 |
| Otvorenie vstavaného webového servera | 44 |
| Vstavaný webový server nemožno otvoriť | 45 |

| | |
|---|-----------|
| 8 Vyriešenie problému | 46 |
| Zaseknutie papiera a problémy s vkladáním papiera | 46 |
| Odstránenie zaseknutého papiera | 46 |
| Návod na uvoľnenie zaseknutého papiera | 46 |
| Informácie týkajúce sa predchádzania zaseknutiu papiera | 47 |
| Riešenie problémov s podávaním papiera | 48 |
| Problémy s tlačou | 48 |
| Opravenie problémov so zlyhaním tlače strany (nemožno tlačiť) | 48 |
| Všeobecné pokyny na riešenie problémov s nefunkčnou tlačou | 48 |
| Riešenie problémov s kvalitou tlače | 52 |
| Všeobecné pokyny na riešenie problémov s kvalitou tlače | 53 |
| Problémy so sieťou a pripojením | 55 |
| Oprava bezdrôtového pripojenia | 56 |
| Vyhľadanie nastavenia siete týkajúce sa bezdrôtového pripojenia | 56 |
| Oprava pripojenia k funkcii Funkcia Wi-Fi Direct | 56 |
| Problémy s hardvérom tlačiarne | 57 |
| Získanie pomoci prostredníctvom ovládacieho panela tlačiarne | 58 |
| Oboznámenie sa s obsahom správ tlačiarne | 58 |
| Správa o stave tlačiarne | 58 |
| Konfiguračná stránka siete | 58 |
| Správa o kvalite tlače | 58 |
| Správa o teste bezdrôtovej siete | 59 |
| Riešenie problémov pri používaní služby HP ePrint | 59 |
| Údržba tlačiarne | 59 |
| Čistenie vonkajších častí | 60 |
| Údržba tlačovej hlavy a kaziet | 60 |
| Obnovenie predvolených a iných nastavení | 61 |
| Technická podpora spoločnosti HP | 61 |
| | |
| Príloha A Špecifikácie produktu | 63 |
| Špecifikácie | 63 |
| homologizačné informácie | 64 |
| Homologizačné číslo modelu | 65 |
| Vyhlásenie úradu FCC | 65 |
| Upozornenie pre používateľov v Kórei | 66 |
| Vyhlásenie o zhode s požiadavkami VCCI (trieda B) pre používateľov v Japonsku | 66 |
| Upozornenie pre používateľov v Japonsku týkajúce sa napájacieho kábla | 66 |
| Vyhlásenie týkajúce sa pracovísk grafikov v Nemecku | 66 |
| Regulačné upozornenie pre Európsku úniu | 66 |
| Produkty s funkciou bezdrôtového rozhrania | 67 |
| Vyhlásenie o zhode | 68 |

| | |
|--|-----------|
| Homologizačné informácie pre bezdrôtové zariadenia | 69 |
| Vystavenie rádiovým žiarením | 69 |
| Upozornenie pre používateľov v Brazílii | 69 |
| Upozornenie pre používateľov v Kanade | 70 |
| Upozornenie pre používateľov na Taiwane | 70 |
| Upozornenie pre používateľov v Mexiku | 71 |
| Upozornenie pre používateľov v Japonsku | 71 |
| Upozornenie pre používateľov v Kórei | 71 |
| Program dozoru nad výrobou ekologických produktov | 71 |
| Ekologické tipy | 72 |
| Nariadenie Komisie (ES) č. 1275/2008 | 72 |
| Papier | 72 |
| Plasty | 72 |
| Informačné listy o bezpečnosti materiálu | 72 |
| Program recyklovania | 72 |
| Program recyklácie spotrebného materiálu atramentových tlačiarní HP | 72 |
| Spotreba energie | 73 |
| Likvidácia nepotrebného zariadenia používateľmi | 73 |
| Chemické látky | 73 |
| Obmedzenie týkajúce sa nebezpečných látok (Ukrajina) | 73 |
| Obmedzenie týkajúce sa nebezpečných látok (India) | 74 |
| Informácie pre používateľov v Číne týkajúce sa ekoštítky SEPA | 74 |
| Čínsky energetický štítok pre tlačiarne, faxy a kopírovacie zariadenia | 75 |
| Tabuľka nebezpečných látok/prvkov a ich zloženie (Čína) | 76 |
| Upozornenie EPEAT | 76 |
| Likvidácia batérií na Taiwane | 76 |
| Program Call2Recycle (RBRC) v USA | 77 |
| Kalifornské upozornenie o spätnom zbere nabíjateľných batérií | 77 |
| Smernica EÚ týkajúca sa batérií | 78 |
| Register | 79 |

1 Postupy

- Začíname
- Tlač
- Tlač pomocou služby HP ePrint
- Práca s kazetami
- Vyriešenie problému

2 Začíname

Táto príručka poskytuje podrobné informácie o používaní tlačiarne a riešení problémov.

- [Zjednodušenie ovládania](#)
- [Riešenie HP EcoSolutions \(spoločnosť HP a životné prostredie\)](#)
- [Opis súčastí tlačiarne](#)
- [Používanie ovládacieho panela tlačiarne](#)
- [Základné informácie o papieri](#)
- [Vloženie papiera](#)
- [Nastavenie papiera alebo zmena jeho nastavení](#)
- [Aktualizácia tlačiarne](#)
- [Použitie batérie tlačiarne](#)
- [Otvorenie softvéru tlačiarne HP \(Windows\)](#)

Zjednodušenie ovládania

Táto tlačiareň poskytuje množstvo funkcií, vďaka ktorým je dostupná pre hendikepovaných ľudí.

Zrak

Softvér HP dodaný s tlačiarňou je dostupný pre používateľov s poškodeným alebo slabým zrakom prostredníctvom možností a funkcií zjednodušenia ovládania operačného systému. Tento softvér podporuje aj väčšinu pomocných technológií, ako sú čítacie zariadenia obsahu obrazovky, čítacie zariadenia Braillovho písma a aplikácie na preklad hlasu do textovej podoby. Pre farboslepých používateľov majú farebné tlačidlá a karty v softvéri HP jednoduchý text alebo ikony, ktoré znázorňujú príslušnú činnosť.

Mobilita

Používatelia s postihnutím pohybového aparátu môžu spúšťať funkcie softvéru HP pomocou príkazov klávesnice. Softvér HP podporuje aj možnosti zjednodušenia ovládania systému Windows, ako sú prilnavé klávesy, prepínacie klávesy, filtrovacie klávesy a klávesy myši. Kryty tlačiarne, tlačidlá, zásobníky papiera a priečne vodiace lišty môžu ovládať používatelia s obmedzenou silou a dosahom.

Podpora

Ďalšie informácie o riešení zjednodušenia ovládania určených pre produkty HP nájdete na webovej lokalite HP Accessibility and Aging (www.hp.com/accessibility).

Informácie o zjednodušení ovládania pre systém OS X získate na webovej lokalite spoločnosti Apple na adrese www.apple.com/accessibility.

Riešenie HP EcoSolutions (spoločnosť HP a životné prostredie)

Spoločnosť HP sa zaväzuje pomáhať vám optimalizovať váš vplyv na životné prostredie a tlačiť zodpovedne – doma aj v kancelárii.

Podrobné informácie o environmentálnych pravidlách, ktoré spoločnosť HP dodržiava pri výrobe, nájdete v časti [Program dozoru nad výrobou ekologických produktov](#). Ďalšie informácie o environmentálnych iniciatívach spoločnosti HP nájdete na webovej stránke www.hp.com/ecosolutions.

- [Správa napájania](#)
- [Tichý režim](#)
- [Optimalizácia spotrebného tlačového materiálu](#)

Správa napájania

Na úsporu elektrickej energie používajte **režim spánku** a funkciu automatického vypínania **Auto-Off**.

Režim spánku

Spotreba energie je počas režimu spánku znížená. Po piatich minútach nečinnosti sa tlačiareň prepne do režimu nízkej spotreby energie.

Dĺžku času nečinnosti tlačiarne pred prechodom do režimu spánku je možné zmeniť.

1. Na ovládacom paneli tlačiarne stlačte tlačidlo Domov () na zobrazenie úvodnej obrazovky.
2. Vyberte položku **Setup** (Nastavenie) potom položku **Printer Settings** (Nastavenia tlačiarne) a nakoniec položku **Power Management** (Správa napájania).

Ak chcete vybrať funkciu na obrazovke, pomocou tlačidiel so šípkami ▲ alebo ▼ ju vyberte a potom stlačte tlačidlo OK.

3. Na zmenu dĺžky času nečinnosti vyberte položku **Sleep** (Spánok).

Automatické vypnutie

Pomocou tejto funkcie sa tlačiareň vypne po 15 minútach nečinnosti, aby sa znížila spotreba energie. Funkciou automatického vypínania sa tlačiareň úplne vypne, na jej opätovné zapnutie preto musíte použiť tlačidlo  (tlačidlo Napájanie). Ak tlačiareň podporuje túto funkciu šetrenia energie, funkcia Auto-Off sa automaticky povolí alebo zakáže v závislosti od funkcií tlačiarne a možností pripojenia. Aj keď je funkcia automatického vypínania zakázaná, tlačiareň sa po piatich minútach nečinnosti prepne do režimu spánku s cieľom znížiť spotrebu elektrickej energie.

- Funkcia Auto-Off sa pri zapnutí tlačiarne povolí, ak tlačiareň nemá funkciu siete, faxu alebo Wi-Fi Direct alebo tieto funkcie nepoužíva.
- Funkcia Auto-Off sa zakáže, keď sa v tlačiarň zapne funkcia bezdrôtového pripojenia alebo funkcia Wi-Fi Direct, prípadne keď sa v tlačiarň s funkciou faxu, pripojenia USB alebo siete Ethernet vytvorí faxové pripojenie, pripojenie USB alebo pripojenie k sieti Ethernet.

 **TIP:** Ak chcete šetriť energiu batérie, môžete funkciu Auto-Off povoliť, aj keď je tlačiareň pripojená alebo má zapnuté bezdrôtové pripojenie.

Manuálne povolenie funkcie Auto-Off pomocou softvéru tlačiarne HP

1. Pripojte tlačiareň k počítaču, ak k nemu nie je pripojená.
2. Spustite softvér tlačiarne nainštalovaný v počítači.
3. V softvéri kliknite na paneli s nástrojmi na položku **Print** (Tlačiť) a vyberte položku **Maintain Your Printer** (Údržba tlačiarne).
Otvorí sa okno s nástrojmi.

4. Na karte **Advanced Settings** (Rozšírené nastavenia) vyberte pri možnosti Auto-Off položku **Change** (Zmeniť).
5. V zozname časov vyberte dĺžku času nečinnosti pre funkciu Auto-Off a potom kliknite na tlačidlo **OK**.
6. Po zobrazení výzvy kliknite na tlačidlo **Yes** (Áno).
Funkcia Auto-Off je povolená.

Manuálne povolenie funkcie Auto-Off na ovládacom paneli tlačiarne

1. Na ovládacom paneli tlačiarne stlačte tlačidlo Domov (🏠) na zobrazenie úvodnej obrazovky.
2. Vyberte položku **Setup** (Nastavenie) potom položku **Printer Settings** (Nastavenia tlačiarne) a nakoniec položku **Power Management** (Správa napájania).
Ak chcete vybrať funkciu na obrazovke, pomocou tlačidiel so šípkami ▲ alebo ▼ ju vyberte a potom stlačte tlačidlo OK.
3. Vyberte položku **Auto-Off**.
4. V zozname vyberte dĺžku času nečinnosti a potom stlačte tlačidlo OK.
Zobrazia sa správy s výzvou, či sa má funkcia automatického vypínania vždy povoliť.
5. Vyberte možnosť **Yes** (Áno) stlačením tlačidla OK.

Tichý režim

Tichý režim spomaľuje tlač s cieľom znížiť hluk pri súčasnom zachovaní kvality tlače. Tento režim možno použiť len pri tlači na obyčajný papier v normálnej kvalite. Ak chcete znovu tlačiť normálnou rýchlosťou, tichý režim vypnite. V predvolenom nastavení je tento režim vypnutý.



POZNÁMKA: Tichý režim nefunguje pri tlači fotografií alebo obálok.

Zapnutie tichého režimu na ovládacom paneli tlačiarne

1. Na ovládacom paneli tlačiarne stlačte tlačidlo Domov (🏠) na zobrazenie úvodnej obrazovky.
2. Vyberte položku **Setup** (Nastavenie) a potom položku **Printer Settings** (Nastavenia tlačiarne).
Ak chcete vybrať funkciu na obrazovke, pomocou tlačidla so šípkou (▲, ▼) ju vyberte a potom stlačte tlačidlo OK.
3. Pre položku **Quiet Mode** (Tichý režim) vyberte možnosť **On** (Zapnúť).

Zapnutie alebo vypnutie tichého režimu v softvéri tlačiarne (Windows)

1. Otvorte softvér tlačiarne HP. Ďalšie informácie nájdete v časti [Otvorenie softvéru tlačiarne HP \(Windows\)](#).
2. Na paneli s nástrojmi kliknite na položku **Quiet Mode** (Tichý režim).
3. Vyberte možnosť **On** (Zapnúť) alebo **Off** (Vypnúť) a potom kliknite na položku **Save Setting** (Uložiť nastavenie).
4. Kliknite na tlačidlo **OK**.

Zapnutie alebo vypnutie tichého režimu v softvéri tlačiarne (OS X)

1. Otvorte program HP Utility podľa postupu v časti [HP Utility \(OS X\)](#).
2. Vyberte tlačiareň.

3. Kliknite na položku **Quiet Mode** (Tichý režim).
4. Vyberte položku **On** (Zapnúť) alebo **Off** (Vypnúť).
5. Kliknite na položku **Apply Now** (Použiť teraz).

Zapnutie alebo vypnutie tichého režimu vo vstavanom webovom serveri (serveri EWS)

1. Otvorte server EWS podľa postupu v časti Otvorenie vstavaného webového servera.
2. Kliknite na kartu **Settings** (Nastavenia).
3. V časti **Preferences** (Predvoľby) vyberte položku **Quiet Mode** (Tichý režim) a potom vyberte možnosť **On** (Zapnúť) alebo **Off** (Vypnúť).
4. Kliknite na položku **Apply** (Použiť).

Optimalizácia spotrebného tlačového materiálu

Ak chcete optimalizovať spotrebný tlačový materiál, ako je atrament a papier, vyskúšajte nasledujúce tipy:

- Recyklujte použité originálne kazety HP prostredníctvom programu HP Planet Partners. Ďalšie informácie nájdete na webovej stránke www.hp.com/recycle.
- Optimalizujte spotrebu papiera tlačou na obe strany papiera.
- Nastavte kvalitu tlače v ovládači tlačiarny na koncept. Pri nastavení konceptu je spotreba atramentu nižšia.
- Nečistite tlačovú hlavu, ak to nie je potrebné. Plytvá sa pri tom atramentom a skracuje sa životnosť kaziet.

Opis súčastí tlačiarny

Táto časť obsahuje nasledujúce témy:

- Pohľad spredu a z boku
- Oblasť tlačového spotrebného materiálu
- Zadný pohľad

Pohľad spredu a zboku

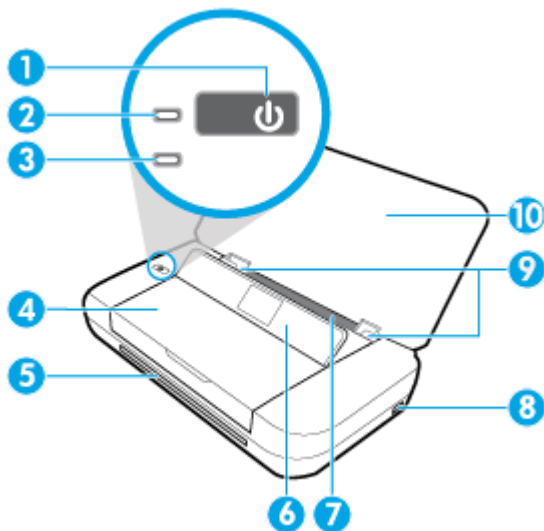

| | |
|----|--|
| 1 | Tlačidlo napájania |
| 2 | Indikátor napájania |
| 3 | Indikátor batérie: <ul style="list-style-type: none">• Rozsvieti sa počas nabíjania batérie vloženej v tlačiarni.• Bliká v prípade problému s batériou, napríklad keď je batéria chybná alebo je na nabíjanie príliš teplá alebo studená. |
| 4 | Prístupový kryt kazety |
| 5 | Výstupná zásuvka |
| 6 | Ovládací panel |
| 7 | Vstupný zásobník |
| 8 | Hostiteľský port USB: <ul style="list-style-type: none">• Slúži na pripojenie USB kľúča, aby ste z neho mohli tlačiť fotografie. Ďalšie informácie o tlači fotografií z USB kľúča nájdete v časti Tlač fotografií.• Keď je tlačiareň zapnutá, dá sa použiť aj na nabíjanie mobilného zariadenia (napríklad smartfónu) pripojeného k hostiteľskému portu USB. |
| 9 | Priečne vodiace lišty papiera |
| 10 | Vrchný kryt |

Oblasť tlačového spotrebného materiálu

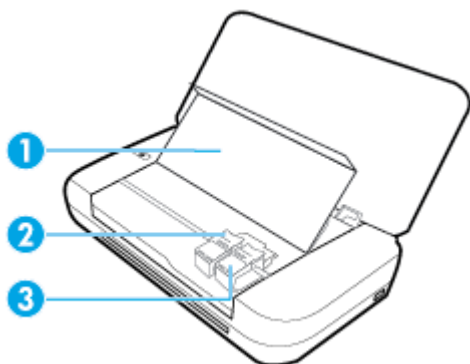

- | | |
|---|------------------------|
| 1 | Pristupový kryt kazety |
| 2 | Západka kazety |
| 3 | Kazeta |

 **POZNÁMKA:** Kazety sa musia uchovávať v tlačiarni, aby sa predišlo problémom s kvalitou tlače alebo poškodeniu tlačovej hlavy.

Zadný pohľad

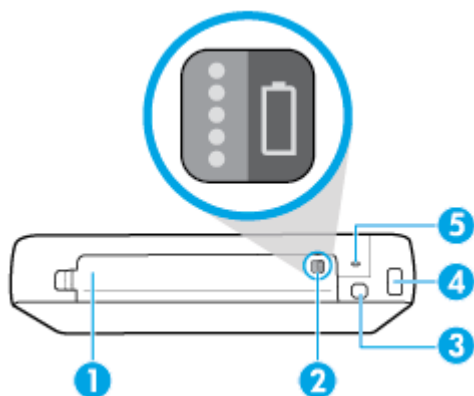

- | | |
|---|--|
| 1 | Kryt batérie |
| 2 | Tlačidlo stavu batérie: Po jeho stlačení sa zobrazí stav batérie. Ďalšie informácie nájdete v časti Kontrola stavu batérie . |
| 3 | Port USB: <ul style="list-style-type: none">• Slúži na pripojenie tlačiarnie k počítaču pomocou dodaného USB kábla.• Dá sa použiť aj na nabíjanie batérie vloženej v tlačiarni. Ďalšie informácie o nabíjaní batérie nájdete v časti Nabíjanie batérie. |
| 4 | Vstup napájania |
| 5 | Zaistovacia zásuvka: Slúži na vloženie bezpečnostného kábla na zamknutie tlačiarnie. |

Používanie ovládacieho panela tlačiarne

Táto časť obsahuje nasledujúce témy:

- [Zdvihnutie ovládacieho panela](#)
- [Prehľad tlačidiel](#)
- [Používanie úvodnej obrazovky](#)

Zdvihnutie ovládacieho panela

Ovládací panel tlačiarne môžete používať, keď sa nachádza vo vodorovnej polohe, alebo ho môžete zdvihnúť, čo umožňuje jednoduchšie zobrazenie aj používanie.

Zdvihnutie ovládacieho panela

1. Ak je horný kryt tlačiarne zatvorený, otvorte ho.



2. Hornú časť ovládacieho panela chyťte tak, ako je znázornené na obrázku, a zdvihnite ho.

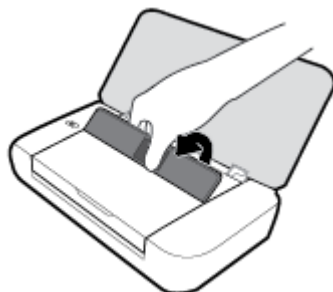

Prehľad tlačidiel

Nasledujúca schéma a príslušná tabuľka slúžia ako rýchla pomôcka pre funkcie ovládacieho panela tlačiarne.

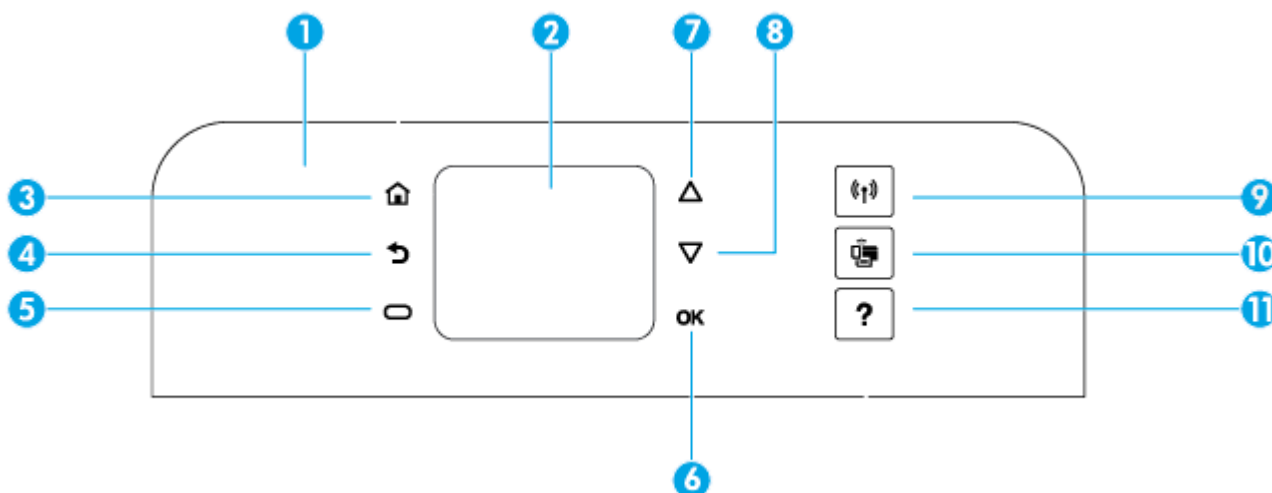

| Označenie | Názov a popis |
|-----------|---|
| 1 | Ovládací panel: Slúži na správu tlačiarne a umožňuje konfigurovať nastavenia, nastaviť sieťové pripojenia a čítať informácie zobrazované tlačiarňou. |
| 2 | Displej ovládacieho panela: Zobrazuje položky ponúk, možnosti nastavenia a informácie z tlačiarne. |
| 3 | Tlačidlo Úvod: Slúži na návrat na úvodnú obrazovku z ľubovoľnej inej obrazovky. |
| 4 | Tlačidlo Späť: slúži na návrat na predchádzajúcu obrazovku. |
| 5 | Tlačidlo Zrušiť alebo tlačidlo Výber: Mení sa podľa toho, čo je zobrazené na obrazovke. |
| 6 | Tlačidlo OK: Slúži na potvrdenie výberu. |
| 7 | Tlačidlo so šípkou nahor: Slúži na výber predchádzajúcej možnosti v ponuke alebo na posúvanie obrazovky smerom nahor. |
| 8 | Tlačidlo so šípkou nadol: Slúži na výber ďalšej možnosti v ponuke alebo na posúvanie obrazovky smerom nadol. |
| 9 | Tlačidlo bezdrôtového rozhrania: Slúži na zobrazenie stavu a nastavení bezdrôtového pripojenia. Indikátor bezdrôtového pripojenia vedľa tlačidla Wireless (Bezdrôtové pripojenie): <ul style="list-style-type: none"> • Svetí, keď je tlačiareň pripojená k bezdrôtovej sieti. • Bliká, keď je funkcia bezdrôtového pripojenia zapnutá, ale tlačiareň nie je pripojená k bezdrôtovej sieti. • Nesvieti, keď je funkcia bezdrôtového pripojenia vypnutá. |
| 10 | Tlačidlo Wi-Fi Direct: Slúži na zobrazenie stavu a nastavení pripojenia Wi-Fi Direct. |
| 11 | Tlačidlo Pomocník: Pri používaní úvodnej obrazovky otvorí ponuku Pomocník, zobrazuje pomoc pre vybranú možnosť ponuky alebo zobrazuje ďalšie informácie o aktuálnej obrazovke. |

Používanie úvodnej obrazovky

Úvodná obrazovka sa zobrazí po stlačení tlačidla Domov . Nachádza sa na nej hlavná ponuka poskytujúca prístup k funkciám tlačiarne. Pomocou týchto funkcií môžete jednoduchým spôsobom tlačiareň spravovať, môžete ju konfigurovať, pripojiť k bezdrôtovým sietiam a môžete v nej kontrolovať stav atramentu a nabitia batérie.

TIP: Po pripojení tlačiarne k počítaču môžete tlačiareň spravovať pomocou softvéru tlačiarne nainštalovaného v počítači. Informácie o týchto nástrojoch nájdete v časti Nástroje na spravovanie tlačiarne.

Použitie funkcie na úvodnej obrazovke.

1. Na ovládacom paneli stlačte tlačidlo Domov (🏠) na zobrazenie úvodnej obrazovky.
2. Pomocou tlačidiel so šípkami (▲, ▼) posúvajte obrazovku a vyberte požadovanú funkciu.
3. Stlačením tlačidla OK potvrdíte svoj výber.

Základné informácie o papieri

Táto tlačiareň podporuje väčšinu typov kancelárskeho papiera. Pred zakúpením väčšieho množstva odporúčame vyskúšať rôzne typy tlačového papiera. Na dosiahnutie optimálnej kvality tlače používajte papier HP. Ďalšie informácie o papieri HP nájdete na webovej lokalite HP na adrese www.hp.com.



Spoločnosť HP odporúča používať na tlač bežných dokumentov obyčajné papiere s logom ColorLok. Všetky papiere s logom ColorLok sa nezávisle testujú, aby spĺňali vysoké štandardy vzhľadom na spoľahlivosť a kvalitu tlače, a vytvárali dokumenty so sviežimi, živými farbami, výraznejšou čiernou farbou, ktoré budú schnúť rýchlejšie ako bežné obyčajné papiere. Hľadajte papiere s logom ColorLok s rôznymi hmotnosťami a veľkosťami od veľkých výrobcov papiera.

Táto časť obsahuje nasledujúce témy:

- [Odporúčané papiere na tlač](#)
- [Objednanie spotrebného materiálu \(papiera\) HP](#)
- [Tipy na výber a používanie papiera](#)

Odporúčané papiere na tlač

Ak chcete dosiahnuť najlepšiu kvalitu tlače, spoločnosť HP odporúča používať papiere HP, ktoré sú špeciálne navrhnuté pre daný typ tlačového projektu.

V niektorých krajinách/regiónoch nemusia byť niektoré druhy papiera k dispozícii.

Obchodná dokumentácia

- **Prezentačný papier HP Premium, 120 g, matný alebo matný papier HP Professional, 120 g**

Tento ťažký obojstranný matný papier je ideálny na tvorbu prezentácií, návrhov, správ a bulletinov. Jeho vysokou hmotnosťou sa dosahuje pôsobivý vzhľad a pocit na dotyk.
- **Papier HP na tlač brožúr, 180 g, lesklý alebo papier HP Professional, 180 g, lesklý**

Tieto druhy papiera majú lesklú vrstvu na oboch stranách, čo umožňuje obojstranné použitie. Predstavujú najlepšiu voľbu pre reprodukciu s takmer fotografickou kvalitou a obchodnú grafiku pre obálky správ, špeciálne prezentácie, brožúry, rozosielanú poštu a kalendáre.
- **Papier HP na tlač brožúr, 180 g, matný alebo papier HP Professional, 180 g, matný**

Tieto druhy papiera majú matnú vrstvu na oboch stranách, čo umožňuje obojstranné použitie. Predstavujú najlepšiu voľbu pre reprodukciu s takmer fotografickou kvalitou a obchodnú grafiku pre obálky správ, špeciálne prezentácie, brožúry, rozosielanú poštu a kalendáre.

Bežná tlač

Všetky papiere uvedené v zozname pre každodennú tlač funkcie ColorLok Technology pre menší výskyt rozmazania atramentu, výraznejšiu čiernu farbu a živšie farby.

- **Žiarivo biely papier HP pre atramentovú tlač**

Žiarivo biely papier HP pre atramentovú tlač poskytuje vysoký kontrast farieb a ostrý text. Je dostatočne nepriesvitný na obojstrannú farebnú tlač bez presvitania, takže je ideálny na tlač novín, správ a letákov.

- **Papier HP do tlačiarne**

Tlačový papier HP je vysokokvalitný viacúčelový papier. Vytvára dokumenty, ktoré vyzerajú a pôsobia lepším dojmom než dokumenty, ktoré boli vytlačené na štandardných viacúčelových papieroch. Je bez obsahu kyselín pre dlhšiu životnosť dokumentov.

- **Kancelársky papier HP**

Kancelársky papier HP je vysokokvalitný viacúčelový papier. Je vhodný pre kópie, koncepty, poznámky a iné každodenné dokumenty. Je bez obsahu kyselín pre dlhšiu životnosť dokumentov.

Tlač fotografií

- **Fotopapier HP Premium Plus**

Fotopapier HP Premium Plus je najkvalitnejší fotopapier značky HP na tlač kvalitných fotografií. Vďaka fotopapieru HP Premium Plus môžete tlačiť nádherné okamžite schnúce fotografie, s ktorými môžete manipulovať hneď po ich vytlačení. Tlačiareň podporuje niekoľko veľkostí vrátane veľkostí A4, 8,5 x 11 palcov, 4 x 6 palcov (10 x 15 cm) a 5 x 7 palcov (13 x 18 cm) s dvoma povrchovými úpravami – lesklou alebo jemne lesklou (pololesklou). Ideálny na zarámovanie, vystavenie alebo darovanie kvalitných fotografií a špeciálnych fotoprojektov. Fotopapier HP Premium Plus poskytuje výnimočné výsledky vďaka svojej profesionálnej kvalite a trvanlivosti.

- **Fotopapier HP Advanced Photo Paper**

Tento lesklý fotopapier obsahuje okamžite schnúci povrch pre jednoduchú manipuláciu bez rozmazávania. Odoláva vode, vlhkosti, šmuhám a odtlačkom prstov. Tlač má vzhľad, ktorý je porovnateľný s fotografiami vyrobenými vo fotolabe. K dispozícii je v niekoľkých veľkostiach vrátane veľkosti A4, 8,5 x 11 palcov, 10 x 15 cm (4 x 6 palcov), 13 x 18 cm (5 x 7 palcov). Je bez obsahu kyselín pre dlhšiu životnosť dokumentov.

- **Fotopapier HP Everyday**

Môžete lacno tlačiť pestrofarebné, každodenné fotografie použitím papiera navrhnutého pre príležitostnú tlač fotografií. Tento cenovo dostupný fotopapier rýchlo schne, čo uľahčuje manipuláciu. Získajte ostré a jasné obrázky pri použití tohto papiera s ľubovoľnou atramentovou tlačiarňou. K dispozícii je s lesklým povrchom v niekoľkých veľkostiach vrátane veľkosti A4, 8,5 x 11 palcov, 5 x 7 palcov a 4 x 6 palcov (10 x 15 cm). Je bez obsahu kyselín pre dlhšiu životnosť dokumentov.

- **Papier Hagaki (pre Japonsko)**

Môžete lacno tlačiť pestrofarebné, každodenné fotografie použitím papiera navrhnutého pre príležitostnú tlač fotografií. Tento cenovo dostupný fotopapier rýchlo schne, čo uľahčuje manipuláciu. Získajte ostré a jasné obrázky pri použití tohto papiera s ľubovoľnou atramentovou tlačiarňou.

Ďalšie informácie o podporovaných médiách nájdete v časti [Špecifikácie](#).

Objednanie spotrebného materiálu (papiera) HP

Táto tlačiareň je navrhnutá tak, aby podporovala väčšinu typov kancelárskeho papiera. Na dosiahnutie optimálnej kvality tlače používajte papier HP.

Ak chcete objednať papiere značky HP a iné príslušenstvo, navštívte lokalitu www.hp.com. V súčasnosti sú niektoré časti webovej lokality spoločnosti HP dostupné len v angličtine.

Spoločnosť HP odporúča používať na tlač bežných dokumentov obyčajné papiere s logom ColorLok. Všetky papiere s logom ColorLok sa nezávisle testujú, aby spĺňali vysoké štandardy s ohľadom na spoľahlivosť a kvalitu tlače a vytvárali dokumenty so sviežimi, živými farbami, výraznejšou čiernou farbou a mali kratší čas schnutia než bežné obyčajné papiere. Hľadajte papiere s logom ColorLok s rôznymi hmotnosťami a veľkosťami od veľkých výrobcov papiera.

Tipy na výber a používanie papiera

Aby ste dosiahli čo najlepšie výsledky, dodržujte nasledujúce pokyny.

- Naraz vložte do vstupného zásobníka len jeden typ papiera.
- Skontrolujte, či je papier do zásobníka správne vložený.
- Vstupný zásobník neprepĺňajte.
- Z dôvodu zabránenia zaseknutiu médií, nekvalitnej tlači a ďalším problémom s tlačou nevkladajte do vstupného zásobníka nasledujúci papier:
 - Viaczložkové formuláre
 - Poškodené, skrútené alebo pokrčené médium
 - Médium s vyrezanými miestami alebo perforáciou
 - Médium s výraznou textúrou, s reliéfom alebo s nízkou nasiakavosťou atramentu
 - Médium s príliš nízkou hmotnosťou alebo ktoré sa ľahko naťahuje
 - Médiá, ktoré obsahujú skoby alebo spony

Vloženie papiera

Pri vkladaní papiera si dajte pozor, aby bol papier správne vložený vo vstupnom zásobníku, posuňte vodiace lišty šírky papiera tak, aby sa dotýkali okrajov papiera, a skontrolujte, či tlačiareň zistí správnu veľkosť papiera. Ak je veľkosť papiera zistená nesprávne alebo treba upraviť veľkosť alebo typ papiera, na ovládacom paneli tlačiarne zmeňte nastavenia papiera. Ďalšie informácie o zmene nastavení papiera nájdete v časti Nastavenie papiera alebo zmena jeho nastavení.

- Ak sa zobrazí výzva so správou o neznámej veľkosti papiera, podľa pokynov na displeji ovládacieho panela tlačiarne posuňte vodiace lišty šírky papiera alebo zmeňte veľkosť papiera.
- Ak je funkcia automatického zisťovania veľkosti papiera vypnutá alebo nefunguje správne, na ovládacom paneli tlačiarne zmeňte nastavenie veľkosti papiera.
- Ak je funkcia automatického zisťovania veľkosti papiera zapnutá, posuňte vodiace lišty šírky papiera tak, aby sa dotýkali okrajov papiera a aby tlačiareň mohla zistiť šírku papiera.
- Ak vkladáte papier s vlastnou veľkosťou, posuňte vodiace lišty šírky papiera na šírku, ktorá je najbližšia k vlastnej šírke, aby mohla tlačiareň zistiť najbližšiu šírku. V prípade potreby na ovládacom paneli zmeňte veľkosť papiera.

Vloženie papiera štandardnej veľkosti

1. Otvorte horný kryt a nadvihnite ovládací panel.

2. Posuňte dve vodiace lišty šírky papiera čo najviac smerom od seba.



3. Vložte papier tlačenu stranou nahor a vodiace lišty papiera posuňte tak, aby sa tesne dotýkali strán papiera.

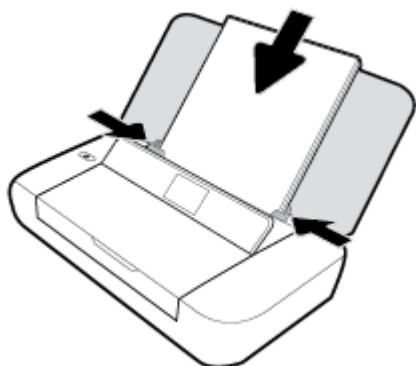

Nepoužívajte papier vyobrazený na nasledujúcom obrázku.

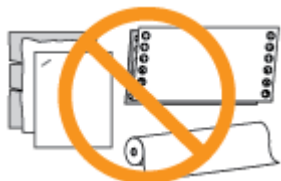

 **POZNÁMKA:** Nevkladajte papier, pokiaľ tlačiareň tlačí.

Vkladanie obálok

1. Otvorte horný kryt a nadvihnite ovládací panel.
2. Posuňte dve vodiace lišty šírky papiera čo najviac smerom od seba.



3. Vložte obálku potlačenou stranou nahor tak, aby mala dlhší okraj s otvorom naľavo alebo kratší okraj s otvorom hore.

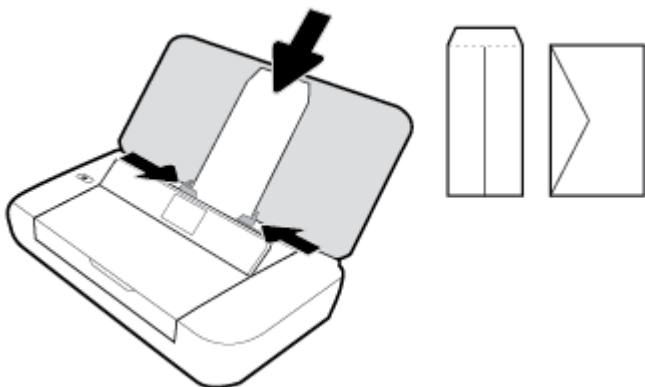

 **POZNÁMKA:** Obálky nevkladajte, pokiaľ tlačiareň tlačí.

4. Posuňte vodiace lišty šírky papiera tak, aby sa tesne dotýkali bokov obálky.

Vkladanie kariet a fotografického papiera

1. Otvorte horný kryt a nadvihnite ovládací panel.
2. Posuňte dve vodiace lišty šírky papiera čo najviac smerom od seba.



3. Vložte papier tlačenu stranou nahor a vodiace lišty papiera posuňte tak, aby sa tesne dotýkali strán papiera.

 **POZNÁMKA:** Nevkladajte papier, pokiaľ tlačiareň tlačí.

Nastavenie papiera alebo zmena jeho nastavení

Zmena nastavení papiera z ovládacieho panela tlačiarne

1. Na ovládacom paneli tlačiarne stlačte tlačidlo Domov (.
2. Na úvodnej obrazovke vyberte položku **Setup** (Nastavenie) a potom stlačte tlačidlo **OK**.
3. Vyberte položku **Printer Settings** (Nastavenia tlačiarne) a potom stlačte tlačidlo **OK**.
4. Vyberte položku **Paper Settings** (Nastavenia papiera) a potom stlačte tlačidlo **OK**.
5. Vyberte požadovanú možnosť veľkosti a typu papiera, prejdite nadol a vyberte veľkosť alebo typ vloženého papiera.

Zapnutie alebo vypnutie funkcie automatického zisťovania veľkosti papiera

1. Na ovládacom paneli tlačiarne stlačte tlačidlo Domov (🏠).
2. Na úvodnej obrazovke vyberte položku **Setup** (Nastavenie) a potom stlačte tlačidlo **OK**.
3. Vyberte položku **Printer Settings** (Nastavenia tlačiarne) a potom stlačte tlačidlo **OK**.
4. Vyberte možnosť **Preferences** (Predvoľby) a stlačte tlačidlo **OK**.
5. Prejdite nadol a vyberte možnosť **Automatic Paper Size Detection** (Automatické zisťovanie veľkosti papiera).
6. Vyberte položku **On** (Zapnúť) alebo **Off** (Vypnúť).

Aktualizácia tlačiarne

Ak je tlačiareň pripojená k sieti a sú povolené webové služby, tlačiareň predvolené automaticky vyhľadáva aktualizácie.

Aktualizácia tlačiarne pomocou ovládacieho panela tlačiarne

1. Na ovládacom paneli tlačiarne stlačte tlačidlo Domov (🏠) na zobrazenie úvodnej obrazovky.
2. Vyberte položku **Setup** (Nastavenie), potom položku **Tools** (Nástroje) a nakoniec položku **Update the Printer** (Aktualizovať tlačiareň).

Ak chcete vybrať funkciu na obrazovke, pomocou tlačidiel so šípkami ▲ alebo ▼ ju vyberte a potom stlačte tlačidlo OK.

Aktualizácia tlačiarne pomocou vstavaného webového servera (servera EWS)

1. Otvorte vstavaný webový server (server EWS).
Ďalšie informácie nájdete v časti [Vstavaný webový server \(EWS\)](#).
2. Kliknite na kartu **Tools** (Nástroje).
3. V časti **Printer Updates** (Aktualizácie tlačiarne) kliknite na položku **Firmware Updates** (Aktualizácie firmvéru) a potom sa riadte pokynmi na obrazovke.

 **POZNÁMKA:** Ak je k dispozícii aktualizácia tlačiarne, tlačiareň stiahne a nainštaluje aktualizáciu a potom sa reštartuje.

 **POZNÁMKA:** Ak sa zobrazí výzva na zadanie nastavení servera proxy a vaša sieť používa nastavenia servera proxy, postupujte podľa pokynov na obrazovke a nastavte server proxy. Ak nemáte príslušné podrobnosti, obráťte sa na správcu siete alebo osobu, ktorá nastavila sieť.

Použitie batérie tlačiarne

Súčasťou tlačiarne je nabíjateľná lítium-iónová batéria, ktorú možno vložiť zo zadnej časti tlačiarne. Jej poloha je vyobrazená v časti [Zadný pohľad](#).

Batériu tiež možno kúpiť ako voliteľné príslušenstvo. Ak chcete kúpiť batériu, obráťte sa na miestneho dodávateľa alebo na predajnú kanceláriu HP, prípadne navštívte stránku www.hpshopping.com.

Vloženie alebo výmena batérie

Vloženie alebo výmena batérie

1. Vypnite tlačiareň a odpojte napájanie.
2. Ak je zdvihnutý ovládací panel tlačiarne, zatlačte ho nadol a zavrite horný kryt tlačiarne. Ďalšie informácie o dieloch tlačiarne nájdete v časti Opis súčastí tlačiarne.
3. Odstráňte kryt batérie na zadnej strane tlačiarne.



4. Ak vymieňate batériu, zdvihnite západku, uvoľnite pôvodnú batériu a vyberte ju.

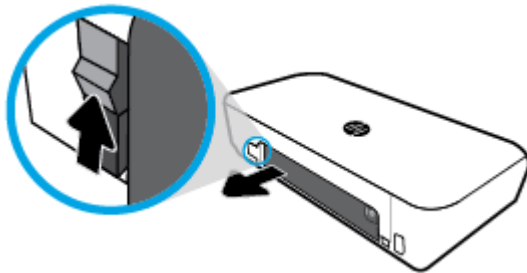

5. Vložte batériu do otvoru pre batériu.
Tlačidlo stavu batérie sa nachádza v pravom hornom rohu batérie.

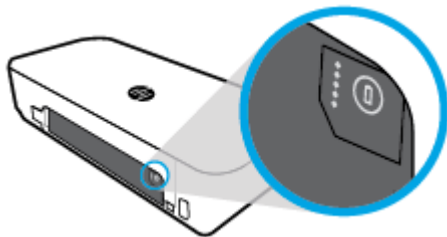

6. Nasadte kryt batérie späť na svoje miesto.
Ak chcete skontrolovať stav batérie, pozrite si časť Kontrola stavu batérie.



Kontrola stavu batérie

Kontrola stavu batérie na batérii

- ▲ Stlačte tlačidlo stavu batérie na batérii.

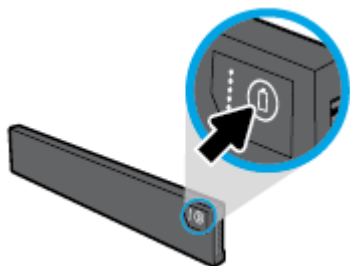



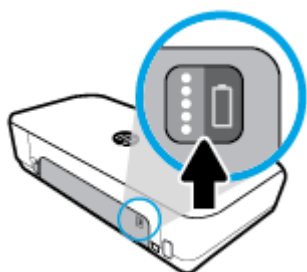

 **TIP:** Ak je batéria vložená v tlačiarni, stlačte podobné tlačidlo na kryte batérie.





Kontrola stavu batérie prostredníctvom ovládacieho panela tlačiarne

- ▲ Stlačením tlačidla Domov () zobrazte úvodnú obrazovku a vyberte položku **Battery Status** (Stav batérie).

Stav batérie

| Svetlá indikátora stavu batérie | Počet svetiel | Farba svetiel | Úroveň batérie |
|---|---------------|----------------|----------------|
|  | 5 | Biela (svieti) | 100 % – 80 % |
|  | 4 | Biela (svieti) | 79 % – 60 % |
|  | 3 | Biela (svieti) | 59 % – 40 % |
|  | 2 | Biela (svieti) | 39 % – 20 % |

| Svetlá indikátora stavu batérie | Počet svetiel | Farba svetiel | Úroveň batérie |
|---|---------------|----------------|--|
|  | 1 | Biela (svieti) | 19 % – 11 % |
|  | 1 | Biela (bliká) | 10 % – 1 % UPOZORNENIE: Keď úroveň nabitia batérie dosiahne istú veľmi nízku úroveň, tlačiareň sa automaticky vypne po 30 sekundách. |
|  | Nesvieti | Nerelevantné | Batéria sa nedá zistiť, prípadne je zničená či poškodená alebo sa z nejakého dôvodu nedá nabiť. |

Nabíjanie batérie

Batéria vložená v tlačiarňi sa nabíja, keď je tlačiareň pripojená napájacím káblom k zdroju elektrickej energie.

Pomocou sieťového napájania sa batéria nabije približne za 2,5 hodiny. Po vypnutí sieťového napájania a vypnutí tlačiarne sa dá batéria nabíjať aj pripojením portu USB v zadnej časti tlačiarne k nabíjacímu portu USB iného zariadenia. Nabíjací port USB musí byť schopný dodávať minimálne 1A.

Príklad:

- Nabíjací port USB na prenosnom počítači (možno ho identifikovať podľa symbolu blesku v blízkosti hostiteľského portu)
- Nabíjačka USB pripojená k elektrickej zásuvke (môže ísť o všeobecnú nabíjačku alebo nabíjačku pre mobilné telefóny a tablety)
- Nabíjačka USB pripojená k napájacímu portu v aute (môže ísť o všeobecnú nabíjačku alebo nabíjačku pre mobilné telefóny a tablety)

Uskladnenie batérie

VAROVANIE! Aby ste predišli možným problémom s bezpečnosťou, používajte len batériu dodávanú s tlačiarňou alebo batériu, ktorú ste si kúpili ako príslušenstvo od spoločnosti HP.

Ak chcete kúpiť batériu, obráťte sa na miestneho dodávateľa alebo na predajnú kanceláriu HP, prípadne navštívte stránku www.hpshopping.com.

UPOZORNENIE: Ak chcete predísť poškodeniu batérie, nevystavujte ju dlhodobo vysokým teplotám.

UPOZORNENIE: Ak sa tlačiareň nebude používať a bude odpojená od externého zdroja napájania dlhšie ako 2 týždne, vyberte z nej batériu a uskladnite ju samostatne.

UPOZORNENIE: Ak chcete spomaliť vybíjanie uskladnenej batérie, uložte ju na chladné a suché miesto.

Likvidácia použitej batérie

VAROVANIE! Aby ste predišli riziku požiaru alebo popálenia, batériu nerozoberajte, nerozbíjajte ani neprepichujte, neskratujte jej elektrické obvody a nevhadzujte ju do ohňa ani vody. Batériu nevystavujte teplotám nad 60 °C.

Otvorenie softvéru tlačiarne HP (Windows)

Po inštalácii softvéru tlačiarne HP vykonajte v závislosti od operačného systému jeden z nasledujúcich krokov.

- **Windows 10:** Na pracovnej ploche počítača kliknite na tlačidlo Štart, kliknite na položku **Všetky aplikácie**, vyberte položku **HP** a vyberte ikonu s názvom tlačiarne.
- **Windows 8.1:** V ľavom dolnom rohu obrazovky **Štart** kliknite na šípku nadol a vyberte ikonu s názvom tlačiarne.
- **Windows 8:** Na **domovskej obrazovke** kliknite pravým tlačidlom na prázdnu oblasť obrazovky, na paneli aplikácií kliknite na položku **Všetky aplikácie** a potom kliknite na ikonu s názvom tlačiarne.
- **Windows 7, Windows Vista a Windows XP:** Na pracovnej ploche počítača kliknite na tlačidlo Štart, vyberte položky **Všetky programy** a **HP**, potom kliknite na priečinok tlačiarne a vyberte ikonu s názvom tlačiarne.

3 Tlač

Na tejto tlačiarni môžete z počítačov, USB kľúčov alebo mobilných zariadení (smartfónov alebo tabletov) tlačiť rôzne výtlačky, ako napríklad dokumenty, brožúry, fotografie a obálky.

Ak chcete z mobilných zariadení (napríklad smartfónov alebo tabletov) tlačiť dokumenty a fotografie, navštívte webovú lokalitu HP Mobile Printing na adrese www.hp.com/go/mobileprinting. Ak nie je vo vašej krajine/oblasti alebo vašom jazyku k dispozícii lokálna verzia tejto webovej lokality, môžete byť presmerovaní na lokalitu HP Mobile Printing v inej krajine/oblasti alebo inom jazyku.



POZNÁMKA: Väčšinu nastavení tlače automaticky zabezpečuje softvérová aplikácia. Nastavenie meňte manuálne iba v prípade potreby zmeny kvality tlače, pri tlači na špecifické druhy papierov alebo pri používaní špeciálnych funkcií.



TIP: Táto tlačiareň ponúka **HP ePrint**, bezplatnú službu od spoločnosti HP, ktorá umožňuje kedykoľvek, odkiaľkoľvek a bez ďalšieho softvéru alebo ovládačov tlačiarnie tlačiť dokumenty na tlačiarni s podporou služby HP ePrint. Ďalšie informácie nájdete v časti [Tlač pomocou služby HP ePrint](#).

- [Tlač dokumentov](#)
- [Tlač brožúr](#)
- [Tlač na obálky](#)
- [Tlač fotografií](#)
- [Tlač na špeciálny papier alebo na papier vlastnej veľkosti](#)
- [Tlač na oboch stranách](#)
- [Tlač pomocou služby AirPrint™](#)
- [Tipy na úspešnú tlač](#)

Tlač dokumentov

Tlač dokumentov (Windows)

1. Vložte papier do zásobníka. Ďalšie informácie nájdete v časti [Vloženie papiera](#).
2. V ponuke **File** (Súbor) vo vašom softvéri kliknite na položku **Print** (Tlačiť).
Otvorí sa okno **Print** (Tlač).
3. V okne vyberte svoj tlačiareň.
4. Zadajte rozsah strán a počet kópií, ktoré chcete vytlačiť.
5. Kliknite na tlačidlo, ktorým sa otvára okno **Properties** (Vlastnosti) na nastavenie rozloženia a kvality tlače strán.

V závislosti od softvérovej aplikácie môže byť toto tlačidlo označené ako **Properties** (Vlastnosti), **Options** (Možnosti), **Printer Setup** (Nastavenie tlačiarnie), **Printer Properties** (Vlastnosti tlačiarnie), **Printer** (Tlačiareň) alebo **Preferences** (Predvolby).

 **POZNÁMKA:** Ak chcete nastaviť nastavenia tlače pre všetky tlačové úlohy, vykonajte zmeny v softvéri tlačiarne HP dodanom s tlačiarňou. Ďalšie informácie o softvéri tlačiarne HP nájdete v časti [Nástroje na spravovanie tlačiarne](#).

6. Potvrďte nastavenia kliknutím na tlačidlo **OK** a okno **Properties** (Vlastnosti) sa zatvorí.
7. Tlač spustíte kliknutím na tlačidlo **Print** (Tlačiť) alebo **OK**.

Tlač dokumentov (OS X)

1. V ponuke **File** (Súbor) softvéru vyberte položku **Print** (Tlačiť).
2. Skontrolujte, či je vybratá vaša tlačiareň.
3. Špecifikujte vlastnosti strany.

Ak sa nezobrazia možnosti v dialógovom okne Print (Tlač), kliknite na položku **Show Details** (Zobraziť podrobnosti).

- Vyberte príslušnú veľkosť papiera v kontextovej ponuke **Paper Size** (Veľkosť papiera).

 **POZNÁMKA:** Ak zmeníte veľkosť papiera, skontrolujte, či ste vložili správny papier.

- Vyberte orientáciu.
 - Zadajte percento zväčšenia.
4. Kliknite na tlačidlo **Print** (Tlačiť).

Tlač brožúr

Tlač brožúr (Windows)

1. Vložte papier do zásobníka. Ďalšie informácie nájdete v časti [Vloženie papiera](#).
2. V ponuke **File** (Súbor) vo vašom softvéri kliknite na položku **Print** (Tlačiť).
Otvorí sa okno **Print** (Tlač).
3. V okne vyberte svoj tlačiareň.
4. Zadajte rozsah strán a počet kópií, ktoré chcete vytlačiť.
5. Kliknite na tlačidlo, ktoré otvorí okno **Properties** (Vlastnosti).

V závislosti od softvérovej aplikácie môže byť toto tlačidlo označené ako **Properties** (Vlastnosti), **Options** (Možnosti), **Printer Setup** (Nastavenie tlačiarne), **Printer Properties** (Vlastnosti tlačiarne), **Printer** (Tlačiareň) alebo **Preferences** (Predvoľby).

 **POZNÁMKA:** Ak chcete nastaviť nastavenia tlače pre všetky tlačové úlohy, vykonajte zmeny v softvéri tlačiarne HP dodanom s tlačiarňou. Ďalšie informácie o softvéri tlačiarne HP nájdete v časti [Nástroje na spravovanie tlačiarne](#).

6. Na karte **Printing Shortcut** (Tlačová skratka) v okne **Properties** (Vlastnosti) vyberte z rozbaľovacej ponuky **Paper Type** (Typ papiera) typ brožúry.
7. Na ostatných dvoch kartách zobrazených v okne nastavte rozloženie a kvalitu tlače strán.
8. Kliknutím na tlačidlo **OK** potvrďte nastavenia. Okno **Properties** (Vlastnosti) sa zatvorí.
9. Tlač spustíte kliknutím na tlačidlo **Print** (Tlačiť) alebo **OK**.

Tlač brožúr (OS X)

1. V ponuke **Súbor** v softvérovej aplikácii kliknite na položku **Tlač**.
2. Skontrolujte, či je vybratá vaša tlačiareň.
3. Špecifikujte vlastnosti strany.

Ak sa nezobrazia možnosti v dialógovom okne Print (Tlač), kliknite na položku **Show Details** (Zobraziť podrobnosti).

- a. Vyberte príslušnú veľkosť papiera v kontextovej ponuke **Paper Size** (Veľkosť papiera).



POZNÁMKA: Ak zmeníte veľkosť papiera, skontrolujte, či ste vložili správny papier.

- b. V kontextovej ponuke vyberte položku **Typ/kvalita papiera** a vyberte možnosť, ktorá poskytuje najvyššiu kvalitu alebo maximálne rozlíšenie dpi.
4. Vyberte ďalšie ľubovoľné požadované nastavenia a potom kliknite na položku **Tlač**.

Tlač na obálky

Tlač obálok (Windows)

1. Vložte obálky do zásobníka. Ďalšie informácie nájdete v časti [Vloženie papiera](#).
2. V ponuke **File** (Súbor) vo vašom softvéri kliknite na položku **Print** (Tlačiť).
Otvorí sa okno **Print** (Tlač).
3. V okne vyberte svoj tlačiareň.
4. Zadajte počet kópií, ktoré chcete vytlačiť.
5. Kliknutím na tlačidlo **Page Setup** (Nastavenie strany) otvorte okno **Nastavenie strany**.
6. Vyberte orientáciu **Landscape** (Na výšku).
7. Na karte **Paper** (Papier) vyberte v rozbaľovacej ponuke **Paper size** (Veľkosť papiera) typ obálky.
8. Kliknutím na tlačidlo **OK** zatvorte okno.
9. Tlač spustíte kliknutím na tlačidlo **Print** (Tlačiť) alebo **OK**.

Tlač obálok (OS X)

1. V ponuke **File** (Súbor) softvéru vyberte položku **Print** (Tlačiť).
2. Skontrolujte, či je vybratá vaša tlačiareň.
3. V kontextovej ponuke **Paper Size** (Veľkosť papiera) vyberte príslušnú veľkosť obálky.

Ak sa nezobrazia možnosti v dialógovom okne Print (Tlač), kliknite na položku **Show Details** (Zobraziť podrobnosti).



POZNÁMKA: Ak zmeníte položku **Paper Size** (Veľkosť papiera), ubezpečte sa, že ste vložili správny papier.

4. V kontextovej ponuke vyberte položku **Paper Type/Quality** (Typ a kvalita papiera) a overte, či je typ papiera nastavený na možnosť **Plain Paper** (Obyčajný papier).
5. Kliknite na tlačidlo **Print** (Tlačiť).

Tlač fotografií

Fotografii můžete tlačit z počítače nebo USB klíče. Šifrovaný USB klíč nie je podporovaný.

Fotografický papier musí byť pred tlačou rovný. Vo vstupnom zásobníku nenechávajte nepoužitý fotografický papier. Papier sa môže začať krútiť, čo môže zhoršiť kvalitu výtlačkov.

 **UPOZORNENIE:** Klúč nevyberajte z portu USB tlačiarne, kým ho tlačiareň používa, pretože by sa mohli poškodiť súbory, ktoré sú na ňom uložené.

Tlač fotografie z počítača (Windows)

1. Vložte papier do zásobníka. Ďalšie informácie nájdete v časti [Vloženie papiera](#).
2. V softvéri otvorte okno tlače výberom položky **Print** (Tlačiť).
3. Skontrolujte, či je vybratá vaša tlačiareň.
4. Zadajte počet kópií, ktoré chcete vytlačiť.
5. Kliknite na tlačidlo, ktoré otvorí okno **Properties** (Vlastnosti).

V závislosti od softvérovej aplikácie môže byť toto tlačidlo označené ako **Properties** (Vlastnosti), **Options** (Možnosti), **Printer Setup** (Nastavenie tlačiarne), **Printer Properties** (Vlastnosti tlačiarne), **Printer** (Tlačiareň) alebo **Preferences** (Predvoľby).



POZNÁMKA: Podrobné nastavenia sú popísané v časti [Tipy na úspešnú tlač](#).

6. V tomto okne vyberte farbu, rozloženie, kvalitu tlače a typ papiera pre výtlačok.
7. Kliknutím na tlačidlo **OK** zatvorte okno **Properties** (Vlastnosti).
8. Tlač spustíte kliknutím na tlačidlo **Print** (Tlačiť) alebo **OK**.

Tlač fotografie z počítača (OS X)

1. V ponuke **File** (Súbor) softvéru vyberte položku **Print** (Tlačiť).
2. Skontrolujte, či je vybratá vaša tlačiareň.
3. Nastavte možnosti tlače.

Ak sa nezobrazia možnosti v dialógovom okne Print (Tlač), kliknite na položku **Show Details** (Zobraziť podrobnosti).

- Vyberte príslušnú veľkosť papiera v kontextovej ponuke **Paper Size** (Veľkosť papiera).



POZNÁMKA: Ak zmeníte veľkosť papiera, skontrolujte, či ste vložili správny papier.

- Vyberte položku **Orientation** (Orientácia).
4. V kontextovej ponuke vyberte položku **Paper Type/Quality** (Typ a kvalita papiera) a potom vyberte tieto nastavenia:
 - **paper Type** (Typ papiera): príslušný typ fotopapiera
 - **Quality** (Kvalita): Vyberte možnosť, ktorá poskytuje najvyššiu kvalitu alebo maximálne rozlíšenie dpi.
 - Kliknite na **Možnosti farby** prístupový trojuholník a vyberte príslušnú možnosť v položke **Photo Fix** (Fotokorekcia).

- **Vypnutie:** na obrázku sa nevykonajú žiadne zmeny.
- **Tlačidlo zapnutia alebo vypnutia:** automaticky zaostruje obrázok, pričom ostrosť obrázka sa upraví iba mierne.

5. Vyberte ďalšie požadované nastavenia a potom kliknite na položku **Print** (Tlačiť).

Tlač fotografií z USB kľúča

Fotografiu je možné vytlačiť priamo z USB kľúča bez použitia počítača.

 **POZNÁMKA:** Vytlačiť sa dajú iba súbory s fotografiami, ktoré majú formát PNG, JPG a TIFF. Ostatné formáty súborov sa vytlačiť nedajú.

1. Do hostiteľského portu USB na prednej strane tlačiarne zasuňte USB kľúč.
2. Počkajte, kým sa súbory a priečinky uložené na kľúči zobrazia na obrazovke ovládacieho panela. Zobrazia sa priečinky a súbory s fotografiami vo formáte JPG, PNG a TIFF, ktoré sú uložené na kľúči.
3. Vyhľadajte požadovanú fotografiu stlačením tlačidla so šípkou ▲ alebo ▼ a potom stlačte tlačidlo OK. Požadovanú fotografiu môžete tiež vyhľadať pomocou tlačidla ➡ a tlačidla OK.

 **POZNÁMKA:** Na návrat na predchádzajúcu obrazovku použite tlačidlo návratu ↵.

4. Na obrazovke **Image Print** (Tlač obrázka) vyberte, či má byť výtlačok farebný alebo čiernobiely, počet kópií na vytlačenie a typ papiera.
5. Stlačením tlačidla OK spustíte tlač.

Tlač na špeciálny papier alebo na papier vlastnej veľkosti

Ak aplikácia podporuje papier vlastnej veľkosti, pred tlačou dokumentu nastavte túto veľkosť v aplikácii. Ak nie, nastavte formát v ovládači tlačiarne. Môže byť potrebné zmeniť formát existujúcich dokumentov, aby sa dali správne vytlačiť na papier vlastnej veľkosti.

Nastavenie vlastných veľkostí (Windows)

1. V závislosti od operačného systému vykonajte jeden z nasledujúcich postupov:
 - **Windows 10:** V ponuke **Štart** systému Windows kliknite na položku **Všetky aplikácie**, vyberte položku **Systém Windows** a potom kliknite na položku **Zariadenia**. V ponuke **Súvisiace nastavenia** vyberte položku **Zariadenia a tlačiarne**. Vyberte názov tlačiarne a položku **Vlastnosti tlačového servera**.
 - **Windows 8.1 a Windows 8:** Umiestnením kurzora alebo ťuknutím na pravý horný roh obrazovky otvorte panel kľúčových tlačidiel, kliknite na ikonu **Nastavenie**, kliknite alebo ťuknite na položku **Ovládací panel** a potom na položku **Zobraziť zariadenia a tlačiarne**. Kliknite alebo ťuknite na názov tlačiarne a potom na položku **Vlastnosti tlačového servera**.
 - **Windows 7:** v ponuke **Štart** systému Windows kliknite na položku **Zariadenia a tlačiarne**. Vyberte názov tlačiarne a položku **Vlastnosti tlačového servera**.

- **Windows Vista:** v ponuke **Štart** systému Windows kliknite na položku **Ovládací panel** a potom kliknite na položku **Tlačiarne**. Pravým tlačidlom kliknite na prázdnu oblasť v okne **Tlačiarne** a vyberte položku **Vlastnosti servera**.
 - **Windows XP:** v ponuke **Štart** systému Windows kliknite na položku **Ovládací panel** a potom kliknite na položku **Tlačiarne a faxy**. V ponuke **Súbor** kliknite na položku **Vlastnosti servera**.
2. Označte začiarkávacie políčko **Vytvoriť nový formát**.
 3. Zadajte názov vlastnej veľkosti papiera.
 4. V časti **Popis formátu (rozмеры)** zadajte rozмеры vlastnej veľkosti.
 5. Kliknite na tlačidlo **Uložiť formát** a potom na tlačidlo **Zatvoriť**.

Tlač na špeciálny papier alebo na papier vlastnej veľkosti (Windows)

 **POZNÁMKA:** Pred tlačou na papier vlastnej veľkosti musíte nastaviť vlastnú veľkosť vo vlastnostiach tlačového servera.

1. Vložte príslušný papier do zásobníka. Ďalšie informácie nájdete v časti [Vloženie papiera](#).
2. V ponuke **File** (Súbor) softvérovej aplikácie kliknite na položku **Print** (Tlačiť).
3. Skontrolujte, či ste vybrali svoju tlačiareň.
4. Kliknite na tlačidlo, ktoré otvorí dialógové okno **Vlastnosti**.

V závislosti od softvérovej aplikácie môže byť toto tlačidlo označené ako **Vlastnosti**, **Možnosti**, **Nastavenie tlačiarne**, **Vlastnosti tlačiarne**, **Tlačiareň** alebo **Predvoľby**.

 **POZNÁMKA:** Ak chcete upraviť nastavenia tlače pre všetky tlačové úlohy, vykonajte zmeny v softvéri tlačiarne HP dodanom s tlačiarňou. Ďalšie informácie o softvéri tlačiarne HP nájdete v časti [Nástroje na spravovanie tlačiarne](#).

5. Na karte **Layout** (Rozloženie) alebo **Paper/Quality** (Papier a kvalita) kliknite na tlačidlo **Advanced** (Rozšírené).
6. V oblasti **Paper/Output** (Papier a výstup) vyberte vlastnú veľkosť z rozbaľovacieho zoznamu **Paper size** (Veľkosť papiera).

 **POZNÁMKA:** Ak zmeníte veľkosť papiera, uistite sa, že ste do vstupného zásobníka vložili správny papier a na ovládacom paneli tlačiarne nastavili príslušnú veľkosť papiera.

7. Vyberte ďalšie požadované nastavenia a kliknite na tlačidlo **OK**.
8. Tlač spustíte kliknutím na tlačidlo **Tlačiť** alebo **OK**.

Tlač na špeciálny papier alebo na papier vlastnej veľkosti (OS X)

Pred tlačou na papier vlastnej veľkosti musíte nastaviť vlastnú veľkosť v softvéri HP.

1. Vložte príslušný papier do zásobníka.
2. Vytvorte novú vlastnú veľkosť papiera.
 - a. V softvéri, z ktorého chcete tlačiť, kliknite na položku **Súbor** a potom na položku **Tlačiť**.
 - b. Skontrolujte, či je vybratá vaša tlačiareň.
 - c. Kliknite na položku **Spravovať vlastné veľkosti** v kontextovej ponuke **Veľkosť papiera**.

Ak sa nezobrazia možnosti v dialógovom okne Print (Tlač), kliknite na položku **Show Details** (Zobraziť podrobnosti).

- d. Kliknite na znak **+**, v zozname vyberte novú položku a zadajte názov vlastnej veľkosti papiera.
 - e. Zadajte výšku a šírku vlastného papiera.
 - f. Kliknite na tlačidlo **Hotovo** alebo **OK** a potom na tlačidlo **Uložiť**.
 3. Na tlač použite vytvorenú vlastnú veľkosť papiera.
 - a. V ponuke **File** (Súbor) softvérovej aplikácie kliknite na položku **Print** (Tlačiť).
 - b. Skontrolujte, či ste vybrali svoju tlačiareň.
 - c. Vyberte vytvorenú vlastnú veľkosť papiera v kontextovej ponuke **Veľkosť papiera**.
 - d. Vyberte ďalšie požadované nastavenia a potom kliknite na položku **Print** (Tlačiť).

 **POZNÁMKA:** Softvérové a systémové požiadavky nájdete v súbore Readme, ktorý je k dispozícii na disku CD so softvérom tlačiarne HP dodanom s tlačiarňou.

Tlač na oboch stranách

Tlač na oboch stranách (Windows)

Ak chcete tlačiť na obe strany, musíte vložený papier obracať manuálne. Táto tlačiareň nepodporuje automatickú obojstrannú tlač.

1. Vložte papier do zásobníka. Ďalšie informácie nájdete v časti [Vloženie papiera](#).
2. V ponuke **File** (Súbor) vo vašom softvéri kliknite na položku **Print** (Tlačiť).
Otvorí sa okno **Print** (Tlač).
3. Vyberte tlačiareň.
4. Zadajte rozsah strán a počet kópií, ktoré chcete vytlačiť.
5. Kliknite na tlačidlo, ktoré otvorí okno **Properties** (Vlastnosti).

V závislosti od softvérovej aplikácie môže byť toto tlačidlo označené ako **Properties** (Vlastnosti), **Options** (Možnosti), **Printer Setup** (Nastavenie tlačiarne), **Printer Properties** (Vlastnosti tlačiarne), **Printer** (Tlačiareň) alebo **Preferences** (Predvolby).

 **POZNÁMKA:** Ak chcete nastaviť nastavenia tlače pre všetky tlačové úlohy, vykonajte zmeny v softvéri tlačiarne HP dodanom s tlačiarňou. Ďalšie informácie o softvéri tlačiarne HP nájdete v časti [Nástroje na spravovanie tlačiarne](#).

6. Na karte **Layout** (Rozloženie) vyberte položku **Flip on Long Edge** (Otočiť po dĺžke) alebo **Flip on Short Edge** (Otočiť po šírke) v rozbaľovacom zozname **Print on Both Sides Manually** (Manuálna obojstranná tlač).
 7. Ak chcete vybrať veľkosť strany, na karte **Paper/Quality** (Papier/kvalita) kliknite na tlačidlo **Advanced** (Spresniť) a potom vyberte požadovanú veľkosť v rozbaľovacom zozname **Paper Size** (Veľkosť papiera).
 8. Ostatné nastavenia nakonfigurujte na troch kartách **Layout** (Rozloženie), **Paper/Quality** (Papier/kvalita) a **Printing Shortcut** (Tlačová skratka). Podrobné informácie nájdete v časti [Tipy na nastavenie tlačiarne](#), ktorá sa nachádza v časti [Tipy na úspešnú tlač](#).
 9. Kliknutím na tlačidlo **OK** zatvorte okno **Properties** (Vlastnosti).
 10. Tlač spustíte kliknutím na tlačidlo **Print** (Tlačiť) alebo **OK**.

11. Po vytlačení jednej strany vložte papier späť do vstupného zásobníka podľa pokynov zobrazených na obrazovke.
12. Kliknutím na položku **Continue** (Pokračovať) zobrazenú v pokynoch na obrazovke vytlačte druhú stranu listu papiera.

Obojstranná tlač (OS X)

1. V ponuke **File** (Súbor) softvéru vyberte položku **Print** (Tlačiť).
2. V dialógovom okne Print (Tlač) vyberte z kontextovej ponuky položku **Paper Handling** (Manipulácia s papierom) a nastavte položku **Page Order** (Poradie strán) na možnosť **Normal** (Normálne).
3. Nastavte položku **Strany na tlačenie** na možnosť **Len nepárne**.
4. Kliknite na tlačidlo **Print** (Tlačiť).
5. Po vytlačení všetkých nepárnych strán dokumentu vyberte dokument z výstupného zásobníka.
6. Dokument znova vložte do tlačiarne tým koncom, ktorý vyšiel z tlačiarne, pričom prázdna strana dokumentu smeruje k prednej časti tlačiarne.
7. V dialógovom okne Print (Tlač) sa vráťte do kontextovej ponuky **Paper Handling** (Manipulácia s papierom), nastavte poradie strán na možnosť **Normal** (Normálne) a strany na tlač na možnosť **Even Only** (Iba párne).
8. Kliknite na tlačidlo **Print** (Tlačiť).

Tlač pomocou služby AirPrint™

Tlač prostredníctvom služby AirPrint od spoločnosti Apple podporujú operačné systémy iOS 4.2 a Mac OS X 10.7 alebo novšie. Pomocou služby AirPrint môžete bezdrôtovo tlačiť prostredníctvom tlačiarne zo zariadení iPad (iOS 4.2), iPhone (3GS alebo novšie) alebo iPod touch (tretia generácia alebo novšia) v nasledujúcich mobilných aplikáciách:

- Pošta
- Fotografie
- Safari
- Podporované aplikácie tretej strany, napríklad Evernote

Skôr než budete používať službu AirPrint, skontrolujte nasledujúce body:

- Tlačiareň musí byť pripojená k rovnakej sieti ako zariadenie s povolenou službou AirPrint. Ďalšie informácie o používaní služby AirPrint a o produktoch HP kompatibilných so službou AirPrint nájdete na webovej lokalite HP Mobile Printing na adrese www.hp.com/go/mobileprinting. Ak nie je vo vašej krajine/oblasti alebo vašom jazyku k dispozícii lokálna verzia tejto webovej lokality, môžete byť presmerovaní na lokalitu HP Mobile Printing v inej krajine/oblasti alebo inom jazyku.
- Vložte papier, ktorý sa zhoduje s nastavením papiera v tlačiarňi (ďalšie informácie nájdete v časti [Vloženie papiera](#)). Presné nastavenie veľkosti papiera pre vložený papier umožňuje mobilnému zariadeniu rozpoznať, aká veľkosť papiera sa tlačí.

Tipy na úspešnú tlač

Tipy týkajúce sa atramentu

- Ak nie je kvalita tlače prijateľná, ďalšie informácie nájdete v časti [Problémy s tlačou](#).
- Používajte originálne kazety HP.

Originálne kazety HP sa navrhujú a testujú na používanie s tlačiarňami a papiermi HP, čo umožňuje opakovane a ľahko dosahovať výborné výsledky.



POZNÁMKA: Spoločnosť HP neručí za kvalitu ani spoľahlivosť spotrebného materiálu od iných výrobcov. Na servis zariadenia z dôvodu použitia neoriginálneho spotrebného materiálu sa nevzťahuje záruka.

Ak ste presvedčení, že ste kúpili originálne kazety HP, prejdite na stránku www.hp.com/go/anticounterfeit.

- Správne nainštalujte čiernu aj farebné kazety.
Ďalšie informácie nájdete v časti [Výmena kaziet](#).
- Skontrolujte odhadovanú hladinu atramentu v kazetách a uistite sa, či obsahujú dostatočné množstvo atramentu.
Upozornenia na hladinu atramentu a indikátory poskytujú iba odhadované hodnoty na účely plánovania.
Ďalšie informácie nájdete v časti [Kontrola približnej hladiny atramentu](#).

Tipy na vkladanie papiera

Ďalšie informácie nájdete v časti [Vloženie papiera](#).

- Uistite sa, že papier je správne vložený vo vstupnom zásobníku, a potom upravte vodiace lišty šírky papiera. Ak tlačiareň nerozpozna správne veľkosť papiera, zmeňte nastavenia papiera.
- Vložte stoh papiera (nie iba jednu stranu). Všetok papier v stohu musí mať rovnakú veľkosť a rovnaký druh, aby sa zabránilo zaseknutiu papiera.
- Vložte papier tlačovou stranou nahor.
- Skontrolujte, či nemá papier vložený vo vstupnom zásobníku zvlnené alebo natrhnuté okraje.
- Upravte priečne vodiace lišty vo vstupnom zásobníku tak, aby tesne priliehali k všetkým papierom. Skontrolujte, či priečne vodiace lišty neohýbajú papier v zásobníku.

Tipy na nastavenie tlačiarne (Windows)

- Ak chcete zmeniť predvolené nastavenie tlače, kliknite na položku **Print** (Tlač) a potom v softvéri tlačiarne HP kliknite na položku **Set Preferences** (Nastaviť predvoľby).
Otvorte softvér tlačiarne HP. Ďalšie informácie nájdete v časti [Otvorenie softvéru tlačiarne HP \(Windows\)](#).
- Ak chcete vybrať počet strán, ktoré sa majú vytlačiť na hárok, na karte **Layout** (Rozloženie) ovládača tlačiarne vyberte z rozbaľovacieho zoznamu **Pages per Sheet** (Počet strán na hárok) príslušnú možnosť.
- Ak chcete zmeniť orientáciu strany, nastavte ju v rozhraní aplikácie.
- Ak chcete zobrazíť ďalšie nastavenia tlače, na karte **Layout** (Rozloženie) alebo **Paper/Quality** (Papier a kvalita) kliknutím na tlačidlo **Advanced** (Rozšírené) otvorte dialógové okno **Advanced Options** (Rozšírené možnosti).

 **POZNÁMKA:** Na ukážke na karte **Layout** (Rozloženie) sa nemôže zobrazit' možnosť vybrať z rozbaľovacieho zoznamu **Pages per Sheet Layout** (Rozloženie strán na hárku) ani rozbaľovacie ponuky **Booklet** (Brožúra) a **Page Borders** (Okraje strany).

- **Tlač v odtieňoch sivej:** umožňuje vytlačiť čiernobiely dokument len pomocou čierneho atramentu. Vyberte možnosť **Black Ink Only** (Len čierny atrament) a potom kliknite na tlačidlo **OK**.
- **Rozloženie strán na hárku:** pomáha špecifikovať poradie strán, ak tlačíte dokument s viac ako dvoma stranami na hárku.
- **Tlač bez okrajov:** výberom tejto funkcie môžete tlačiť fotografie bez okrajov. Nie všetky druhy papiera podporujú túto funkciu. Ak vybraný druh papiera v rozbaľovacom zozname **Media** (Médiá) túto funkciu nepodporuje, vedľa príslušnej možnosti sa zobrazí ikona upozornenia.
- **Technológie HP Real Life:** táto funkcia zjemňuje a zostruje obrázky a grafiku s cieľom zlepšiť kvalitu tlače.
- **Brožúra:** umožňuje tlačiť viacstranový dokument ako brožúru. Umiestní dve strany na každú stranu hárka, ktorý možno zložiť ako brožúru na polovičnú veľkosť papiera. V príslušnom rozbaľovacom zozname vyberte možnosť väzby a potom kliknite na tlačidlo **OK**.
 - **Ľavá väzba brožúry:** strana väzby po zložení brožúry sa zobrazuje vľavo. Túto možnosť vyberte, ak zvyčajne čítate zľava doprava.
 - **Pravá väzba brožúry:** strana väzby po zložení brožúry sa zobrazuje vpravo. Túto možnosť vyberte, ak zvyčajne čítate sprava doľava.
- **Okraje strán:** umožňuje pridávať okraje na strany, ak tlačíte dokument s viac ako dvoma stranami na hárku.
- Čas potrebný na nastavenie tlačových predvolieb môžete ušetriť použitím tlačovej skratky. Tlačová skratka ukladá správne hodnoty nastavenia pre príslušný typ úlohy tak, aby ste mohli nastaviť všetky možnosti jediným kliknutím. Ak ju chcete použiť, prejdite na kartu **Printing Shortcut** (Tlačová skratka), vyberte jednu tlačovú skratku a potom kliknite na tlačidlo **OK**.

Ak chcete pridať novú tlačovú skratku, po zmene nastavení na karte **Layout** (Rozloženie) alebo **Paper/Quality** (Papier a kvalita) kliknite na kartu **Printing Shortcut** (Tlačová skratka), kliknite na položku **Save As**, (Uložiť ako) zadajte názov a potom kliknite na tlačidlo **OK**.

Ak chcete odstrániť tlačovú skratku, vyberte ju a potom kliknite na položku **Delete** (Odstrániť).

 **POZNÁMKA:** Odstraňovať nemôžete predvolené tlačové skratky.

Tipy na nastavenie tlačiarne (OS X)

- V dialógovom okne Print (Tlač) vyberte v rozbaľovacej ponuke **Paper Size** (Veľkosť papiera) veľkosť papiera vloženého do tlačiarne.
- V dialógovom okne Tlač vyberte kontextovú ponuku **Médiá a kvalita** a vyberte príslušný typ a príslušnú kvalitu papiera.

4 Tlač pomocou služby HP ePrint

HP ePrint je jedna z webových služieb, ktoré poskytuje spoločnosť HP. Tlačiareň podporujúca funkciu HP ePrint môže tlačiť dokumenty alebo fotografie z ľubovoľného nájdeného počítača alebo mobilného zariadenia.

Keď pošlete dokumenty a fotografie e-mailom na e-mailovú adresu priradenú tlačiarňi, tlačiareň začne tlačiť.



POZNÁMKA: Táto funkcia funguje iba vtedy, keď je tlačiareň pripojená k internetu cez bezdrôtovú sieť.

Táto časť obsahuje nasledujúce témy:

- [Nastavenie služby HP ePrint](#)
- [Tlač pomocou služby HP ePrint](#)

Nastavenie služby HP ePrint

Pred nastavením sa uistite, že je tlačiareň pripojená k internetu cez bezdrôtovú sieť.

Použitie ovládacieho panela na nastavenie služby HP ePrint

1. Na ovládacom paneli tlačiarne stlačte tlačidlo Domov (🏠) na zobrazenie úvodnej obrazovky.
2. Pomocou tlačidiel so šípkami (▲, ▼) vyberte možnosť **HP ePrint** a potom stlačte tlačidlo OK.
3. Postupujte podľa pokynov na obrazovke.

Tlačiareň začne vyhľadávať a inštalovať aktualizácie.



POZNÁMKA: Ak sa zobrazí výzva na zadanie nastavení servera proxy a vaša sieť používa nastavenia servera proxy, postupujte podľa pokynov na obrazovke a nastavte server proxy. Ak nemáte podrobnosti o serveri proxy, obráťte sa na správcu siete alebo osobu, ktorá nastavila sieť.

4. Po zobrazení výzvy vyjadrite súhlas s podmienkami používania stlačením tlačidla OK.
Po pripojení k serveru tlačiareň vytlačí informačnú stranu.
5. Dokončíte nastavenie podľa pokynov na strane.
6. E-mailovú adresu **HP ePrint** priradenú tlačiarňi nájdete podľa nižšie uvedených pokynov.

- a. Stlačte tlačidlo Domov (🏠) na návrat na úvodnú obrazovku.
- b. Vyberte položku **HP ePrint** a potom položku **Print Info** (Tlačiť informácie).

Tlačiareň začne tlačiť stranu s informáciami. E-mailovú adresu prispôbte podľa pokynov na tejto strane.



TIP: Ďalšie informácie o správe a konfigurácii nastavení služby **HP ePrint** a informácie o najnovších funkciách nájdete na lokalite HP Connected na adrese www.hpconnected.com. Táto lokalita nemusí byť k dispozícii vo všetkých krajinách a regiónoch.

Tlač pomocou služby HP ePrint

Túto funkciu môžete používať na tlač súborov, keď sa nachádzate ďaleko od tlačiarne.

Skôr než začnete

Nezabudnite skontrolovať nasledovné:

- Skontrolujte, či je tlačiareň pripojená k internetu cez bezdrôtovú sieť a či má nastavenú službu HP ePrint. Príslušné návody nájdete v časti [Nastavenie služby HP ePrint](#).
- Uistite sa, že je k sieti pripojený aj váš počítač alebo mobilné zariadenie.

Postup

1. V počítači alebo mobilnom zariadení otvorte e-mailovú aplikáciu.
2. Vytvorte nový e-mail a priložte súbor, ktorý chcete vytlačiť.
3. Do poľa Komu zadajte e-mailovú adresu tlačiarnie a e-mail odošlite.

Návod na zistenie e-mailovej adresy tlačiarnie nájdete v časti [Nastavenie služby HP ePrint](#).



POZNÁMKA: Do polí Komu ani Kópia nezadávejte ďalšie e-mailové adresy. Server služby **HP ePrint** neprijíma tlačové úlohy, ak sa zadá viacero e-mailových adries.



5 Práca s kazetami

Táto časť obsahuje nasledujúce témy:

- [Informácie o kazetách a tlačovej hlave](#)
- [Kontrola približnej hladiny atramentu](#)
- [Tlač len s čiernym alebo farebným atramentom](#)
- [Výmena kaziet](#)
- [Objednávanie kaziet](#)
- [Skladovanie spotrebného tlačového materiálu](#)
- [Informácie o záruke na kazety](#)

Informácie o kazetách a tlačovej hlave



Nasledujúce tipy pomáhajú uchovať kazety HP v dobrom stave a zaručiť konzistentnú kvalitu tlače.

- Pokyny v tejto používateľskej príručke slúžia na výmenu kaziet a nie sú určené na prvé vloženie. Ak tlačiareň inštalujete prvý raz, postupujte podľa inštaláčného letáka dodaného s tlačiarňou.
- Na vypnutie tlačiarne vždy použite tlačidlo  (tlačidlo Napájanie). Tlačiareň tak bude môcť uzavrieť tlačovú hlavu a chrániť ju pred poškodením.
- Nečistite tlačovú hlavu, ak to nie je potrebné. Plytvá sa pri tom atramentom a skracuje sa životnosť kaziet.
- S kazetami zaobchádzajte opatrne. Pád, otrasy a nešetrná manipulácia v priebehu inštalácie môžu spôsobiť dočasné problémy s tlačou.
- Ak prepravujete tlačiareň, vykonaním nasledujúceho postupu zabránite úniku atramentu z tlačiarne alebo inému poškodeniu tlačiarne:
 - Nezabudnite tlačiareň vypnúť stlačením ikony  (tlačidlo Napájanie). Pred odpojením tlačiarne počkajte, kým neutíchnu všetky zvuky spôsobené vnútorným pohybom.
 - Tlačiareň je potrebné prepravovať položenú rovno, nemala by byť položená na bočnej, zadnej, prednej ani hornej časti.

Kontrola približnej hladiny atramentu

Odhadované úrovne atramentu možno skontrolovať pomocou softvéru tlačiarne alebo ovládacieho panela tlačiarne.

Kontrola hladiny atramentu na ovládacom paneli tlačiarne

1. Na ovládacom paneli tlačiarne stlačte tlačidlo Domov () na zobrazenie úvodnej obrazovky.
2. Pomocou tlačidiel so šípkami ( alebo ) vyberte položku **Ink Information** (Informácie o atramente) a potom stlačte tlačidlo OK.
3. Vyberte položku **Estimated Ink Levels** (Odhadované úrovne atramentu) a potom stlačte tlačidlo OK.

Kontrola hladín atramentu v softvéri tlačiarne HP (Windows)

1. Otvorte softvér tlačiarne HP. Ďalšie informácie nájdete v časti [Otvorenie softvéru tlačiarne HP \(Windows\)](#).
2. V softvér tlačiarne kliknite na položku **Odhadovaná hladina atramentu**.

Kontrola hladín atramentu – softvér tlačiarne (OS X) HP

1. Otvorte pomôcku HP Utility.
Pomôcka HP Utility sa nachádza v priečinku **HP** v rámci priečinka **Applications** (Aplikácie) na najvyššej úrovni pevného disku.
2. Vyberte tlačiareň v zozname **Devices** (Zariadenia).
3. Kliknite na položku **Supplies Status** (Stav spotrebného materiálu).
Zobrazia sa odhadované úrovne atramentu.

 **POZNÁMKA:** Ak ste nainštalovali dopĺňanú alebo recyklovanú kazetu alebo kazetu, ktorá sa používala v inej tlačiarňi, indikátor hladiny atramentu môže byť nepresný alebo nedostupný.

 **POZNÁMKA:** Atrament z kaziet sa používa v procese tlače rozličnými spôsobmi vrátane procesu inicializácie, ktorý slúži na prípravu tlačiarne a kaziet na tlač, a údržby tlačových hláv, ktorá slúži na uchovávanie tlačových dýz v čistote a na zaručenie plynulého prietoku atramentu. Okrem toho zostane v kazete po jej spotrebovaní určité zvyškové množstvo atramentu. Ďalšie informácie nájdete v časti www.hp.com/go/inkusage.

Tlač len s čiernym alebo farebným atramentom

Tento produkt nie je skonštruovaný tak, aby sa na ňom bežne tlačilo s použitím iba jednej kazety. Ak sa ale v niektorej kazete minie atrament, môžete prázdnu kazetu vybrať a pokračovať v tlači použitím zostávajúcej kazety.

Takáto tlač je možná iba v prípade, že je v zostávajúcej kazete dostatok atramentu. Z tohto dôvodu je potrebné prázdnu kazetu vymeniť čo najskôr.

Výmena kaziet

Ak ešte nemáte náhradné kazety, pozrite si časť [Objednávanie kaziet](#). Nie všetky kazety sú k dispozícii vo všetkých krajinách/regiónoch.

 **UPOZORNENIE:** Spoločnosť HP odporúča inštalovať chýbajúce kazety čo najskôr, aby sa predišlo problémom s kvalitou tlače a možnej zvýšenej spotrebe atramentu alebo poškodeniu systému zásobovania atramentom.

Informácie o recyklácii použitých atramentových kaziet nájdete v časti [Program recyklácie spotrebného materiálu atramentových tlačiarňí HP](#).

 **TIP:** Tlačiareň podporuje režim jednej kazety. Ďalšie informácie nájdete v časti [Tlač len s čiernym alebo farebným atramentom](#)

Výmena kaziet

1. Skontrolujte, či je tlačiareň zapnutá.

2. Otvorte prístupový kryt kazety a počkajte, kým sa tlačová kazeta neprestane pohybovať.

! UPOZORNENIE: Kazety nevyberajte ani neinštalujte, kým sa tlačový vozík pohybuje.

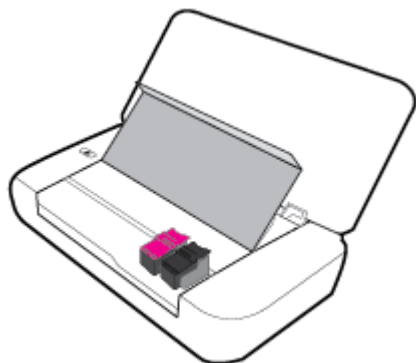

3. Otvorte západku kazety podľa ilustrácie na obrázku a jemne kazetu vytiahnite z jej otvoru.

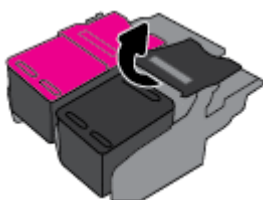

4. Odstráňte ochrannú fóliu z novej kazety.

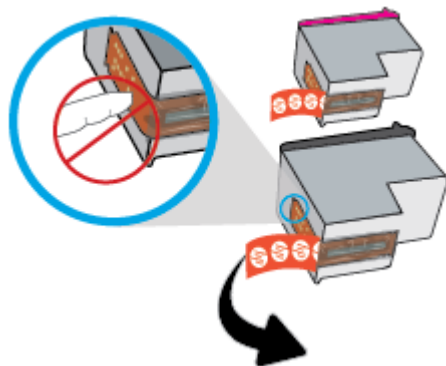

5. Vložte novú kazetu a zatvorte západku tak, ako je znázornené na obrázku.

📝 POZNÁMKA: Farebná kazeta sa inštaluje vľavo a čierna sa inštaluje vpravo.

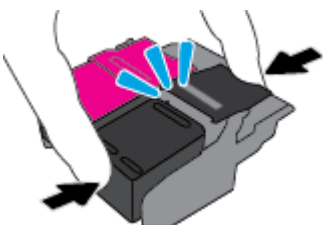

6. Zopakujte kroky 3 až 5, ak je nutná výmena druhej kazety.

7. Zatvorte prístupový kryt kazety.

Objednávanie kaziet

Ak chcete objednať kazety, prejdite na adresu www.hp.com. (V súčasnosti sú niektoré časti webovej lokality spoločnosti HP dostupné len v angličtine.) Objednávanie kaziet v režime online nie je podporované vo všetkých krajinách/regiónoch. Mnohých krajín/regiónov sa však týkajú informácie o objednávaní pomocou telefónu, prevádzkach miestnych obchodov a tlačí zoznamu kupovaných položiek. Môžete tiež nastaviť stránku www.hp.com/buy/supplies, na ktorej získate informácie o zakúpení produktov HP vo vašej krajine/regióne.

Používajte len náhradné kazety s rovnakým číslom, ako je na vymieňanej kazete. Číslo kazety nájdete na nasledovných miestach:

- Na označení vymieňanej kazety.
- Na štítku vo vnútri tlačiarne. Otvorte prístupový kryt kazety a vyhľadajte nálepku.
- V softvéri softvér tlačiarne kliknite na položku **Shop** (Nakupovať) a potom na položku **Shop For Supplies Online** (Nakupovať spotrebný materiál online).
- Vo vstavanom webovom serveri kliknutím na kartu **Nástroje** a potom v časti **Product Information** (Informácie o produkte) kliknutím na položku **Ink Gauge** (Mierka atramentu). Ďalšie informácie nájdete v časti Vstavaný webový server (EWS).

Skladovanie spotrebného tlačového materiálu

- Všetky kazety uchovávajte až do ich použitia v pôvodných neporušených baleniach.
- Kazety možno nechať v tlačiarni dlhší čas. Ak však chcete zaistiť optimálny stav kazety, nezabudnite správne vypnúť tlačiareň stlačením tlačidla  (tlačidlo Napájanie).
- Kazety uchovávajte pri izbovej teplote (15 až 35 °C).

Informácie o záruke na kazety

Záruka na tlačové kazety HP je platná v prípade, ak sa produkt používa v určenom tlačovom zariadení HP. Táto záruka sa nevzťahuje na tlačové kazety HP, ktoré boli dopĺňané, recyklované, renovované a používané nesprávne alebo nedovoleným spôsobom.

Počas záručnej doby platí záruka na tento výrobok, pokiaľ sa neminie atrament HP alebo pokiaľ sa nedosiahne dátumu skončenia záruky. Dátum skončenia záruky vo formáte RRRR/MM je uvedený na atramentovom produkte.



6 Nastavenie siete

Ďalšie rozšírené nastavenia sú k dispozícii na domovskej stránke tlačiarne (vo vstavanom webovom serveri alebo serveri EWS). Ďalšie informácie nájdete v časti [Otvorenie vstavaného webového servera](#).

Táto časť obsahuje nasledujúce témy:

- [Nastavenie tlačiarne pre bezdrôtovú komunikáciu](#)
- [Zmena nastavení siete](#)
- [Používanie služby Funkcia Wi-Fi Direct](#)

Nastavenie tlačiarne pre bezdrôtovú komunikáciu

- [Skôr než začnete](#)
- [Nastavenie tlačiarne v bezdrôtovej sieti](#)
- [Zmena typu pripojenia](#)
- [Test bezdrôtového pripojenia](#)
- [Zapnutie alebo vypnutie funkcie bezdrôtového rozhrania tlačiarne](#)



POZNÁMKA: Ak sa vyskytnú problémy s pripojením tlačiarne, pozrite si časť [Problémy so sieťou a pripojením](#).



TIP: Ďalšie informácie o nastavení a bezdrôtovom používaní tlačiarne nájdete na webovej lokalite HP Wireless Printing Center na adrese www.hp.com/go/wirelessprinting.

Skôr než začnete

Skontrolujte nasledujúce body:

- Bezdrôtová sieť je správne nastavená a funguje.
- Tlačiareň a počítače, ktoré ju používajú, sa nachádzajú v rovnakej sieti (podsieti).

Pri pripájaní tlačiarne sa môže zobraziť výzva na zadanie názvu bezdrôtovej siete (SSID) a hesla bezdrôtovej siete.

- Názov bezdrôtovej siete predstavuje názov vašej bezdrôtovej siete.
- Heslo bezdrôtovej siete zabraňuje ostatným používateľom v pripojení k bezdrôtovej sieti bez vášho povolenia. V závislosti od požadovanej úrovne zabezpečenia môže bezdrôtová sieť používať prístupovú frázu WPA alebo kľúč WEP.



Ak ste od nastavenia bezdrôtovej siete nezmenili názov siete alebo bezpečnostný prístupový kľúč, v niektorých prípadoch môžete použiť údaje uvedené na zadnej alebo bočnej strane bezdrôtového smerovača.

Ak názov siete alebo bezpečnostné heslo nemôžete nájsť alebo si tieto informácie nepamätáte, pozrite si dokumentáciu dodanú s počítačom alebo bezdrôtovým smerovačom. Ak tieto informácie stále nemôžete nájsť, obráťte sa na správcu siete alebo osobu, ktorá nastavila bezdrôtovú sieť.

Nastavenie tlačiarne v bezdrôtovej sieti

Bezdrôtovú komunikáciu nastavte pomocou Sprievodcu nastavením bezdrôtovej siete.

 **POZNÁMKA:** Skôr než budete pokračovať, pozrite si zoznam v časti Skôr než začnete.

1. Na ovládacom paneli tlačiarne stlačte tlačidlo Domov () na zobrazenie úvodnej obrazovky.
2. Vyberte položku **Network** (Sieť), potom položku **Wireless Settings** (Nastavenia bezdrôtovej siete) a nakoniec položku **Wireless Setup Wizard** (Sprievodca nastavením bezdrôtovej siete).
Tlačiareň začne hľadať dostupné bezdrôtové siete.
Ak chcete vybrať funkciu na obrazovke, pomocou tlačidla so šípkou (, ) ju vyberte a potom stlačte tlačidlo OK.
3. V zozname vyberte bezdrôtovú sieť zdieľanú s vaším počítačom alebo mobilným zariadením.
Tlačiareň sa začne pripájať k sieti. Po pripojení sa zobrazí hlásenie o úspešnom pripojení a informácie o pripojení.
Ak sa vyskytnú problémy s pripojením tlačiarne, pozrite si časť Problémy so sieťou a pripojením.
4. Stlačením tlačidla OK sa vrátite na obrazovku nastavení bezdrôtovej siete. Na tejto obrazovke uvidíte, že je bezdrôtové pripojenie zapnuté.
Ďalšie informácie o nastavení a bezdrôtovom používaní tlačiarne nájdete na webovej lokalite HP Wireless Printing Center na adrese www.hp.com/go/wirelessprinting.

Ak už používate tlačiareň s iným typom pripojenia, napríklad s pripojením USB, podľa pokynov uvedených v časti Zmena typu pripojenia nastavte tlačiareň v bezdrôtovej sieti.

Zmena typu pripojenia

Keď si nainštalujete softvér tlačiarne HP, môžete ho použiť na zmenu pripojenia USB na bezdrôtové pripojenie a naopak.

Zmena z pripojenia USB na pripojenie k bezdrôtovej sieti (Windows)

Skôr než budete pokračovať, pozrite si zoznam v časti Skôr než začnete.

1. Otvorte softvér tlačiarne HP. Ďalšie informácie nájdete v časti Otvorenie softvéru tlačiarne HP (Windows).
2. Kliknite na položku **Nástroje**.
3. Kliknite na položku **Inštalácia a softvér zariadenia**.
4. Vyberte položku **Konvertovať pripojenie USB tlačiarne na bezdrôtovú sieť**. Postupujte podľa pokynov na obrazovke.

Zmena z pripojenia USB na pripojenie k bezdrôtovej sieti (OS X)

1. Pripojte tlačiareň k bezdrôtovej sieti.
2. Prostredníctvom webovej lokality 123.hp.com zmeňte softvérové pripojenie tejto tlačiarne na bezdrôtové.



Získajte ďalšie informácie o zmene z pripojenia USB na bezdrôtové pripojenie. [Kliknutím sem prejdete online a získate ďalšie informácie.](#) Táto webová lokalita nemusí byť v súčasnosti dostupná vo všetkých jazykoch.





Zmena bezdrôtového pripojenia na pripojenie USB

- Pripojte tlačiareň k počítaču pomocou dodaného kábla USB. Port USB sa nachádza na zadnej strane tlačiarne. Jeho presné umiestnenie nájdete na obrázku v časti [Zadný pohľad](#).

Test bezdrôtového pripojenia

Vytlačením strany o teste bezdrôtovej siete získate informácie o bezdrôtovom pripojení tlačiarne. Správa o teste bezdrôtovej siete poskytuje informácie o stave tlačiarne, hardvérovej adrese (adrese MAC) a adrese IP. Ak sa vyskytol problém s bezdrôtovým pripojením alebo pokus o bezdrôtové pripojenie zlyhal, diagnostické informácie nájdete tiež v správe o teste bezdrôtovej siete. Ak je tlačiareň pripojená k sieti, správa o teste obsahuje podrobnosti o nastavení siete.



Tlač správy o teste bezdrôtovej siete

1. Na ovládacom paneli tlačiarne stlačte tlačidlo bezdrôtového pripojenia  .
Na obrazovke sa zobrazia stav bezdrôtového pripojenia tlačiarne a nastavenia siete.
2. Na ovládacom paneli tlačiarne stlačte tlačidlo Domov () na zobrazenie úvodnej obrazovky.
3. Vyberte položku **Network** (Sieť), potom položku **Print Reports** (Tlač správ) a nakoniec položku **Test Reports** (Správy o teste).
Ak chcete vybrať funkciu na obrazovke, pomocou tlačidla so šípkou (, ) ju vyberte a potom stlačte tlačidlo OK.

Zapnutie alebo vypnutie funkcie bezdrôtového rozhrania tlačiarne

Pred pokračovaním ďalej môžete skontrolovať stav bezdrôtového pripojenia tlačiarne stlačením tlačidla  (tlačidlo Bezdrôtové pripojenie) na ovládacom paneli.

Zapnutie alebo vypnutie funkcie bezdrôtového rozhrania

1. Na ovládacom paneli tlačiarne stlačte tlačidlo Domov () na zobrazenie úvodnej obrazovky.
2. Vyberte položku **Network** (Sieť) a potom položku **Wireless Settings** (Nastavenia bezdrôtovej siete).
Ak chcete vybrať funkciu na obrazovke, pomocou tlačidla so šípkou (, ) ju vyberte a potom stlačte tlačidlo OK.
3. Vyberte položku **Wireless** (Bezdrôtové pripojenie) a potom vyberte položku **On** (Zapnúť) alebo **Off** (Vypnúť).

Zmena nastavení siete

Ovládací panel tlačiarne umožňuje nastaviť a spravovať bezdrôtové pripojenie tlačiarne a vykonávať rôzne úlohy správy siete. Patrí sem zobrazenie a zmena nastavenia siete, obnovenie predvoleného nastavenia siete a zapnutie alebo vypnutie funkcie bezdrôtového rozhrania.

UPOZORNENIE: Sieťové nastavenia sú k dispozícii pre vaše potreby. Ak nie ste skúseným používateľom, nemali by ste meniť niektoré z týchto nastavení (napríklad nastavenia adresy IP, predvolenú bránu a nastavenia brány firewall).

Tlač správy o nastavení siete

- ▲ Na ovládacom paneli tlačiarne vyberte položky **Nastavenie, Správy** a napokon **Network Configuration Page** (Konfiguračná strana siete).

Zmena nastavení adresy IP

Predvoleným nastavením adresy IP je možnosť **Automatic** (Automaticky). V tomto nastavení sa adresa IP nastaví automaticky. Ak ste pokročilý používateľ a chcete použiť iné nastavenie (napríklad adresu IP, masku podsiete alebo predvolenú bránu), môžete ho zmeniť manuálne.

 **TIP:** Pred nastavením manuálnej adresy IP sa odporúča najprv pripojiť tlačiareň k sieti pomocou automatického režimu. Umožní to smerovaču konfigurovať v tlačiarňi ďalšie požadované nastavenia, ako sú napríklad maska podsiete, predvolená brána a adresa servera DNS.

 **UPOZORNENIE:** Pri ručnom priradovaní adresy IP postupuje opatrne. Ak počas inštalácie zadáte neplatnú adresu IP, sieťové komponenty sa nebudú môcť spojiť s tlačiarňou.

1. Na ovládacom paneli tlačiarne vyberte položku **Network** (Sieť).
2. Vyberte možnosť **Wireless Settings** (Nastavenia bezdrôtového pripojenia).
3. Vyberte položku **Rozšírené nastavenia**.
4. Vyberte položku **IP Settings** (Nastavenia IP adresy).
Zobrazí sa hlásenie s upozornením, že zmenou IP adresy sa tlačiareň odstráni zo siete. Pokračujte stlačením tlačidla **OK**.
5. Ak chcete nastavenia zmeniť manuálne, vyberte položku **Manual (Static)** (Manuálne (Staticky)) a zadajte príslušné údaje pre nasledujúce nastavenia:
 - **Adresa IP**
 - **Maska podsiete**
 - **Predvolená brána**
 - **Adresa DNS**
6. Zadajte zmeny a vyberte položku **Apply** (Použiť).

Používanie služby Funkcia Wi-Fi Direct

Funkcia Wi-Fi Direct umožňuje bezdrôtovo a bez pripojenia k bezdrôtovej sieti tlačíť z počítača alebo mobilného zariadenia podporujúceho bezdrôtovú tlač.

 **POZNÁMKA:** Keď na pripojenie tlačiarne k počítaču používate softvér tlačiarne HP, po výbere bezdrôtového pripojenia a po úspešnom pripojení sa v počítači uloží profil funkcie Wi-Fi Direct. Názov Wi-Fi Direct sa pridá do zoznamu bezdrôtových sietí v počítači.



Pokyny na používanie funkcie Funkcia Wi-Fi Direct

- Skontrolujte, či je v počítači alebo mobilnom zariadení nainštalovaný potrebný softvér.
 - Ak používate počítač, skontrolujte, či ste nainštalovali softvér tlačiarne dodaný s tlačiarňou.

Ak ste v počítači nenainštalovali softvér tlačiarne HP, najskôr sa pripojte k funkcii Funkcia Wi-Fi Direct a potom nainštalujte softvér tlačiarne.

- Ak používate mobilné zariadenie, skontrolujte, či ste nainštalovali kompatibilnú tlačovú aplikáciu. Ďalšie informácie o mobilnej tlači nájdete na webovej lokalite služby HP Mobile Printing na adrese www.hp.com/go/mobileprinting. Ak nie je vo vašej krajine/oblasti alebo vašom jazyku k dispozícii lokálna verzia tejto webovej lokality, môžete byť presmerovaní na lokalitu HP Mobile Printing v inej krajine/oblasti alebo inom jazyku.
- Skontrolujte, či je v tlačiarni zapnutá funkcia Funkcia Wi-Fi Direct.
- Jedno pripojenie pri tlači prostredníctvom funkcie Funkcia Wi-Fi Direct môže súčasne používať až päť počítačov a mobilných zariadení.
- Funkciu Funkcia Wi-Fi Direct možno používať aj vtedy, keď je tlačiareň pripojená k počítaču pomocou kábla USB alebo k sieti pomocou bezdrôtového pripojenia.
- Funkcia Funkcia Wi-Fi Direct sa nedá použiť na pripojenie počítača, mobilného zariadenia alebo tlačiarne k internetu.

Zapnutie služby Funkcia Wi-Fi Direct

1. Na ovládacom paneli tlačiarne stlačte tlačidlo Wi-Fi Direct  .
Zobrazia sa stav a podrobnosti o pripojení Wi-Fi Direct.
2. Stlačením tlačidla  vyberte položku **Settings** (Nastavenia).
3. Položku **Wi-Fi Direct** nastavte na možnosť **On** (Zapnúť).

Tlač z mobilného zariadenia s podporou bezdrôtového pripojenia a funkcie Funkcia Wi-Fi Direct

Z Obchodu Google Play si musíte stiahnuť doplnok HP Print Service Plugin (podporovaný väčšinou zariadení so systémom Android) a povoliť ho.

1. Skontrolujte, či ste v tlačiarni zapli funkciu Funkcia Wi-Fi Direct.
2. V mobilnom zariadení zapnite funkciu Funkcia Wi-Fi Direct. Ďalšie informácie nájdete v dokumentácii dodanej s mobilným zariadením.
3. V mobilnom zariadení vyberte v aplikácii s podporou tlače príslušný dokument a potom vyberte možnosť tlače dokumentu.
Zobrazí sa zoznam dostupných tlačiarní.
- 4.
5. Pripojenie k tlačiarni pomocou funkcie Wi-Fi Direct.
 - Ak ste počas nastavovania funkcie Wi-Fi Direct na tlačiarni vybrali možnosť **Automaticky**, mobilné zariadenie sa k tlačiarni pripojí automaticky.
 - Ak ste počas nastavovania funkcie Wi-Fi Direct na tlačiarni vybrali možnosť **Manuálne**, potvrdte pripojenie na displeji tlačiarne alebo zadajte PIN kód tlačiarne v mobilnom zariadení.
PIN kód poskytuje tlačiareň pri pokuse o pripojenie.
6. Vytlačte dokument.

Tlač z mobilného zariadenia s podporou bezdrôtového pripojenia a bez podpory funkcie Wi-Fi Direct.

Skontrolujte, či ste v mobilnom zariadení nainštalovali kompatibilnú tlačovú aplikáciu. Ďalšie informácie nájdete na webovej lokalite služby HP Mobile Printing na adrese www.hp.com/go/mobileprinting. Ak nie je vo

vašej krajine/oblasti alebo vašom jazyku k dispozícii lokálna verzia tejto webovej lokality, môžete byť presmerovaní na lokalitu HP Mobile Printing v inej krajine/oblasti alebo inom jazyku.

1. Skontrolujte, či ste v tlačiarni zapli funkciu Funkcia Wi-Fi Direct.
2. Zapnite pripojenie k sieti Wi-Fi v mobilnom zariadení. Ďalšie informácie nájdete v dokumentácii dodanej s mobilným zariadením.



POZNÁMKA: Ak mobilné zariadenie nepodporuje pripojenie k sieti Wi-Fi, funkciu Funkcia Wi-Fi Direct nemôžete používať.

3. Pomocou mobilného zariadenia sa pripojte k novej sieti. Pomocou bežne používaného postupu sa pripojte k novej bezdrôtovej sieti alebo prístupovému bodu. Vyberte názov funkcie Funkcia Wi-Fi Direct zo zoznamu bezdrôtových sietí, ktorý sa zobrazuje napríklad takto **DIRECT-**-HP OfficeJet XXXX** (pričom znaky ** predstavujú jedinečné znaky identifikujúce tlačiareň a znaky XXXX názov modelu tlačiarnie nachádzajúci sa na tlačiarni).

Po zobrazení výzvy zadajte heslo funkcie Funkcia Wi-Fi Direct.

4. Vytlačte dokument. Ďalšie informácie o tlači nájdete v časti [Tlač](#).

Tlač z počítača podporujúceho funkciu Wi-Fi Direct (Windows)

1. Skontrolujte, či ste v tlačiarni zapli funkciu Funkcia Wi-Fi Direct.
2. Zapnite v počítači pripojenie k sieti Wi-Fi. Ďalšie informácie nájdete v dokumentácii dodanej s počítačom.



POZNÁMKA: Ak počítač nepodporuje pripojenie k sieti Wi-Fi, funkciu Funkcia Wi-Fi Direct nemôžete používať.

3. Pomocou počítača sa pripojte k novej sieti. Pomocou bežne používaného postupu sa pripojte k novej bezdrôtovej sieti alebo prístupovému bodu. Vyberte názov funkcie Funkcia Wi-Fi Direct zo zoznamu bezdrôtových sietí, ktorý sa zobrazuje napríklad takto **DIRECT-**-HP OfficeJet XXXX** (pričom znaky ** predstavujú jedinečné znaky identifikujúce tlačiareň a znaky XXXX názov modelu tlačiarnie nachádzajúci sa na tlačiarni).

Po zobrazení výzvy zadajte heslo funkcie Funkcia Wi-Fi Direct.

4. Ak ste tlačiareň inštalovali a pripojili k počítaču prostredníctvom bezdrôtovej siete, prejdite na krok č. 5. Ak ste tlačiareň inštalovali a pripojili k počítaču pomocou kábla USB, podľa nižšie uvedených krokov nainštalujte softvér tlačiarnie pomocou pripojenia Funkcia Wi-Fi Direct.

a. Otvorte softvér tlačiarnie HP. Ďalšie informácie nájdete v časti [Otvorenie softvéru tlačiarnie HP \(Windows\)](#).

b. Kliknite na položku **Nástroje**.

c. Kliknite na položku **Inštalácia a softvér zariadenia** a potom vyberte položku **Pripojiť novú tlačiareň**.



POZNÁMKA: Ak ste predtým inštalovali tlačiareň cez USB a chcete vykonať konverziu na Funkcia Wi-Fi Direct, nevyberajte možnosť **Convert a USB connected printer to wireless** (Konvertovať tlačiareň pripojenú cez USB na bezdrôtovú).

- d. Po zobrazení softvérovej obrazovky **Možnosti pripojenia** vyberte položku **Bezdrôtové pripojenie**.
 - e. V zozname zistených tlačiarní vyberte svoju tlačiareň HP.
 - f. Postupujte podľa pokynov na obrazovke.
5. Vytlačte dokument. Ďalšie informácie o tlači nájdete v časti [Tlač](#).

Tlač z počítača podporujúceho funkciu Wi-Fi Direct (OS X)

1. Uistite sa, že ma tlačiareň zapnutú funkciu Funkcia Wi-Fi Direct.
2. V počítači zapnite sieť Wi-Fi.
Ďalšie informácie nájdete v dokumentácii dodanej spoločnosťou Apple.
3. Kliknite na ikonu Wi-Fi a vyberte názov funkcie Funkcia Wi-Fi Direct, napríklad **DIRECT-**-HP OfficeJet XXXX**, (znaky ** predstavujú jedinečné znaky identifikujúce tlačiareň a znaky XXXX názov modelu tlačiarne nachádzajúci sa na tlačiarni).
4. Ak ste zapli funkciu Funkcia Wi-Fi Direct so zabezpečením, po zobrazení výzvy zadajte heslo.
5. Vytlačte dokument. Ďalšie informácie o tlači nájdete v časti [Tlač](#).



Kliknutím sem získajte pomoc s riešením problémov online pre službu Funkcia Wi-Fi Direct, prípadne ďalšiu pomoc s nastavením služby Funkcia Wi-Fi Direct. Táto webová lokalita nemusí byť v súčasnosti dostupná vo všetkých jazykoch.

7 Nástroje na spravovanie tlačiarne

Táto časť obsahuje nasledujúce témy:

- [Panel nástrojov \(Windows\)](#)
- [HP Utility \(OS X\)](#)
- [Vstavaný webový server \(EWS\)](#)

Panel nástrojov (Windows)

Nástroj Toolbox poskytuje informácie o údržbe zariadenia.



POZNÁMKA: Nástroj Toolbox môžete nainštalovať z disku CD so softvérom HP, ak počítač spĺňa systémové požiadavky. Systémové požiadavky nájdete v súbore Readme, ktorý je k dispozícii na disku CD so softvérom tlačiarne HP dodanom s tlačiarňou.

Spustenie nástroja Toolbox

1. Otvorte softvér tlačiarne HP. Ďalšie informácie nájdete v časti [Otvorenie softvéru tlačiarne HP \(Windows\)](#).
2. Kliknite na položku **Tlač**.
3. Kliknite na položku **Maintain Your Printer** (Údržba tlačiarne).

HP Utility (OS X)

Pomôcka HP Utility obsahuje nástroje na konfiguráciu nastavení tlače, kalibráciu tlačiarne, objednávanie spotrebného materiálu online a vyhľadávanie informácií o technickej podpore na webových stránkach.



POZNÁMKA: Funkcie dostupné v programe HP Utility sa líšia v závislosti od vybratej tlačiarne.

Upozornenia na hladinu atramentu a indikátory poskytujú iba odhadované hodnoty na účely plánovania.

Dvakrát kliknite na program HP Utility v priečinku **HP** umiestnenom v adresári **Aplikácie** na najvyššej úrovni pevného disku.

Vstavaný webový server (EWS)

Keď je tlačiareň pripojená k sieti, pomocou vstavaného webového servera (servera EWS) tlačiarne môžete zobraziť informácie o stave, meniť nastavenia a spravovať tlačiareň z počítača.



POZNÁMKA: Na zobrazenie alebo zmenu niektorých nastavení sa môže vyžadovať heslo.



POZNÁMKA: Vstavaný webový server možno otvoriť a používať bez pripojenia na internet. Niektoré funkcie však nie sú k dispozícii.

- [Informácie o súboroch cookie](#)
- [Otvorenie vstavaného webového servera](#)
- [Vstavaný webový server nemožno otvoriť](#)

Informácie o súboroch cookie

Vstavaný webový server (server EWS) umiestni počas prehľadávania na váš pevný disk veľmi malé textové súbory (súbory cookie). Tieto súbory umožňujú serveru EWS rozpoznať počítač pri najbližšej návšteve. Ak nakonfigurujete napríklad jazyk servera EWS, tento výber sa zapamätá uložením do súboru cookie, aby sa pri nasledujúcom prístupe na server EWS zobrazili stránky v príslušnom jazyku. Niektoré súbory cookie (napríklad súbor cookie na ukladanie špecifických predvolieb zákazníka) sa ukladajú v počítači, kým ich neodstránite manuálne.

Prehľadávač môžete konfigurovať tak, aby prijímal všetky súbory cookie, alebo ho môžete konfigurovať tak, aby vás upozorňoval pri každej ponuke súboru cookie, čo umožňuje rozhodnúť sa v prípade každého súboru cookie, či ho chcete prijať alebo odmietnuť. Na odstránenie neželaných súborov cookie môžete použiť aj prehľadávač.

Ak sa rozhodnete zakázať súbory cookie, v závislosti od tlačiarne vypnite aj jednu alebo viaceré z týchto funkcií:

- Používanie niektorých sprievodcov nastavením
- Zapamätanie nastavenia jazyka prehľadávača EWS
- Prispôbenie stránky servera Úvod EWS

Informácie o zmene nastavení ochrany osobných údajov a súborov cookie a postupe zobrazenia alebo odstránenia súborov cookie nájdete v dokumentácii k webovému prehľadávaču.

Otvorenie vstavaného webového servera



Prístup k vstavanému webovému serveru môžete získať prostredníctvom siete alebo funkcie Funkcia Wi-Fi Direct.

Otvorenie vstavaného webového servera prostredníctvom bezdrôtovej siete

1. Uistite sa, že tlačiareň aj počítač sú pripojené k rovnakej bezdrôtovej sieti.
2. Na ovládacom paneli tlačiarne stlačte tlačidlo bezdrôtového pripojenia  na vyhľadanie adresy IP alebo názvu hostiteľa tlačiarne.
3. Zadajte túto adresu IP alebo názov hostiteľa do podporovaného webového prehliadača v počítači.

Ak je adresa IP napríklad 123.123.123.123, zadajte ju do webového prehliadača takto: `http://123.123.123.123`.

Otvorenie vstavaného webového servera pomocou funkcie Funkcia Wi-Fi Direct

1. Na ovládacom paneli tlačiarne stlačte tlačidlo Funkcia Wi-Fi Direct ().
2. Ak je na displeji zobrazené, že je funkcia Wi-Fi Direct zapnutá, tento krok vynechajte.
Stlačením tlačidla  vyberte položku **Settings** (Nastavenia) a potom vyberte možnosť **On** (Zapnúť) pre položku **Wi-Fi Direct**.
3. V počítači s bezdrôtovým pripojením zapnite bezdrôtové pripojenie, vyhľadajte názov pre funkciu Funkcia Wi-Fi Direct a pripojte sa k nej. Názov môže byť napríklad: **DIRECT-**-HP OfficeJet XXXX** (pričom hviezdičky (**)) predstavujú jedinečné znaky na identifikáciu tlačiarne a znaky umiestnené na tlačiarňi XXXX predstavujú model tlačiarne).
4. Po zobrazení výzvy na počítači zadajte heslo funkcie Funkcia Wi-Fi Direct.
5. Do podporovaného webového prehliadača v počítači zadajte nasledujúcu IP adresu tlačiarne: `http://192.168.223.1`.

Vstavaný webový server nemožno otvoriť

Kontrola siete

1. Reštartujte sieťový smerovač.
2. Počkajte, kým sa počítač aj sieť znova nepripoja k sieti.
3. Znova prejdite na EWS server tlačiarne.

Skontrolujte počítač

- Skontrolujte, či je používaný počítač pripojený do siete.



POZNÁMKA: Na EWS server tlačiarne môžete prejsť, aj keď je počítač k tlačiarňi pripojený prostredníctvom funkcie Funkcia Wi-Fi Direct. Informácie o prístupe k EWS serveru prostredníctvom funkcie Funkcia Wi-Fi Direct nájdete v časti Otvorenie vstavaného webového servera.

Skontrolujte webový prehliadač

- Skontrolujte, či webový prehliadač spĺňa minimálne systémové požiadavky. Ďalšie informácie nájdete v systémových požiadavkách v súbore Readme tlačiarne na disku CD so softvérom tlačiarne HP.
- Ak webový prehliadač používa ľubovoľné nastavenia servera proxy na pripojenie na internet, skúste vypnúť tieto nastavenia. Ďalšie informácie nájdete v dokumentácii dostupnej s webovým prehliadačom.
- Skontrolujte, či sú súbory cookie a jazyk JavaScript povolené vo webovom prehliadači. Ďalšie informácie nájdete v dokumentácii dostupnej s webovým prehliadačom.

Skontrolujte adresu IP tlačiarne

- Ak chcete skontrolovať IP adresu tlačiarne, môžete vytlačiť správu o teste bezdrôtovej siete. Ďalšie informácie o správe o teste bezdrôtovej siete nájdete v časti Test bezdrôtového pripojenia.
- V príkazovom riadku (Windows) alebo v aplikácii Network Utility (OS X) zadajte príkaz ping pomocou adresy IP tlačiarne.



POZNÁMKA: Ak chcete nájsť aplikáciu Network Utility v systéme OS X, kliknite na ikonu **Spotlight** a potom do vyhľadávacieho poľa zadajte **Network Utility** (Sieťová utilita).

Ak je adresa IP napríklad 123.123.123.123, do príkazového riadka (Windows) ju zadajte takto:

```
C:\ping 123.123.123.123
```

– alebo –

V aplikácii Network Utility (Sieťová utilita) (OS X) kliknite na kartu **Ping**, do poľa zadajte reťazec 123.123.123.123 a potom kliknite na príkaz **Ping**.

Ak sa zobrazí odpoveď, adresa IP je správna. Ak sa zobrazí hlásenie o uplynutí času, adresa IP je nesprávna.



TIP: Ak používate počítač so systémom Windows, môžete navštíviť webovú stránku technickej podpory online spoločnosti HP na adrese www.hp.com/support. Táto webová stránka poskytuje informácie a pomôcky, ktoré vám pomôžu opraviť mnoho bežných problémov s tlačiarňou.

8 Vyriešenie problému

V informáciách uvedených v tejto časti nájdete odporúčané riešenia bežných problémov. Ak tlačiareň nefunguje správne a problém sa nepodarilo vyriešiť pomocou týchto odporúčaní, skúste získať pomoc prostredníctvom niektorej zo služieb technickej podpory uvedených v zozname [Technická podpora spoločnosti HP](#).

Táto časť obsahuje nasledujúce témy:

- [Zaseknutie papiera a problémy s vkladáním papiera](#)
- [Problémy s tlačou](#)
- [Problémy so sieťou a pripojením](#)
- [Problémy s hardvérom tlačiarne](#)
- [Získanie pomoci prostredníctvom ovládacieho panela tlačiarne](#)
- [Oboznámenie sa s obsahom správ tlačiarne](#)
- [Riešenie problémov pri používaní služby HP ePrint](#)
- [Údržba tlačiarne](#)
- [Obnovenie predvolených a iných nastavení](#)
- [Technická podpora spoločnosti HP](#)

Zaseknutie papiera a problémy s vkladáním papiera

Čo chcete urobiť?

Odstránenie zaseknutého papiera

[Vyriešte problémy so zaseknutým papierom.](#)

Použitie Sprievodcu HP riešením problémov online.

Postupujte podľa pokynov na odstránenie zaseknutého papiera a riešenie problémov týkajúcich sa papiera alebo podávania papiera.



POZNÁMKA: Sprievodca HP riešením problémov online nemusí byť k dispozícii vo všetkých jazykoch.

Návod na uvoľnenie zaseknutého papiera

Papier sa môže vnútri tlačiarne zaseknúť na viacerých miestach. Ak došlo k poškodeniu tlačovej hlavy, zaseknutý papier je potrebné vybrať čo najskôr.

Postup odstránenia zaseknutého papiera

1. Zo vstupného zásobníka a výstupného otvoru vyberte papier, ktorý nie je zaseknutý.
2. Ak je papier zaseknutý vo vstupnom zásobníku alebo výstupnom otvore, pomalým a rovnomerným ťahom ho ťahajte smerom von tak, aby sa neroztrhol.
Ak sa nedá takýmto spôsobom odstrániť, je možné, že je zaseknutý v oblasti tlače. Vykonajte nasledujúce kroky.
3. Otvorte prístupový kryt kazety.
4. Odstráňte všetok viditeľný papier posunutím kaziet z jednej strany na druhú.
Ak sa papier stále nedarí vybrať, použite [Sprievodcu HP riešením problémov online](#) na riešenie problémov so zaseknutou kazetou.
5. Zatvorte prístupový kryt kazety.
6. Poriadne skontrolujte, či bol odstránený všetok zaseknutý papier a všetky odtrhnuté kusy papiera. V opačnom prípade môže dôjsť k opätovnému zaseknutiu ďalšieho papiera.
7. (Voliteľné) Ak sa kazety nevrátili do svojej východzej polohy na ľavej strane tlačiarne, tlačiareň vypnite a znovu zapnite.

Informácie týkajúce sa predchádzania zaseknutiu papiera

Dodržiavaním nasledujúcich pokynov predídete uviaznutiu papiera.

- Z výstupného otvoru často vyberajte vytlačené papiere.
- Skontrolujte, či papier, na ktorý tlačíte, nie je pokrčený, prehnutý alebo poškodený.
- Pokrúteniu a pokrčeniu papiera predídete skladovaním zásob papiera vo vodorovnej polohe v utesnenom obale.
- V tlačiarni nepoužívajte príliš hrubý ani príliš tenký papier.
- Skontrolujte, či je papier vložený správne. Ďalšie informácie nájdete v časti [Vloženie papiera](#).
- Skontrolujte, či sa papier založený vo vstupnom zásobníku nezvlnil a či okraje nie sú zahnuté alebo natrhnuté.
- Do vstupného zásobníka nekladajte príliš veľa papiera. Informácie o maximálnom počte hárkov povolenom pre vstupný zásobník nájdete v časti [Špecifikácie](#).
- Pri vkladaní stohu papiera jednotlivé listy prefúknite.
- Vo vstupnom zásobníku nekombinujte rôzne typy a veľkosti papiera. Celý stoh papiera vo vstupnom zásobníku musí obsahovať papier rovnakého typu a rovnakej veľkosti.
- Upravte priečne vodiace lišty vo vstupnom zásobníku tak, aby tesne priliehali k všetkým papierom. Skontrolujte, či priečne vodiace lišty nekrčia papier vo vstupnom zásobníku.
- Papier nezatláčajte nasilu príliš hlboko do vstupného zásobníka.
- Ak tlačíte na obe strany, netlačte vysokosýte obrázky na papiere nízkej hmotnosti.
- Používajte typy papiera odporúčané pre tlačiareň.
- Ak je v tlačiarni málo papiera, nech ho tlačiareň najskôr minie, a až potom do nej pridajte papier. Počas prebiehajúcej tlače nekladajte papier.

Riešenie problémov s podávaním papiera

Aký druh problému máte?

- **Zariadenie neodoberá papier zo vstupného zásobníka.**
 - Skontrolujte, či je vo vstupnom zásobníku vložený papier. Ďalšie informácie nájdete v časti [Vloženie papiera](#). Papier pred vložením prevzdušnite.
 - Skontrolujte, či sa vodiace lišty šírky papiera dotýkajú stohu papiera, nie však príliš tesno.
 - Skontrolujte, či nie je používaný papier pokrútený. Papier narovnajzte ohnutím proti smeru krútenia.
- **Strany sú zošikmené**
 - Skontrolujte, či je papier vo vstupnom zásobníku zarovnaný s priečnymi vodiacimi lištami papiera.
 - Papier vkladajte do tlačiarne, len keď neprebíha tlač.
- **Tlačiareň odoberá viac strán naraz**
 - Skontrolujte, či sa vodiace lišty šírky papiera dotýkajú stohu papiera, nie však príliš natesno.
 - Skontrolujte, či nie je zásobník preplnený.
 - Na dosiahnutie optimálneho výkonu a účinnosti používajte papier HP.

Problémy s tlačou

Čo chcete urobiť?

Opravenie problémov so zlyhaním tlače strany (nemožno tlačiť)

| | |
|---|--|
| HP Print and Scan Doctor | HP Print and Scan Doctor je pomôcka Windowsu, ktorá sa pokúsi automaticky diagnostikovať a vyriešiť problém. POZNÁMKA: Táto pomôcka je k dispozícii len v operačnom systéme Windows. |
| Riešenie problémov so zlyhanými tlačovými úlohami | Použitie Sprievodcu HP riešením problémov online. Ak tlačiareň nereaguje alebo netlačí, získajte podrobné pokyny. |



POZNÁMKA: Aplikácia HP Print and Scan Doctor a Sprievodca HP riešením problémov online nemusí byť k dispozícii vo všetkých jazykoch.

Všeobecné pokyny na riešenie problémov s nefunkčnou tlačou

Riešenie problémov s tlačou (Windows)



POZNÁMKA: Skontrolujte, či je tlačiareň zapnutá a či je v zásobníku papier. Ak stále nemôžete tlačiť, skúste vykonať nasledujúce kroky v uvedenom poradí:

1. Skontrolujte, či sa na displeji tlačiarne zobrazujú chybové hlásenia, a podľa pokynov na obrazovke odstráňte chyby.
2. Ak je počítač pripojený k tlačiarne prostredníctvom kábla USB, odpojte ho a znova zapojte. Ak je počítač pripojený k tlačiarne prostredníctvom bezdrôtového pripojenia, skontrolujte funkčnosť pripojenia.
3. Overte, či tlačiareň nie je pozastavená alebo v režime offline.

Overenie, či tlačiareň nie je pozastavená alebo v režime offline

- a. V závislosti od operačného systému vykonajte jeden z nasledujúcich postupov:
 - **Windows 10:** V ponuke **Štart** v systéme Windows kliknite na položky **Všetky aplikácie, Systém Windows, Ovládací panel**. Potom v ponuke **Hardvér a zvuk** kliknite na položku **Zobraziť zariadenia a tlačiarne**.
 - **Windows 8.1 a Windows 8:** Umiestnením kurzora alebo ťuknutím na pravý horný roh obrazovky otvorte panel klúčových tlačidiel, kliknite na ikonu **Nastavenie**, kliknite alebo ťuknite na položku **Ovládací panel** a potom kliknite alebo ťuknite na položku **Zobraziť zariadenia a tlačiarne**.
 - **Windows 7:** v ponuke **Štart** systému Windows kliknite na položku **Zariadenia a tlačiarne**.
 - **Windows Vista:** v ponuke **Štart** systému Windows kliknite na položku **Ovládací panel** a potom kliknite na položku **Tlačiarne**.
 - **Windows XP:** v ponuke **Štart** systému Windows kliknite na položku **Ovládací panel** a potom kliknite na položku **Tlačiarne a faxy**.
 - b. Dvakrát kliknite na ikonu tlačiarne alebo na ňu kliknite pravým tlačidlom a výberom položky **See what's printing** (Zobraziť tlačové úlohy) otvorte tlačový front.
 - c. V ponuke **Printer** (Tlačiareň) skontrolujte, či nie sú zobrazené žiadne značky začiarknutia vedľa položiek **Pause Printing** (Pozastaviť tlač) alebo **Use Printer Offline** (Používať tlačiareň v režime offline).
 - d. Ak ste vykonali nejaké zmeny, skúste tlačiť znova.
4. Overte, či je tlačiareň nastavená ako predvolená tlačiareň.

Overenie, či je tlačiareň nastavená ako predvolená tlačiareň

- a. V závislosti od operačného systému vykonajte jeden z nasledujúcich postupov:
 - **Windows 10:** V ponuke **Štart** v systéme Windows kliknite na položky **Všetky aplikácie, Systém Windows, Ovládací panel**. Potom v ponuke **Hardvér a zvuk** kliknite na položku **Zobraziť zariadenia a tlačiarne**.
 - **Windows 8.1 a Windows 8:** Umiestnením kurzora alebo ťuknutím na pravý horný roh obrazovky otvorte panel klúčových tlačidiel, kliknite na ikonu **Nastavenie**, kliknite alebo ťuknite na položku **Ovládací panel** a potom kliknite alebo ťuknite na položku **Zobraziť zariadenia a tlačiarne**.
 - **Windows 7:** v ponuke **Štart** systému Windows kliknite na položku **Zariadenia a tlačiarne**.
 - **Windows Vista:** v ponuke **Štart** systému Windows kliknite na položku **Ovládací panel** a potom kliknite na položku **Tlačiarne**.
 - **Windows XP:** v ponuke **Štart** systému Windows kliknite na položku **Ovládací panel** a potom kliknite na položku **Tlačiarne a faxy**.
 - b. Skontrolujte, či je nastavená správna predvolená tlačiareň.

Predvolená tlačiareň má vedľa seba značku začiarknutia v čiernom alebo zelenom krúžku.
 - c. Ak je nastavená nesprávna predvolená tlačiareň, pravým tlačidlom kliknite na správnu tlačiareň a vyberte položku **Nastaviť ako predvolenú tlačiareň**.
 - d. Skúste použiť tlačiareň znova.
5. Reštartujte zaraďovač tlače.

Reštart zaraďovača tlače

- a. V závislosti od operačného systému vykonajte jeden z nasledujúcich postupov:

Windows 10

- i. V ponuke **Štart** systému Windows kliknite na položku **Všetky aplikácie** a potom na položku **Systém Windows**.
- ii. Kliknite na položky **Ovládací panel, Systém a zabezpečenie** a potom na položku **Nástroje na správu**.
- iii. Dvakrát kliknite na položku **Služby**.
- iv. Kliknite pravým tlačidlom myši na položku **Zaraďovač tlače** a potom kliknite na položku **Vlastnosti**.
- v. Na karte **Všeobecné** v zozname **Typ spustenia** overte, či je vybratá možnosť **Automaticky**.
- vi. Ak služba nie je spustená, v časti **Stav služby** kliknite na tlačidlo **Štart** a potom kliknite na tlačidlo **OK**.

Windows 8.1 a Windows 8

- i. Umiestnením kurzora alebo ťuknutím na pravý horný roh obrazovky otvorte panel klúčových funkcií a potom kliknite na ikonu **Nastavenie**.
- ii. Kliknite alebo ťuknite na položku **Ovládací panel** a potom kliknite alebo ťuknite na položku **Systém a zabezpečenie**.
- iii. Kliknite alebo ťuknite na položku **Nástroje na správu** a potom dvakrát kliknite alebo ťuknite na položku **Služby**.
- iv. Kliknite pravým tlačidlom myši na položku **Zaraďovač tlače** alebo sa jej dotknite a podržte na nej prst a potom kliknite na položku **Vlastnosti**.
- v. Na karte **Všeobecné** vedľa položky **Typ spustenia** overte, či je vybratá možnosť **Automaticky**.
- vi. Ak služba ešte nie je spustená, v časti **Stav služby** kliknite alebo ťuknite na ponuku **Štart** a potom kliknite alebo ťuknite na tlačidlo **OK**.

Windows 7

- i. V ponuke **Štart** systému Windows kliknite na položku **Ovládací panel, Systém a zabezpečenie** a potom **Nástroje na správu**.
- ii. Dvakrát kliknite na položku **Služby**.
- iii. Kliknite pravým tlačidlom myši na položku **Zaraďovač tlače** a potom kliknite na položku **Vlastnosti**.
- iv. Na karte **Všeobecné** v zozname **Typ spustenia** overte, či je vybratá možnosť **Automaticky**.
- v. Ak služba nie je spustená, v časti **Stav služby** kliknite na tlačidlo **Spustiť** a potom kliknite na tlačidlo **OK**.

Windows Vista

- i. V ponuke **Štart** systému Windows kliknite na položku **Ovládací panel, Systém a údržba** a potom **Nástroje na správu**.
- ii. Dvakrát kliknite na položku **Služby**.

- iii. Kliknite pravým tlačidlom myši na položku **Služba zaraďovača tlače** a potom kliknite na položku **Vlastnosti**.
- iv. Na karte **Všeobecné** v zozname **Typ spustenia** overte, či je vybratá možnosť **Automaticky**.
- v. Ak služba nie je spustená, v časti **Stav služby** kliknite na tlačidlo **Spustiť** a potom kliknite na tlačidlo **OK**.



Windows XP

- i. V ponuke **Štart** systému Windows kliknite pravým tlačidlom myši na položku **Tento počítač**.
 - ii. Kliknite na položku **Spravovať** a potom kliknite na položku **Služby a aplikácie**.
 - iii. Dvakrát kliknite na položku **Služby** a potom vyberte položku **Zaraďovač tlače**.
 - iv. Kliknite pravým tlačidlom myši na položku **Zaraďovač tlače** a kliknutím na tlačidlo **Reštartovať** reštartujte túto službu.
- b. Skontrolujte, či je nastavená správna predvolená tlačiareň.
- Predvolená tlačiareň má vedľa seba značku začiarknutia v čiernom alebo zelenom krúžku.
- c. Ak je nastavená nesprávna predvolená tlačiareň, pravým tlačidlom kliknite na správnu tlačiareň a vyberte položku **Nastaviť ako predvolenú tlačiareň**.
- d. Skúste použiť tlačiareň znova.
6. Reštartujte počítač.
7. Vymažte tlačový front.

Vymazanie tlačového frontu

- a. V závislosti od operačného systému vykonajte jeden z nasledujúcich postupov:
- **Windows 10:** V ponuke **Štart** v systéme Windows kliknite na položky **Všetky aplikácie, Systém Windows, Ovládací panel**. Potom v ponuke **Hardvér a zvuk** kliknite na položku **Zobraziť zariadenia a tlačiarene**.
 - **Windows 8.1 a Windows 8:** Umiestnením kurzora alebo ťuknutím na pravý horný roh obrazovky otvorte panel kľúčových tlačidiel, kliknite na ikonu **Nastavenie**, kliknite alebo ťuknite na položku **Ovládací panel** a potom kliknite alebo ťuknite na položku **Zobraziť zariadenia a tlačiarene**.
 - **Windows 7:** v ponuke **Štart** systému Windows kliknite na položku **Zariadenia a tlačiarene**.
 - **Windows Vista:** v ponuke **Štart** systému Windows kliknite na položku **Ovládací panel** a potom kliknite na položku **Tlačiarene**.
 - **Windows XP:** v ponuke **Štart** systému Windows kliknite na položku **Ovládací panel** a potom kliknite na položku **Tlačiarene a faxy**.
- b. Dvojitým kliknutím na ikonu tlačiarene otvorte tlačový front.
- c. V ponuke **Tlačiarene** kliknite na položku **Zrušiť všetky dokumenty** alebo **Vymazať tlačové dokumenty** a potom kliknutím na tlačidlo **Áno** výber potvrdte.
- d. Ak sú stále nejaké dokumenty vo fronte, reštartujte počítač a po reštartovaní počítača skúste tlačiť znova.
- e. Znova skontrolujte, či je tlačový front prázdny, a potom skúste tlačiť znova.

Kontrola napájania a obnovenie nastavení tlačiarne

1. Skontrolujte, či je napájací kábel pevne pripojený k tlačiarne.
2. Ak tlačidlo  (tlačidlo Napájanie) na tlačiarne nesvieti, zapnite tlačiareň stlačením tohto tlačidla.
3. Odpojte sieťový kábel od tlačiarne.
4. Vyberte batériu zo zadnej časti tlačiarne.
5. Odpojte napájací kábel zo zásuvky v stene.
6. Počkajte minimálne 15 sekúnd.
7. Napájací kábel znova zapojte do zásuvky v stene.
8. Znova pripojte sieťový kábel k tlačiarne.
9. Ak sa tlačiareň sama nezapne, zapnite ju stlačením tlačidla  (tlačidla Napájanie).
10. Skúste znova použiť tlačiareň.
11. Vložte batériu späť podľa návodu v časti Vloženie alebo výmena batérie.

Riešenie problémov s tlačou (OS X)

1. Skontrolujte chybové hlásenia a vyriešte ich.
2. Tlačiareň odpojte a znovu pripojte.
3. Overtte, či tlačiareň nie je pozastavená alebo v režime offline.

Postup overenia, či tlačiareň nie je pozastavená alebo v režime offline



- a. V okne **System Preferences** (Systémové nastavenia) kliknite na položku **Printers & Scanners** (tlačiarne a skenery).
 - b. Kliknite na tlačidlo **Open Print Queue** (Otvoriť tlačový front).
 - c. Kliknutím vyberte tlačovú úlohu.
Na správu tlačových úloh použijete tieto tlačidlá:
 - **Delete** (Odstrániť): zrušenie vybratej tlačovej úlohy.
 - **Hold** (Podržať): Pozastavenie vybratej tlačovej úlohy.
 - **Resume** (Pokračovať): spustenie pozastavenej tlačovej úlohy.
 - **Pause Printer** (Pozastaviť tlačiareň): Pozastavenie všetkých tlačových úloh v tlačovom fronte.
 - d. Ak ste vykonali nejaké zmeny, skúste tlačiť znova.
4. Ak sa problém nevyriešil, reštartujte počítač.

Riešenie problémov s kvalitou tlače

Podrobné pokyny na vyriešenie väčšiny problémov s kvalitou tlače

Riešenie problémov s kvalitou tlače

Všeobecné pokyny na riešenie problémov s kvalitou tlače

 **POZNÁMKA:** Ak chcete predísť problémom s kvalitou tlače, tlačiareň vždy vypínajte stlačením tlačidla  (tlačidla Napájanie) a skôr než vytiahnete zástrčku alebo vypnete predlžovací kábel, počkajte, kým nezhasne indikátor tlačidla. Tlačiareň tak bude môcť posunúť kazety do uzavretej polohy, v ktorej sú chránené pred vysychaním.

Postup zlepšenia kvality tlače

1. Skontrolujte, či používate originálne kazety HP.

2. Používajte vhodný typ papiera.

Vždy skontrolujte, či papier, na ktorý tlačíte, je rovný a nie je poškodený, pokrútený alebo pokrčený. Ďalšie informácie nájdete v časti [Tipy na výber a používanie papiera](#).

Na dosiahnutie najlepšej kvality tlače používajte vysokokvalitné papieri HP alebo papieri spĺňajúce štandard ColorLok®. Ďalšie informácie nájdete v časti [Základné informácie o papieri](#).

Najlepšie výsledky pri tlači obrázkov dosiahnete používaním fotopapiera HP Advanced.

Špecializovaný papier skladujte na chladnom, suchom mieste v originálnom obale, v uzatvárateľnom plastovom vrecku a na rovnom povrchu.

Po pripravení na tlač odstráňte iba papier, ktorý chcete ihneď použiť. Po dokončení tlače vráťte všetok nepoužitý fotopapier do plastového vrecka. Tým zabránite zvlhčeniu fotopapiera.

3. Skontrolujte, či ste v softvérových nastaveniach tlače vybrali správny typ papiera a správne rozlíšenie tlače.

 **POZNÁMKA:** Keď vyberiete vyššiu kvalitu tlače, výtlačky môžu mať vyššie rozlíšenie, no tlač môže trvať dlhšie a môže sa spotrebovať viac atramentu.

4. Skontrolujte úroveň atramentu. Postup nájdete v časti [Kontrola približnej hladiny atramentu](#). Ak kazety obsahujú málo atramentu, zvažte ich výmenu.

5. Ak je v kazetách dostatok atramentu, vytlačte diagnostickú stranu.

Postupujte pri tom nasledovne:

- Do zásobníka papiera vložte nepoužitý obyčajný biely papier veľkosti Letter, A4 alebo Legal.
- Vytlačte stranu použitím softvéru tlačiarene alebo ovládacieho panela.

Tlač diagnostickej strany použitím softvéru tlačiarene(Windows)

- a. Otvorte softvér tlačiarene HP. Ďalšie informácie nájdete v časti [Otvorenie softvéru tlačiarene HP \(Windows\)](#).
- b. V softvéru tlačiarene kliknite na položky **Tlač > Maintain Your Printer** (Údržba tlačiarene) na otvorenie ponuky s nástrojmi tlačiarene.
- c. Ak chcete vytlačiť diagnostickú stranu, kliknite na položku **Print Diagnostic Information** (Tlačíť diagnostické informácie) na karte **Device Reports** (Správy o zariadení).

Tlač diagnostickej strany použitím softvéru (OS X)

- a. Otvorte pomôcku HP Utility.





POZNÁMKA: Pomôcka HP Utility sa nachádza v priečinku **HP** v rámci priečinka **Applications** (Aplikácie) na najvyššej úrovni pevného disku.

- b. Vyberte tlačiareň v zozname **Devices** (Zariadenia).
- c. Kliknite na položku **Test Page** (Testovacia strana).
- d. Kliknite na tlačidlo **Print Test Page** (Tlačiť testovaciu stranu) a postupujte podľa pokynov na obrazovke.

Tlač diagnostickej strany použitím ovládacieho panela tlačiarne

- a. Na ovládacom paneli tlačiarne stlačte tlačidlo Domov () na zobrazenie úvodnej obrazovky.
- b. Vyberte položku **Setup** (Nastavenie), potom položku **Print Reports** (Tlač správ) a nakoniec položku **Print Quality Report** (Správa o kvalite tlače).

Ak chcete vybrať funkciu na obrazovke, pomocou tlačidla so šípkou (, ) ju vyberte a potom stlačte tlačidlo OK.

6. Ak diagnostická strana obsahuje šmuhy alebo chýbajúce časti farebných alebo čiernych štvorcíkov, vykonajte automatické vyčistenie kaziet.

Postupujte pri tom nasledovne:

- Do zásobníka papiera vložte nepoužitý obyčajný biely papier veľkosti Letter, A4 alebo Legal.
- Čistenie vykonajte použitím softvéru tlačiarne alebo ovládacieho panela.

Čistenie kaziet použitím softvéru tlačiarne (Windows)

- a. Otvorte softvér tlačiarne HP. Ďalšie informácie nájdete v časti Otvorenie softvéru tlačiarne HP (Windows).
- b. V softvéru tlačiarne kliknite na položky **Tlač** > **Maintain Your Printer** (Údržba tlačiarne) na otvorenie ponuky **Printer Toolbox** (Nástroje tlačiarne).
- c. Na karte **Device Services** (Služby zariadenia) kliknite na položku **Clean Printer** (Čistiť tlačiareň) a postupujte podľa pokynov na obrazovke.

Čistenie kazety použitím softvéru (OS X)

- a. Otvorte pomôcku HP Utility.



POZNÁMKA: Pomôcka HP Utility sa nachádza v priečinku **HP** v rámci priečinka **Applications** (Aplikácie) na najvyššej úrovni pevného disku.

- b. Vyberte tlačiareň v zozname **Devices** (Zariadenia).
- c. Kliknite na položku **Clean Printheads** (Vyčistiť tlačové hlavy).
- d. Kliknite na tlačidlo **Clean** (Vyčistiť) a postupujte podľa pokynov na obrazovke.

Čistenie kaziet použitím ovládacieho panela tlačiarne

- a. Na ovládacom paneli tlačiarne stlačte tlačidlo Domov () na zobrazenie úvodnej obrazovky.
- b. Vyberte položku **Setup** (Nastavenie), potom položku **Tools** (Nástroje) a nakoniec položku **Clean Printhead** (Čistiť tlačovú hlavu).
- c. Pokračujte podľa pokynov na obrazovke.

Ak sa problém nevyrieši vyčistením tlačovej hlavy, obráťte sa na technickú podporu spoločnosti HP. Prejdite na stránku www.hp.com/support. Táto webová stránka poskytuje informácie a pomôcky, ktoré vám pomôžu opraviť mnoho bežných problémov s tlačiarňou. Po zobrazení výzvy vyberte príslušnú krajinu/región a kliknite na položku **Všetky kontakty HP**. Zobrazia sa kontaktné informácie oddelenia technickej podpory.

 **UPOZORNENIE:** Tlačovú hlavu čistite iba v prípade potreby. Zbytočným čistením sa plytvá atramentom a skracuje sa životnosť tlačovej hlavy.

7. Zarovnajzte kazety.

 **POZNÁMKA:** Zarovnaním kaziet sa zaručí vysokokvalitný výstup. Tlačiareň zobrazí výzvu na zarovnanie kaziet po každom vložení novej kazety. Ak odstránite a znova vložíte tú istú kazetu, nezobrazí sa výzva na zarovnanie kaziet, pretože tlačiareň si pamätá hodnoty zarovnania danej kazety.

Postupujte pri tom nasledovne:

- Do zásobníka papiera vložte nepoužitý obyčajný biely papier veľkosti Letter, A4 alebo Legal.
- Zarovnanie vykonajte použitím softvéru tlačiarne alebo ovládacieho panela.

Zarovnanie kaziet použitím softvéru tlačiarne (Windows)

- a. Otvorte softvér tlačiarne HP. Ďalšie informácie nájdete v časti [Otvorenie softvéru tlačiarne HP \(Windows\)](#).
- b. V softvér tlačiarne kliknite na položky **Print** (Tlač) > **Maintain Your Printer** (Údržba tlačiarne) na otvorenie okna s nástrojmi tlačiarne.
- c. Na karte **Device Services** (Služby zariadenia) kliknite na položku **Align Cartridges** (Zarovnať kazety).
Tlačiareň vytlačí zarovnávací hárok.
- d. Podľa pokynov na obrazovke tlačiarne vykonajte zarovnanie kaziet.

Zarovnanie kaziet použitím softvéru (OS X)

- a. Otvorte pomôcku HP Utility.

 **POZNÁMKA:** Pomôcka HP Utility sa nachádza v priečinku **HP** v rámci priečinka **Applications** (Aplikácie) na najvyššej úrovni pevného disku.

- b. Vyberte tlačiareň v zozname **Devices** (Zariadenia).
- c. Kliknite na tlačidlo **Align** (Zarovnať) a postupujte podľa pokynov na obrazovke.

Zarovnanie kaziet použitím ovládacieho panela tlačiarne

- a. Na ovládacom paneli tlačiarne stlačte tlačidlo Domov () na zobrazenie úvodnej obrazovky.
- b. Vyberte položky **Nastavenie, Tools** (Nástroje) a potom **Align Printer** (Nástroje).
- c. Pokračujte podľa pokynov na obrazovke.

Problémy so sieťou a pripojením

Čo chcete urobiť?

Oprava bezdrôtového pripojenia



Vyberte niektorú z nasledujúcich možností riešenia problémov.

| | |
|--|--|
| HP Print and Scan Doctor | Aplikácia HP Print and Scan Doctor je pomôcka, ktorá sa pokúsi automaticky diagnostikovať a vyriešiť problém. POZNÁMKA: Táto pomôcka je k dispozícii len v operačnom systéme Windows. |
| Použitie Sprievodcu HP riešením problémov online | Vyriešte problém s bránou firewall alebo antivírusovým programom, ak ste presvedčení, že bráni počítaču pripojiť sa k tlačiarni. <ul style="list-style-type: none">• Vyriešte problém s bezdrôtovým pripojením bez ohľadu na to, či sa tlačiareň vôbec nepripojila alebo sa pripojila, ale už nefunguje. |

 **POZNÁMKA:** Aplikácia HP Print and Scan Doctor a Sprievodca HP riešením problémov online nemusí byť k dispozícii vo všetkých jazykoch.

Všeobecné pokyny na riešenie problémov s bezdrôtovým pripojením

Skontrolovaním konfigurácie siete alebo vytlačeníím správy o teste bezdrôtového pripojenia môžete diagnostikovať problémy so sieťovým pripojením.

1. Na ovládacom paneli tlačiarne stlačte tlačidlo bezdrôtového pripojenia .
2. Stlačením tlačidla  vyberte položku **Settings** (Nastavenia).
3. Vyberte položku **Print Reports** (Tlač správ) a potom vyberte položku **Configuration Page** (Strana konfigurácie) alebo **Test Report** (Správa o teste).

Ak chcete vybrať funkciu na obrazovke, pomocou tlačidla so šípkou (▲, ▼) ju vyberte a potom stlačte tlačidlo OK.

Vyhľadanie nastavenia siete týkajúce sa bezdrôtového pripojenia

Vyberte niektorú z nasledujúcich možností riešenia problémov.

| | |
|--|---|
| HP Print and Scan Doctor | Aplikácia HP Print and Scan Doctor je pomôcka, ktorá pomáha zistiť názov siete (SSID) a heslo (sieťový kľúč). POZNÁMKA: Táto pomôcka je k dispozícii len v operačnom systéme Windows. |
| Použitie Sprievodcu HP riešením problémov online | Získajte informácie o vyhľadaní názvu siete (SSID) a hesla bezdrôtového pripojenia. |

 **POZNÁMKA:** Aplikácia HP Print and Scan Doctor a Sprievodca HP riešením problémov online nemusí byť k dispozícii vo všetkých jazykoch.

Oprava pripojenia k funkcii Funkcia Wi-Fi Direct

| | |
|--|--|
| Použitie Sprievodcu HP riešením problémov online | Vyriešte problém s funkciou Funkcia Wi-Fi Direct alebo získajte informácie o konfigurovaní funkcie Funkcia Wi-Fi Direct. |
|--|--|

 **POZNÁMKA:** Sprievodca HP riešením problémov online nemusí byť k dispozícii vo všetkých jazykoch.

Všeobecné pokyny na riešenie problémov s Funkcia Wi-Fi Direct

1. Skontrolujte, či je na tlačiarni zapnutá funkcia Funkcia Wi-Fi Direct:
 - ▲ Na ovládacom paneli tlačiarne stlačte tlačidlo Funkcia Wi-Fi Direct ().
2. V počítači alebo mobilnom zariadení s bezdrôtovým pripojením zapnite bezdrôtové pripojenie a potom vyhľadajte názov Funkcia Wi-Fi Direct vašej tlačiarne a pripojte sa k nej.
3. Po zobrazení výzvy zadajte heslo funkcie Funkcia Wi-Fi Direct.
4. Ak používate mobilné zariadenie, skontrolujte, či ste nainštalovali kompatibilnú tlačovú aplikáciu. Ďalšie informácie o mobilnej tlači nájdete na webovej lokalite služby HP Mobile Printing na adrese www.hp.com/go/mobileprinting. Ak nie je vo vašej krajine/oblasti alebo vašom jazyku k dispozícii lokálna verzia tejto webovej lokality, môžete byť presmerovaní na lokalitu HP Mobile Printing v inej krajine/oblasti alebo inom jazyku.

Problémy s hardvérom tlačiarne

 **TIP:** Na vykonanie diagnostiky a automatickej opravy problémov s tlačou spustíte aplikáciu [HP Print and Scan Doctor](#). Aplikácia je dostupná len v niektorých jazykoch.

Tlačiareň sa neočakávane vypína

- Skontrolujte napájanie a jeho pripojenie.
Skontrolujte, či je napájací kábel tlačiarne pevne zapojený do funkčnej sieťovej zásuvky.
- Po odpojení tlačiarne od zdroja napájania skontrolujte stav batérie. Návod na inštaláciu a kontrolu stavu batérie nájdete v časti [Vloženie alebo výmena batérie](#).

Zlyhanie zarovnanie tlačovej hlavy

- Ak zlyhá proces zarovnanie, skontrolujte, či je do vstupného zásobníka vložený nepoužitý, obyčajný biely papier. Ak je vo vstupnom zásobníku pri zarovnávaní kaziet vložený farebný papier, zarovnanie zlyhá.
- Ak proces zarovnanie opakovane zlyhá, možno je potrebné vyčistiť tlačovú hlavu alebo je poškodený snímač. Informácie o čistení tlačovej hlavy nájdete v časti [Údržba tlačovej hlavy a kaziet](#).
- Ak sa problém nevyrieši vyčistením tlačovej hlavy, obráťte sa na technickú podporu spoločnosti HP. Prejdite na stránku www.hp.com/support. Táto webová stránka poskytuje informácie a pomôcky, ktoré vám pomôžu opraviť mnoho bežných problémov s tlačiarnou. Po zobrazení výzvy vyberte príslušnú krajinu/región a kliknite na položku **Všetky kontakty HP**. Zobrazia sa kontaktné informácie oddelenia technickej podpory.

Riešenie problému so zlyhaním tlačiarne

S cieľom vyriešiť tieto problémy vykonajte nasledujúce kroky.



1. Stlačením ikony  (tlačidlo Napájanie) vypnite tlačiareň.
2. Odpojte napájací kábel.
3. Ak je batéria vložená, vyberte ju.
4. Pripojte napájací kábel.

5. Stlačením ikony  (tlačidlo Napájanie) zapnite tlačiareň.
6. Vložte batériu späť podľa návodu v časti [Vloženie alebo výmena batérie](#).

Ak tento problém pretrváva, zapíšte si kód chyby uvedený v hlásení a potom sa obráťte na oddelenie technickej podpory spoločnosti HP. Ďalšie informácie o kontaktovaní oddelenia technickej podpory spoločnosti HP nájdete v časti [Technická podpora spoločnosti HP](#).

Získanie pomoci prostredníctvom ovládacieho panela tlačiarny

Ďalšie informácie o tlačiarni získate v článkoch pomocníka, ktoré si môžete pozrieť na ovládacom paneli tlačiarny. Súčasťou niektorých článkov sú animácie, ktoré vás jednoduchšie prevedú postupom, napríklad pri odstraňovaní zaseknutého papiera.

Ak chcete zobrazíť tieto pomocné články, stlačte tlačidlo Domov () na zobrazenie úvodnej obrazovky a potom stlačte tlačidlo pomocníka .

Ak sa nachádzate na inej ako úvodnej obrazovke, po stlačení tlačidla pomocníka sa zobrazia pomocné informácie vzťahujúce sa iba na aktuálnu obrazovku.

Oboznámenie sa s obsahom správ tlačiarny

Pri riešení problémov s tlačiarnou vám môže pomôcť, ak si vytlačíte nasledujúce správy.

- [Správa o stave tlačiarny](#)
- [Konfiguračná stránka siete](#)
- [Správa o kvalite tlače](#)
- [Správa o teste bezdrôtovej siete](#)

Správa o stave tlačiarny

Pomocou správy o stave tlačiarny môžete zobrazíť aktuálne informácie o tlačiarni a stave kaziet. Správu o stave tlačiarny možno používať aj pri riešení problémov s tlačiarnou.

Správa o stave tlačiarny obsahuje aj protokol najnovších udalostí.

Ak sa potrebujete telefonicky spojiť so spoločnosťou HP, často je vhodné vytlačiť predtým stránku so správou o stave tlačiarny.

Konfiguračná stránka siete

Ak je tlačiareň pripojená k sieti, môžete vytlačiť konfiguračnú stranu siete a zistiť z nej nastavenia siete pre tlačiareň, príp. zoznam sietí, ktoré rozpoznala tlačiareň. Posledná strana správy obsahuje zoznam všetkých rozpoznateľných bezdrôtových sietí v oblasti spolu s intenzitou signálu a používanými kanálmi. Môže vám to pomôcť pri výbere sieťového kanála, ktorý ostatné siete nepoužívajú intenzívne (zlepší to výkon siete).

Konfiguračná strana siete vám pomôže vyriešiť problémy s pripojením na sieť. Ak sa potrebujete telefonicky spojiť so spoločnosťou HP, je vhodné vytlačiť predtým túto stranu.

Správa o kvalite tlače



Problémy s kvalitou tlače môžu mať mnoho príčin – nastavenia softvéru, nekvalitný súbor s obrázkom alebo samotný tlačový systém. Ak nie ste spokojní s kvalitou výtlačkov, môžete vytlačiť diagnostickú stranu kvality tlače, pomocou ktorej môžete ľahšie zistiť, či tlačový systém pracuje správne.

Správa o teste bezdrôtovej siete

Vytlačení stránky o teste bezdrôtovej siete získate informácie o bezdrôtovom pripojení tlačiarne. Správa o teste bezdrôtovej siete poskytuje informácie o stave tlačiarne, hardvérovej adrese (adrese MAC) a adrese IP. Ak je tlačiareň pripojená k sieti, správa o teste obsahuje podrobnosti o nastavení siete.

Tlač správy o teste bezdrôtovej siete

1. Na ovládacom paneli tlačiarne stlačte tlačidlo Domov () na zobrazenie úvodnej obrazovky.
2. Vyberte položku **Network** (Sieť), potom položku **Print Reports** (Tlač správ) a nakoniec položku **Test Report** (Správa o teste).

Ak chcete vybrať funkciu na obrazovke, pomocou tlačidla so šípkou (, ) ju vyberte a potom stlačte tlačidlo OK.

Riešenie problémov pri používaní služby HP ePrint

Ak sa vyskytli problémy s používaním služby **HP ePrint**, skontrolujte nasledovné:

- Uistite sa, že je tlačiareň pripojená k bezdrôtovej sieti a že je pripojenie USB odpojené.



POZNÁMKA: Táto funkcia sa nedá používať, ak je tlačiareň pripojená pomocou kábla USB.

- Uistite sa, že sú v tlačiarňi nainštalované najnovšie aktualizácie produktu.
- Skontrolujte, či je zapnutý a správne funguje sieťový rozbočovač, prepínač alebo smerovač.
- Ak používate službu **HP ePrint**, skontrolujte nasledovné:
 - Uistite sa, že je e-mailová adresa tlačiarne správna.
 - Uistite sa, že je e-mailová adresa tlačiarne jediná adresa uvedená v poli Komu v e-mailovej správe. Ak sú v poli príjemcu uvedené ďalšie e-mailové adresy, odosielané prílohy sa nemusia vytlačiť.
 - Uistite sa, že odosielate dokumenty, ktoré spĺňajú požiadavky služby **HP ePrint**. Ďalšie informácie nájdete v službe HP Connected na adrese www.hpconnected.com. Táto lokalita nemusí byť k dispozícii vo všetkých krajinách a regiónoch.
- Ak vaša sieť používa na pripojenie na internet nastavenia servera proxy, uistite sa, že sú zadávané nastavenia servera proxy platné:
 - Skontrolujte nastavenia používané webovým prehliadačom (napríklad Internet Explorer, Firefox alebo Safari).
 - Overtite si informácie u správcu IT alebo osoby, ktorá nastavila bránu firewall.

Ak sa zmenili nastavenia servera proxy používané v bráne firewall, musíte aktualizovať tieto nastavenia na ovládacom paneli tlačiarne alebo vo vstavanom webovom serveri. V opačnom prípade sa služba HP ePrint nebude dať používať.

Ďalšie informácie nájdete v časti [Nastavenie služby HP ePrint](#).



TIP: Ďalšiu pomoc pri nastavovaní a používaní webových služieb nájdete na lokalite HP Connected na adrese www.hpconnected.com. Táto lokalita nemusí byť k dispozícii vo všetkých krajinách a regiónoch.

Údržba tlačiarne

Čo chcete urobiť?



Čistenie vonkajších častí

VAROVANIE! Pred čistením tlačiareň vypnite stlačením tlačidla  (tlačidla Napájanie) a odpojte napájací kábel z elektrickej zásuvky alebo vyberte batériu. .

Mäkkou, vlhkou handričkou nepúšťajúcou vlákna utrite z povrchu tlačiarene prach, flaky a škvryny. Do vnútra tlačiarene a na jej ovládací panel sa nesmú dostať tekutiny.

Údržba tlačovej hlavy a kaziet

Ak sa pri tlači vyskytnú problémy s kvalitou, možno nastal problém s tlačovou hlavou.

 **POZNÁMKA:** Nesprávne vypnutie tlačiarene môže spôsobiť problémy s kvalitou tlače. Na vypnutie tlačiarene vždy používajte tlačidlo  (tlačidlo Napájanie). Tlačiareň tak bude môcť uzavrieť tlačovú hlavu a chrániť ju pred poškodením.

- Ak je v kazete dostatok atramentu a na výtlaku sú pruhy alebo nesprávne alebo chýbajúce farby, vyčistite tlačovú hlavu.

Čistenie prebieha v troch fázach. Každá fáza trvá približne dve minúty, spotrebuje jeden hárok papiera a zvyšujúce sa množstvo atramentu. Po každej fáze skontrolujte kvalitu vytlačenej strany. Nasledujúcu fázu čistenia by ste mali začať iba v prípade, ak je kvalita tlače nedostatočná.

Ak sa kvalita tlače zdá nízka aj po dokončení všetkých fáz čistenia, skúste zarovnať tlačiareň. Ak problémy s kvalitou tlače pretrvávajú aj po vyčistení tlačovej hlavy a zarovnaní tlačiarene, obráťte sa na oddelenie technickej podpory spoločnosti HP. Ďalšie informácie nájdete v časti [Technická podpora spoločnosti HP](#).



 **POZNÁMKA:** Proces čistenia trvá niekoľko minút. Počas neho môže byť počuť istý hluk.

- Keď na strane s diagnostikou kvality tlače nájdete nesprávne zarovnanie alebo biele pružky cez niektorý z farebných štvorcíkov alebo ak sú čiary vo výtlakoch zúbkované, zarovnajte tlačiareň.

Tlačiareň automaticky zarovná tlačovú hlavu počas počiatočnej inštalácie.

 **POZNÁMKA:** Vykonávaním postupov zarovnávanía a čistenia sa môže zbytočne plytvať atramentom a skracovať životnosť kaziet.

Čistenie alebo zarovnanie tlačových hláv



1. Do vstupného zásobníka vložte nepoužitý obyčajný biely papier veľkosti Letter alebo A4. Ďalšie informácie nájdete v časti [Vloženie papiera](#).
2. Na ovládacom paneli tlačiarene stlačte tlačidlo Domov () na zobrazenie úvodnej obrazovky.
3. Vyberte položku **Setup** (Nastavenie) a potom položku **Tools** (Nástroje).
Ak chcete vybrať funkciu na obrazovke, pomocou tlačidla so šípkou (, ) ju vyberte a potom stlačte tlačidlo OK.
4. Na obrazovke Tools (Nástroje) vyberte požadovanú možnosť a postupujte podľa pokynov na obrazovke.

 **POZNÁMKA:** Na zarovnanie tlačovej hlavy môžete tiež použiť softvér tlačiarene HP alebo vstavaný webový server (EWS). Pozrite časti [Otvorenie softvéru tlačiarene HP \(Windows\)](#) a [Otvorenie vstavaného webového servera](#).





Obnovenie predvolených a iných nastavení

Ak zakážete určité funkcie alebo zmeníte niektoré nastavenie a chcete tieto zmeny vrátiť, môžete obnoviť pôvodné nastavenie tlačiarne od výrobcu alebo nastavenie siete.

Obnovenie predvoleného nastavenia tlačiarne od výrobcu

1. Na ovládacom paneli tlačiarne stlačte tlačidlo Domov () na zobrazenie úvodnej obrazovky.
2. Vyberte položku **Setup** (Nastavenie) a potom položku **Tools** (Nástroje).
Ak chcete vybrať funkciu na obrazovke, pomocou tlačidla so šípkou (, ) ju vyberte a potom stlačte tlačidlo OK.
3. Vyberte položku **Restore** (Obnoviť).
4. Dokončíte obnovenie podľa pokynov na obrazovke.

Obnovenie pôvodného nastavenia siete v tlačiarňi

1. Na ovládacom paneli tlačiarne stlačte tlačidlo Domov () na zobrazenie úvodnej obrazovky.
2. Vyberte položku **Setup** (Nastavenie) a potom položku **Network** (Sieť).
Ak chcete vybrať funkciu na obrazovke, pomocou tlačidla so šípkou (, ) ju vyberte a potom stlačte tlačidlo OK.
3. Vyberte položku **Restore Network Settings** (Obnoviť nastavenia siete).
Zobrazí sa hlásenie, že sa obnovili predvolené nastavenia siete.
4. Stlačením tlačidla  vyberte možnosť **Yes** (Áno).
Spustí sa proces obnovenia. Po niekoľkých sekundách sa zobrazí hlásenie, že boli obnovené predvolené nastavenia siete.
5. Ak chcete overiť, či sa nastavenia siete úspešne obnovili, stlačte tlačidlo OK na návrat z obrazovky s hlásením. Následne vyberte položku **Print Reports** (Tlač správ) a potom položku **Configuration Page** (Strana konfigurácie) a vytlačte stranu s konfiguráciou siete.

Po dokončení obnovenia sa predtým nakonfigurované nastavenia bezdrôtovej siete odstránia.

Technická podpora spoločnosti HP

Informácie o najnovších aktualizáciách produktu a technickej podpore nájdete na webovej lokalite technickej podpory pre tlačiareň na adrese www.hp.com/support. Technická podpora spoločnosti HP online poskytuje širokú škálu možností pomoci pri používaní tlačiarne:



Ovládače a súbory na stiahnutie: stiahnite ovládače a aktualizácie softvéru, ako aj príručky k produktu a dokumentáciu dodanú s tlačiarňou.



Fóra technickej podpory spoločnosti HP: navštívte fóra technickej podpory spoločnosti HP, kde môžete získať odpovede na bežné otázky a problémy. Môžete si prezerat otázky zverejnené inými zákazníkmi spoločnosti HP alebo môžete po prihlásení zverejňovať vlastné otázky a komentáre.



Riešenie problémov: pomocou nástrojov HP online môžete vyhľadávať príslušnú tlačiareň a odporúčané riešenia.

Kontaktovať HP

Ak potrebujete pomoc s riešením problému od zástupcu oddelenia technickej podpory spoločnosti HP, navštívte webovú lokalitu [Contact Support](#) (Kontakt na oddelenie technickej podpory). Nasledujúce možnosti kontaktovania sú k dispozícii bezplatne pre zákazníkov v období platnosti záruky (za technickú podporu prostredníctvom zástupcu spoločnosti HP po uplynutí platnosti záruky sa môže požadovať poplatok):



Chatovať online so zástupcom oddelenia technickej podpory spoločnosti HP.



Zavolať zástupcovi oddelenia technickej podpory spoločnosti HP.

Pred kontaktovaním sa s oddelením technickej podpory spoločnosti HP si pripravte tieto informácie:

- Názov produktu (umiestnený na tlačiarni, napríklad HP OfficeJet 200 Mobile series)
- číslo výrobku (sa nachádza v blízkosti prístupovej oblasti kazety),

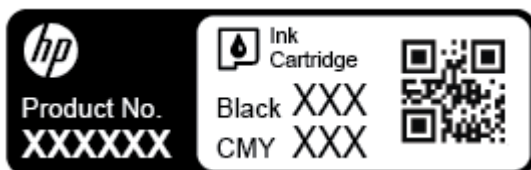

- Sériové číslo (umiestnené na bočnej strane tlačiarni)

Registrácia tlačiarni

Registrácia trvá iba niekoľko minút a umožňuje využívať rýchlejší servis, efektívnejšiu technickú podporu a upozornenia technickej podpory pre tlačiareň. Ak ste nezaregistrovali tlačiareň počas inštalácie softvéru, môžete ju zaregistrovať teraz na adrese <http://www.register.hp.com>.

Ďalšie možnosti záruky

Za dodatočný poplatok sú k dispozícii rozšírené servisné plány. Prejdite na stránku www.hp.com/support a vyberte príslušnú krajinu/región a jazyk. Potom si pozrite možnosti rozšírenej záruky dostupné pre príslušnú tlačiareň.

A Špecifikácie produktu

Táto časť obsahuje nasledujúce témy:

- [Špecifikácie](#)
- [homologizačné informácie](#)
- [Program dozoru nad výrobou ekologických produktov](#)

Špecifikácie

Ďalšie informácie nájdete na adrese www.hp.com/support. Vyberte svoju krajinu/región. Kliknite na položku **Product Support & Troubleshooting** (Podpora produktu a riešenie problémov). Zadaťte názov zobrazený na prednej strane tlačiarne a potom vyberte položku **Search** (Vyhľadať). Kliknite na položku **Product information** (Informácie o produkte) a potom kliknite na položku **Product specifications** (Špecifikácie produktu).

Systémové požiadavky

- Softvérové a systémové požiadavky nájdete v súbore Readme, ktorý je k dispozícii na disku CD so softvérom tlačiarne HP dodanom s tlačiarňou.
- Informácie o budúcich vydaniach operačných systémov a o podpore nájdete na webovej lokalite podpory online spoločnosti HP na adrese www.hp.com/support.

Špecifikácie prostredia

- Odporúčaná prevádzková teplota: 15 až 30 °C
- Povolená prevádzková teplota: 5 až 40 °C
- Vlhkosť: 15 až 95 % relatívna vlhkosť (obmedzená na teplotu rosného bodu 31 °C)
- Neprevádzková (skladovacia) teplota: -40 °C až 60 °C

Kapacita vstupného zásobníka

- Hárky obyčajného papiera (64 až 100 g/m² [104 až 163 libier]): max. 50
- Obálky: max. 5
- Indexové karty: max. 20
- Hárky papiera Hagaki: max. 20
- Počet strán fotografického papiera: max. 20

Veľkosť a hmotnosť papiera

Zoznam podporovaných veľkostí papiera nájdete v softvéri tlačiarne HP.

- Obyčajný papier: 64 g/m² a viac (104 lb a viac)
- Obálky: 75 až 90 g/m² (20 až 24 libier)

- Karty: max. 200 g/m² (max. index)
- Fotopapier: 300 g/m² (80 libier)

Špecifikácie tlače

- Rýchlosť tlače závisí od zložitosti dokumentu a od modelu tlačiarne
- Metóda: tepelná tlač officeJet so systémom „drop-on-demand“
- Jazyk: PCL 3
- Rozlíšenie tlače:

Zoznam podporovaných rozlíšení tlače nájdete na webovej lokalite technickej podpory na adrese www.hp.com/support.

- Tlač okrajov:

Nastavenia okrajov pre rôzne médiá nájdete na webovej lokalite technickej podpory na adrese www.hp.com/support.

Výťažnosť kazety

- Ďalšie informácie o odhadovanej kapacite tlačových kaziet nájdete na adrese www.hp.com/go/learnaboutsupplies.

homologizačné informácie

Tlačiareň spĺňa požiadavky homologizačných úradov na produkty vo vašej krajine/regióne.

Táto časť obsahuje nasledujúce témy:

- [Homologizačné číslo modelu](#)
- [Vyhlásenie úradu FCC](#)
- [Upozornenie pre používateľov v Kórei](#)
- [Vyhlásenie o zhode s požiadavkami VCCI \(trieda B\) pre používateľov v Japonsku](#)
- [Upozornenie pre používateľov v Japonsku týkajúce sa napájacieho kábla](#)
- [Vyhlásenie týkajúce sa pracovísk grafikov v Nemecku](#)
- [Regulačné upozornenie pre Európsku úniu](#)
 - [Produkty s funkciou bezdrôtového rozhrania](#)
- [Vyhlásenie o zhode](#)
- [Homologizačné informácie pre bezdrôtové zariadenia](#)
 - [Vystavenie rádiovému žiareniu](#)
 - [Upozornenie pre používateľov v Brazílii](#)
 - [Upozornenie pre používateľov v Kanade](#)
 - [Upozornenie pre používateľov na Taiwane](#)
 - [Upozornenie pre používateľov v Mexiku](#)
 - [Upozornenie pre používateľov v Japonsku](#)

Homologizačné číslo modelu

Z dôvodu regulačnej identifikácie je výrobok označený regulačným číslom modelu. Homologizačné číslo modelu produktu je SDGOB-1601-01. Toto homologizačné číslo sa nesmie zamieňať s marketingovým názvom (HP OfficeJet 200 Mobile series) ani s číslom produktu (CZ993A, L9B95A atď.).

Vyhlásenie úradu FCC

FCC statement

The United States Federal Communications Commission (in 47 CFR 15.105) has specified that the following notice be brought to the attention of users of this product.

This equipment has been tested and found to comply with the limits for a Class B digital device, pursuant to Part 15 of the FCC Rules. These limits are designed to provide reasonable protection against harmful interference in a residential installation. This equipment generates, uses and can radiate radio frequency energy and, if not installed and used in accordance with the instructions, may cause harmful interference to radio communications. However, there is no guarantee that interference will not occur in a particular installation. If this equipment does cause harmful interference to radio or television reception, which can be determined by turning the equipment off and on, the user is encouraged to try to correct the interference by one or more of the following measures:

- Reorient or relocate the receiving antenna.
- Increase the separation between the equipment and the receiver.
- Connect the equipment into an outlet on a circuit different from that to which the receiver is connected.
- Consult the dealer or an experienced radio/TV technician for help.

For further information, contact:

Manager of Corporate Product Regulations
HP Inc. 1501 Page Mill Road,
Palo Alto, CA 94304, U.S.A.

Modifications (part 15.21)

The FCC requires the user to be notified that any changes or modifications made to this device that are not expressly approved by HP may void the user's authority to operate the equipment.

This device complies with Part 15 of the FCC Rules. Operation is subject to the following two conditions: (1) this device may not cause harmful interference, and (2) this device must accept any interference received, including interference that may cause undesired operation.

Upozornenie pre používateľov v Kórei

| | |
|------------------------|--|
| B 급 기기 (가정용 방송통신기기) | 이 기기는 가정용(B급)으로 전자파적합등록을 한 기기로서 주로 가정에서 사용하는 것을 목적으로 하며, 모든 지역에서 사용할 수 있습니다. |
|------------------------|--|

Vyhlásenie o zhode s požiadavkami VCCI (trieda B) pre používateľov v Japonsku

この装置は、クラスB情報技術装置です。この装置は、家庭環境で使用することを目的としていますが、この装置がラジオやテレビジョン受信機に近接して使用されると、受信障害を引き起こすことがあります。取扱説明書に従って正しい取り扱いをして下さい。

VCCI-B

Upozornenie pre používateľov v Japonsku týkajúce sa napájacieho kábla

製品には、同梱された電源コードをお使い下さい。
同梱された電源コードは、他の製品では使用出来ません。

Vyhlásenie týkajúce sa pracovník grafikov v Nemecku

GS-Erklärung (Deutschland)

Das Gerät ist nicht für die Benutzung im unmittelbaren Gesichtsfeld am Bildschirmarbeitsplatz vorgesehen. Um störende Reflexionen am Bildschirmarbeitsplatz zu vermeiden, darf dieses Produkt nicht im unmittelbaren Gesichtsfeld platziert werden.

Regulačné upozornenie pre Európsku úniu



Produkty s označením CE spĺňajú jednu alebo viacero nasledujúcich platných smerníc EÚ: smernica pre nízke napätie 2006/95/ES, smernica 2004/108/ES o elektromagnetickej kompatibilite, smernica 2009/125/ES o ekodizajne, smernica R&TTE 1999/5/ES, smernica o obmedzení používania nebezpečných látok 2011/65/EÚ. Súlad s týmito smernicami sa posudzuje na základe platných európskych harmonizovaných noriem. Kompletná verzia vyhlásenia o zhode je k dispozícii na webovej stránke www.hp.com/go/certificates (Vyhľadávajte podľa názvu modelu produktu alebo regulačného čísla modelu (RMN), ktoré sa môže nachádzať na regulačnom štítku.)

Kontaktným miestom v regulačných otázkach je:

HP GmbH, Dept./MS: HQ-TRE, Herrenberger Strasse 140, 71034 Boeblingen, GERMANY

Produkty s funkciou bezdrôtového rozhrania

EMF

- Tento produkt spĺňa medzinárodné nariadenia (ICNIRP) týkajúce sa vystavenia rádiovýfrekvenčnému žiareniu.

Ak je jeho súčasťou zariadenie vysielajúce a prijímajúce rádiové signály, potom pri bežnom používaní vzdialenosť 20 cm zaručuje, že úroveň vystavenia rádiovýfrekvenčnému žiareniu spĺňa požiadavky EÚ.

Funkcia bezdrôtového rozhrania v Európe

- Tento produkt je navrhnutý na používanie bez obmedzení vo všetkých štátoch EÚ vrátane Islandu, Lichtenštajnska, Nórska a Švajčiarska.

Vyhlasenie o zhode



DECLARATION OF CONFORMITY

according to ISO/IEC 17050-1 and EN 17050-1

DoC #: SDG0B-1601-01R2

Supplier's Name: Hewlett-Packard Company
Supplier's Address: 138 Depot Road, #04-01, Singapore 109683

declares, that the product
Product Name and Model: ²⁾ HP OfficeJet 200 Mobile Printer
HP OfficeJet 202 Mobile Printer
HP OfficeJet 200C Mobile Printer
HP OfficeJet 202C Mobile Printer

Regulatory Model Number: ¹⁾ SDG0B-1601-01
Product Options: All
Radio Module Number: SDG0B-1391
Power Supply: FOV63-60012 (World Wide) / FOV63-60013 (China and India Only)

conforms to the following Product Specifications and Regulations:

EMC:

CISPR 22:2008 / EN 55022:2010 Class B
CISPR 24:2010 / EN 55024:2010
EN 61000-3-2+A1:2009+A2:2009
EN 61000-3-3:2008
FCC CFR 47, Part 15 Subpart B / ICES-003, Issue 5 Class B

Safety:

IEC 60950-1:2005 (2nd Edition) +A1:2009 +A2:2013
EN 60950-1:2006 +A11:2009 +A1:2010 +A12:2011 +A2:2013
EN 62479:2010
CNS 14336:2004

Telecom:

EN 300 328 V1.8.1
EN 301 489-1 V1.9.2
EN 301 489-17 V2.2.1
EN 62311:2008

Energy Use:

Regulation (EC) No. 1275/2008
ENERGY STAR[®] Qualified Imaging Equipment Operational Mode (OM) Test Procedure
EN 50564:2011
IEC 62301:2011
Regulation (EC) No. 278/2009
Test Method for Calculating the Energy Efficiency of Single-Voltage External Ac-Dc and Ac-Ac Power Supplies

RoHS:

EN 50581:2012

The product herewith complies with the requirements of the Low Voltage Directive 2006/95/EC, the EMC Directive 2004/108/EC, the R&TTE Directive 1999/5/EC, the Ecodesign Directive 2009/125/EC, the RoHS Directive 2011/65/EU, the R&TTE Directive 1999/5/EC and carries the **CE** marking accordingly. , the R&TTE Directive 1999/5/EC

This device complies with part 15 of the FCC Rules. Operation is subject to the following two conditions:

(1) This device may not cause harmful interference, and (2) this device must accept any interference received, including interference that may cause undesired operation.

Additional Information:

- 1) This product is assigned a Regulatory Model Number which stays with the regulatory aspects of the design. The Regulatory Model Number is the main product identifier in the regulatory documentation and test reports, this number should not be confused with the marketing name or the product numbers.
- 2) This product was tested in a typical HP configuration.

Singapore
30 October 2015

Yik Hou Meng
Product Regulations Manager
HP Singapore Inkjet Printing Solutions

Local contact for regulatory topics only:

EU: Hewlett-Packard GmbH, HQ-TRE, Herrenberger Schickardstrasse 32, 71034 Boeblingen, Germany
U.S.: Hewlett-Packard, 3000 Hanover St., Palo Alto, CA 94304, U.S.A. 650-857-1501

www.hp.eu/certificates

Homologizačné informácie pre bezdrôtové zariadenia

Táto časť obsahuje nasledujúce informácie o vyhláškach týkajúcich sa bezdrôtových výrobkov:

- [Vystavenie rádiovým žiarením](#)
- [Upozornenie pre používateľov v Brazílii](#)
- [Upozornenie pre používateľov v Kanade](#)
- [Upozornenie pre používateľov na Taiwane](#)
- [Upozornenie pre používateľov v Mexiku](#)
- [Upozornenie pre používateľov v Japonsku](#)
- [Upozornenie pre používateľov v Kórei](#)

Vystavenie rádiovým žiarením

Exposure to radio frequency radiation



Caution The radiated output power of this device is far below the FCC radio frequency exposure limits. Nevertheless, the device shall be used in such a manner that the potential for human contact during normal operation is minimized. This product and any attached external antenna, if supported, shall be placed in such a manner to minimize the potential for human contact during normal operation. In order to avoid the possibility of exceeding the FCC radio frequency exposure limits, human proximity to the antenna shall not be less than 20 cm (8 inches) during normal operation.

Upozornenie pre používateľov v Brazílii

Aviso aos usuários no Brasil

Este equipamento opera em caráter secundário, isto é, não tem direito à proteção contra interferência prejudicial, mesmo de estações do mesmo tipo, e não pode causar interferência a sistemas operando em caráter primário.

Upozornenie pre používateľov v Kanade

Notice to users in Canada/Note à l'attention des utilisateurs canadiens

Under Industry Canada regulations, this radio transmitter may only operate using an antenna of a type and maximum (or lesser) gain approved for the transmitter by Industry Canada. To reduce potential radio interference to other users, the antenna type and its gain should be so chosen that the equivalent isotropically radiated power (e.i.r.p.) is not more than that necessary for successful communication.

This device complies with Industry Canada licence-exempt RSS standard(s). Operation is subject to the following two conditions: (1) this device may not cause interference, and (2) this device must accept any interference, including interference that may cause undesired operation of the device.

WARNING! Exposure to Radio Frequency Radiation The radiated output power of this device is below the Industry Canada radio frequency exposure limits. Nevertheless, the device should be used in such a manner that the potential for human contact is minimized during normal operation.

To avoid the possibility of exceeding the Industry Canada radio frequency exposure limits, human proximity to the antennas should not be less than 20 cm (8 inches).

Conformément au Règlement d'Industrie Canada, cet émetteur radioélectrique ne peut fonctionner qu'avec une antenne d'un type et d'un gain maximum (ou moindre) approuvé par Industrie Canada. Afin de réduire le brouillage radioélectrique potentiel pour d'autres utilisateurs, le type d'antenne et son gain doivent être choisis de manière à ce que la puissance isotrope rayonnée équivalente (p.i.r.e.) ne dépasse pas celle nécessaire à une communication réussie.

Cet appareil est conforme aux normes RSS exemptes de licence d'Industrie Canada. Son fonctionnement dépend des deux conditions suivantes : (1) cet appareil ne doit pas provoquer d'interférences nuisibles et (2) doit accepter toutes interférences reçues, y compris des interférences pouvant provoquer un fonctionnement non souhaité de l'appareil.

AVERTISSEMENT relatif à l'exposition aux radiofréquences. La puissance de rayonnement de cet appareil se trouve sous les limites d'exposition de radiofréquences d'Industrie Canada. Néanmoins, cet appareil doit être utilisé de telle sorte qu'il soit mis en contact le moins possible avec le corps humain.

Afin d'éviter le dépassement éventuel des limites d'exposition aux radiofréquences d'Industrie Canada, il est recommandé de maintenir une distance de plus de 20 cm entre les antennes et l'utilisateur.

Upozornenie pre používateľov na Taiwane

低功率電波輻射性電機管理辦法

第十二條

經型式認證合格之低功率射頻電機，非經許可，公司、商號或使用者均不得擅自變更頻率、加大功率或變更設計之特性及功能。

第十四條

低功率射頻電機之使用不得影響飛航安全及干擾合法通信；經發現有干擾現象時，應立即停用，並改善至無干擾時方得繼續使用。

前項合法通信，指依電信法規定作業之無線電通信。低功率射頻電機須忍受合法通信或工業、科學及醫藥用電波輻射性電機設備之干擾。

Upozornenie pre používateľov v Mexiku

Aviso para los usuarios de México

La operación de este equipo está sujeta a las siguientes dos condiciones: (1) es posible que este equipo o dispositivo no cause interferencia perjudicial y (2) este equipo o dispositivo debe aceptar cualquier interferencia, incluyendo la que pueda causar su operación no deseada.
Para saber el modelo de la tarjeta inalámbrica utilizada, revise la etiqueta regulatoria de la impresora.

Upozornenie pre používateľov v Japonsku

この機器は技術基準適合証明又は工事設計認証を受けた無線設備を搭載しています。

Upozornenie pre používateľov v Kórei

해당 무선설비는 전파혼신 가능성이 있으므로 인명안전과 관련된 서비스는 할 수 없음

Program dozoru nad výrobou ekologických produktov

Spoločnosť HP sa zaväzuje, že bude vyrábať kvalitné výrobky ekologicky prijateľným spôsobom. Na možnosť budúcej recyklácie sa prihliadalo už pri vývoji tohto produktu. Počet materiálov bol obmedzený na minimum. Toto obmedzenie nemá vplyv na správnu funkčnosť a spoľahlivosť produktu. Odlišné materiály sú použité tak, aby boli ľahko separovateľné. Uzamykacie a spojovacie prvky možno ľahko nájsť, sú ľahko prístupné a možno ich odstrániť bežnými nástrojmi. Časti s vysokou prioritou boli vytvorené ako rýchlo prístupné z dôvodu efektívnej rozoberateľnosti a opraviteľnosti. Viac informácií nájdete na webovej stránke, venovanej vzťahu spoločnosti HP k životnému prostrediu na adrese:

www.hp.com/hpinfo/globalcitizenship/environment

- [Ekologické tipy](#)
- [Nariadenie Komisie \(ES\) č. 1275/2008](#)
- [Papier](#)
- [Plasty](#)
- [Informačné listy o bezpečnosti materiálu](#)
- [Program recyklovania](#)
- [Program recyklácie spotrebného materiálu atramentových tlačiarní HP](#)
- [Spotreba energie](#)
- [Likvidácia nepotrebného zariadenia používateľmi](#)
- [Chemické látky](#)
- [Obmedzenie týkajúce sa nebezpečných látok \(Ukrajina\)](#)
- [Obmedzenie týkajúce sa nebezpečných látok \(India\)](#)
- [Informácie pre používateľov v Číne týkajúce sa ekoštitka SEPA](#)

- [Čínsky energetický štítok pre tlačiarne, faxy a kopírovacie zariadenia](#)
- [Tabuľka nebezpečných látok/prvkov a ich zloženie \(Čína\)](#)
- [Upozornenie EPEAT](#)
- [Likvidácia batérií na Taiwane](#)
- [Program Call2Recycle \(RBRC\) v USA](#)
- [Kalifornské upozornenie o spätnom zbere nabíjateľných batérií](#)
- [Smernica EÚ týkajúca sa batérií](#)

Ekologické tipy

Spoločnosť HP sa zaväzuje pomáhať zákazníkom znižovať ich vplyv na životné prostredie. Ak chcete získať ďalšie informácie o environmentálnych iniciatívach spoločnosti HP, navštívte webovú lokalitu HP Environmental Programs and Initiatives (Environmentálne programy a iniciatívy spoločnosti HP).

www.hp.com/hpinfo/globalcitizenship/environment/

Nariadenie Komisie (ES) č. 1275/2008

Údaje o výkone produktu vrátane spotreby produktu zapojeného v sieti v pohotovostnom režime, ak sú pripojené všetky káblové sieťové porty a aktivované všetky bezdrôtové sieťové porty, nájdete v časti P14 Ďalšie informácie výrobku – IT ECO Declaration (Ekologické vyhlásenie o IT) na stránke www.hp.com/hpinfo/globalcitizenship/environment/productdata/itecodesktop-pc.html.

Papier

Tento produkt umožňuje používanie recyklovaného papiera podľa noriem DIN 19309 a EN 12281:2002.

Plasty

Plastové súčiastky s hmotnosťou nad 25 gramov sú označené podľa medzinárodných štandardov, čo zvyšuje možnosť ich identifikácie na účely recyklácie na konci životnosti produktu.

Informačné listy o bezpečnosti materiálu

Informačné listy o bezpečnosti materiálu (MSDS) môžete získať na webovej stránke spoločnosti HP na adrese:

www.hp.com/go/msds

Program recyklovania

Spoločnosť HP ponúka v mnohých krajinách/regiónoch čoraz väčší počet programov spätného zberu a recyklácie produktov a spolupracuje s mnohými z najväčších centier pre recykláciu elektronických zariadení po celom svete. Spoločnosť HP šetrí prírodné zdroje opätovným predajom niektorých z jej najobľúbenejších produktov. Ďalšie informácie týkajúce sa recyklácie produktov spoločnosti HP nájdete na adrese:

www.hp.com/recycle

Program recyklácie spotrebného materiálu atramentových tlačiarní HP

Spoločnosť HP sa zaväzuje chrániť životné prostredie. Program spoločnosti HP recyklovania spotrebného materiálu pre atramentovú tlač je dostupný v mnohých krajinách či oblastiach a umožňujúce bezplatnú recykláciu použitých kaziet. Ďalšie informácie nájdete na nasledujúcej webovej stránke:

Spotreba energie

Tlačové a obrazové zariadenia HP označené logom ENERGY STAR® sú certifikované americkou Agentúrou na ochranu životného prostredia (Environmental Protection Agency, EPA). Obrazové zariadenia s certifikáciou programu ENERGY STAR budú označené nasledujúcou značkou:



Ďalšie informácie o modeloch obrazových zariadení s certifikáciou programu ENERGY STAR sa uvádzajú na nasledujúcej adrese: www.hp.com/go/energystar

Likvidácia nepotrebného zariadenia používateľmi



Tento symbol znamená zákaz likvidácie produktu spolu s ostatným odpadom z domácnosti. Namiesto toho je vašou povinnosťou odovzdať nepotrebné zariadenie na určenom zbernom mieste na recykláciu nepotrebného elektrického a elektronického zariadenia, a tak chrániť ľudské zdravie a životné prostredie. Ak chcete získať ďalšie informácie, obráťte sa na oddelenie služieb likvidácie odpadu z domácností vo vašej krajine alebo prejdite na webovú adresu <http://www.hp.com/recycle>.

Chemické látky

Spoločnosť HP sa zaväzuje poskytovať svojim zákazníkom informácie o chemických látkach v jej produktoch v súlade so zákonnými požiadavkami, vyplývajúcimi napríklad z normy REACH (*nariadenie ES č. 1907/2006 Európskeho parlamentu a Rady*). Správu o chemickom zložení tohto produktu môžete nájsť na nasledujúcej adrese: www.hp.com/go/reach.

Obmedzenie týkajúce sa nebezpečných látok (Ukrajina)

Технічний регламент щодо обмеження використання небезпечних речовин (Україна)

Обладнання відповідає вимогам Технічного регламенту щодо обмеження використання деяких небезпечних речовин в електричному та електронному обладнанні, затвердженого постановою Кабінету Міністрів України від 3 грудня 2008 № 1057

Obmedzenie týkajúce sa nebezpečných látok (India)

Restriction of hazardous substances (India)

This product complies with the "India E-waste (Management and Handling) Rule 2011" and prohibits use of lead, mercury, hexavalent chromium, polybrominated biphenyls or polybrominated diphenyl ethers in concentrations exceeding 0.1 weight % and 0.01 weight % for cadmium, except for the exemptions set in Schedule 2 of the Rule.

Informácie pre používateľov v Číne týkajúce sa ekoštitka SEPA

中国环境标识认证产品用户说明

噪声大于63.0Db(A)的办公设备不宜放置于办公室内，请在独立的隔离区域使用。

如需长时间使用本产品或打印大量文件，请确保在通风良好的房间内使用。

如您需要确认本产品处于零能耗状态，请按下电源关闭按钮，并将插头从电源插座断开。

您可以使用再生纸，以减少资源耗费。

复印机、打印机和传真机能源效率标识 实施规则

依据“复印机、打印机和传真机能源效率标识实施规则”，该打印机具有中国能效标识。标识上显示的能效等级和操作模式值根据“复印机、打印机和传真机能效限定值及能效等级”标准（“GB 21521”）来确定和计算。

1. 能效等级

产品能效等级分为3级，其中1级能效最高。能效限定值根据产品类型和打印速度由标准确定。能效等级则根据基本功耗水平以及网络接口和内存等附加组件和功能的功率因子之和来计算。

2. 能效信息

喷墨打印机

- 操作模式功率

睡眠状态的能耗按照 GB 21521 标准来衡量和计算。该数据以瓦特 (W) 表示。

- 待机功率

待机状态是产品连接到电网电源上功率最低的状态。该状态可以延续无限长时间，且使用者无法改变此状态下产品的功率。对于“成像设备”产品，“待机”状态通常相当于“关闭”状态，但也可能相当于“准备”状态或“睡眠”状态。该数据以瓦特 (W) 表示。

- 睡眠状态预设延迟时间

出厂前由制造商设置的时间决定了该产品在完成主功能后进入低耗模式（例如睡眠、自动关机）的时间。该数据以分钟表示。

- 附加功能功率因子之和

网络接口和内存等附加功能的功率因子之和。该数据以瓦特 (W) 表示。

标识上显示的能耗数据是根据典型配置测量得出的数据，此类配置包含登记备案的打印机依据复印机、打印机和传真机能源效率标识实施规则所选的所有配置。因此，该特定产品型号的实际能耗可能与标识上显示的数据有所不同。

要了解规范的更多详情，请参考最新版的 GB 21521 标准。

Tabuľka nebezpečných látok/prvkov a ich zloženie (Čína)

| 产品中有有害物质或元素的名称及含量 根据中国《电子信息产品污染控制管理办法》 | | | | | | |
|---|-----------|-----------|-----------|-----------------|---------------|-----------------|
| 部件名称 | 有毒有害物质或元素 | | | | | |
| | 铅 (Pb) | 汞 (Hg) | 镉 (Cd) | 六价铬 (Cr(VI)) | 多溴联苯 (PBB) | 多溴二苯醚 (PBDE) |
| 外壳和托盘 | 0 | 0 | 0 | 0 | 0 | 0 |
| 电线 | 0 | 0 | 0 | 0 | 0 | 0 |
| 印刷电路板 | X | 0 | 0 | 0 | 0 | 0 |
| 打印系统 | X | 0 | 0 | 0 | 0 | 0 |
| 显示器 | X | 0 | 0 | 0 | 0 | 0 |
| 喷墨打印机墨盒 | 0 | 0 | 0 | 0 | 0 | 0 |
| 驱动光盘 | X | 0 | 0 | 0 | 0 | 0 |
| 扫描仪 | X | X | 0 | 0 | 0 | 0 |
| 网络配件 | X | 0 | 0 | 0 | 0 | 0 |
| 电池板 | X | 0 | 0 | 0 | 0 | 0 |
| 自动双面打印系统 | 0 | 0 | 0 | 0 | 0 | 0 |
| 外部电源 | X | 0 | 0 | 0 | 0 | 0 |

本表格依据SJ/T 11364的规定编制。
 0: 表示该有害物质在该部件所有均质材料中的含量均在GB/T 26572规定的限量要求以下。
 X: 表示该有害物质至少在该部件的某一均质材料中的含量超出GB/T 26572规定的限量要求。
 此表中所有名称中含“X”的部件均符合欧盟RoHS立法。
 注: 环保使用期限的参考标识取决于产品正常工作的温度和湿度等条件。

Upozornenie EPEAT

EPEAT

Most HP products are designed to meet EPEAT. EPEAT is a comprehensive environmental rating that helps identify greener electronics equipment. For more information on EPEAT go to www.epeat.net. For information on HP's EPEAT registered products go to www.hp.com/hpinfo/globalcitizenship/environment/pdf/epeat_printers.pdf.

Likvidácia batérií na Taiwane

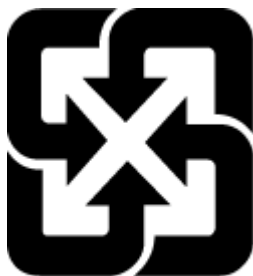

廢電池請回收

Program Call2Recycle (RBRC) v USA



Kalifornské upozornenie o spätnom zbere nabíjateľných batérií

Spoločnosť HP odporúča svojim zákazníkom, aby recyklovali použitý elektronický hardvér, originálne kazety HP a nabíjateľné batérie. Ďalšie informácie o recyklačných programoch nájdete na stránke www.hp.com/recycle.

Smernica EÚ týkajúca sa batérií



| | |
|------------|---|
| English | <p>European Union Battery Directive This product contains a battery that is used to maintain data integrity of real time clock or product settings and is designed to last the life of the product. Any attempt to service or replace this battery should be performed by a qualified service technician.</p> |
| Français | <p>Directive sur les batteries de l'Union Européenne Ce produit contient une batterie qui permet de maintenir l'intégrité des données pour les paramètres du produit ou l'horloge en temps réel et qui a été conçue pour durer aussi longtemps que le produit. Toute tentative de réparation ou de remplacement de cette batterie doit être effectuée par un technicien qualifié.</p> |
| Němčina | <p>Batterie-Richtlinie der Europäischen Union Dieses Produkt enthält eine Batterie, die dazu dient, die Datenintegrität der Echtzeituhr sowie der Produkteinstellungen zu erhalten, und die für die Lebensdauer des Produkts ausreicht. Im Bedarfsfall sollte das Instandhalten bzw. Auswechseln der Batterie von einem qualifizierten Service-Techniker durchgeführt werden.</p> |
| Italiano | <p>Direttiva dell'Unione Europea relativa alla raccolta, al trattamento e allo smaltimento di batterie e accumulatori Questo prodotto contiene una batteria utilizzata per preservare l'integrità dei dati dell'orologio in tempo reale o delle impostazioni del prodotto e la sua durata si intende pari a quella del prodotto. Eventuali interventi di riparazione o sostituzione della batteria devono essere eseguiti da un tecnico dell'assistenza qualificato.</p> |
| Español | <p>Directiva sobre baterías de la Unión Europea Este producto contiene una batería que se utiliza para conservar la integridad de los datos del reloj de tiempo real o la configuración del producto y está diseñada para durar toda la vida útil del producto. El mantenimiento o la sustitución de dicha batería deberá realizarse un técnico de mantenimiento cualificado.</p> |
| Čeština | <p>Smernica Európskej únie pre naktádání s bateriemi Tento výrobek obsahuje baterii, která slouží k uchování správných dat hodin reálného času nebo nastavení výrobku. Baterie je navržena tak, aby vydržela celou životnost výrobku. Jakýkoliv pokus o opravu nebo výměnu baterie by měl provést kvalifikovaný servisní technik.</p> |
| Dansk | <p>EU's batteridirektiv Produktet indeholder et batteri, som bruges til at vedligeholde dataintegriteten for realtidsur- eller produktindstillinger og er beregnet til at holde i hele produktets levetid. Service på batteriet eller udskiftning bør foretages af en uddannet servicetekniker.</p> |
| Nederlands | <p>Richtlijn batterijen voor de Europese Unie Dit product bevat een batterij die wordt gebruikt voor een juiste tijdsaanwijzing van de klok en het behoud van de productinstellingen. Bovendien is deze ontworpen om gedurende de levensduur van het product mee te gaan. Het onderhoud of de vervanging van deze batterij moet door een gekwalificeerde onderhoudstechnicus worden uitgevoerd.</p> |
| Magyar | <p>Euroopa Unió akú direktív Többé tartalmaz akut, mida kasutatakse reaalaja kella andmeühtsuse või toote sätete säilitamiseks. Aku on valmistatud kestmaterve toote kasutajaja. Akut tahib hooldada või vahetada ainult kvalifitseeritud hooldustehnik.</p> |
| Suomi | <p>Euroopan unionin paristodirektiivi Tämä laite sisältää pariston, jota käytetään reaalitajaisen kellon tietojen ja laitteen asetusten säilyttämiseen. Pariston on suunniteltu kestävästi laitteen koko käyttöajan ajan. Pariston mahdollinen korjaus tai vaihto on jätettävä pätevän huoltohenkilön tehtäväksi.</p> |
| Ελληνικά | <p>Οδηγία της Ευρωπαϊκής Ένωσης για τις ηλεκτρικές σήλας Αυτό το προϊόν περιλαμβάνει μια μπαταρία, η οποία χρησιμοποιείται για τη διατήρηση της ακεραιότητας των δεδομένων ρολογιού πραγματικού χρόνου ή των ρυθμίσεων προϊόντος και έχει σχεδιαστεί ώστε να διαρκέσει όσο και το προϊόν. Τυχόν απόπειρες επιδιόρθωσης ή αντικατάστασης αυτής της μπαταρίας θα πρέπει να πραγματοποιούνται από πιστοποιημένο τεχνικό.</p> |
| Magyar | <p>Az Európai unió telepek és akkumulátorok direktívája A termék tartalmaz egy elemet, melynek feladata az, hogy biztosítsa a valós idejű óra vagy a termék beállításainak adatintegritását. Az elem úgy van tervezve, hogy végig kísérjen a termék használata során. Az elem bármilyen javítását vagy cseréjét csak képzett szakember végezheti el.</p> |
| Latvian | <p>Eiropas Savienības Bateriju direktīva Produktam ir baterija, ko izmanto reālā laika pulksteņa vai produkta iestatījumu datu integritātes saglabāšanai, un tā ir paredzēta visam produkta dzīves ciklam. Jebkura apmērovali baterijas nomaiņa ir jāveic atbilstoši kvalificētam darbiniekam.</p> |
| Ukrainian | <p>Europeas Sąjungos baterijų ir akumuliatorių direktyva Šiame gaminyje yra baterija, kuri naudojama, kad būtų galima prižiūrėti realaus laiko laikrodžio veikimą arba gaminio nuostatas; ji skirta veikti visą gaminio eksploatavimo laiką. Bet kokius šios baterijos aptarnavimo arba keitimo darbus turi atlikti kvalifikuotas aptarnavimo technikas.</p> |
| Polish | <p>Dyrektywa Unii Europejskiej w sprawie baterii i akumulatorów Produkt zawiera baterię wykorzystywaną do zachowania integralności danych zegara czasu rzeczywistego lub ustawień produktu, która podtrzymuje działanie produktu. Przegląd lub wymiana baterii powinny być wykonywane wyłącznie przez uprawnionego technika serwisu.</p> |
| Português | <p>Directiva sobre baterias da União Europeia Este produto contém uma bateria que é usada para manter a integridade dos dados do relógio em tempo real ou das configurações do produto e é projetada para ter a mesma duração que este. Qualquer tentativa de consertar ou substituir essa bateria deve ser realizada por um técnico qualificado.</p> |
| Slovenian | <p>Smernica Európskej únie pre zaobchádzanie s batériami Tento výrobek obsahuje batériu, ktorá slúži na uchovanie správnych údajov hodín reálneho času alebo nastavení výrobku. Batéria je skonštruovaná tak, aby vydržala celú životnosť výrobku. Akýkoľvek pokus o opravu alebo výmenu batérie by mal vykonať kvalifikovaný servisný technik.</p> |
| Slovak | <p>Direktiva Evropske unije o baterijah in akumulatorjih V tem izdelku je baterija, ki zagotavlja natančnost podatkov ure v realnem času ali nastavitve izdelka v celotni življenjski dobi izdelka. Kakršno koli popravilo ali zamenjavo te baterije lahko zvede le pooblaščen tehnik.</p> |
| Svenska | <p>EU:s batteridirektiv Produkten innehåller ett batteri som används för att upprätthålla data i realtidsklockan och produktinställningarna. Batteriet ska räkna produktens hela livslängd. Endast kvalificerade servicetekniker får utföra service på batteriet och byta ut det.</p> |
| Български | <p>Директива за батерии на Европейския съюз Този продукт съдържа батерия, която се използва за поддържане на целостта на данните на часовника в реално време или настройките за продукта, създадена на издръжливост през целия живот на продукта. Сервизът или замната на батерията трябва да се извършва от квалифициран техник.</p> |
| Română | <p>Directiva Uniunii Europene referitoare la baterii Acest produs conține o baterie care este utilizată pentru a menține integritatea datelor ceasului de timp real sau setărilor produsului și care este proiectată să funcționeze pe întreaga durată de viață a produsului. Orice lucrare de service sau de înlocuire a acestei baterii trebuie efectuată de un tehnician de service calificat.</p> |

Register

A

adresa IP
kontrola tlačiarne 45

B

bezdrôtová komunikácia
homologizačné informácie 69
nastavenie 36

Č

čistenie
tlačová hlava 60
vonkajšie časti 60

D

diagnostická stránka 58

E

EWS. *Pozri* vstavaný webový server

H

homologizačné číslo modelu 65
homologizačné informácie 64, 69
HP Utility (OS X)
otvorenie 43

I

indikátory, ovládací panel 8

K

kazety 7, 35
čísla súčiastok 35
kontrola úrovni atramentov 32
typy 32
umiestnenie 7
výmena 33
konektory, umiestnenie 7
kvalita tlače
vyčistenie rozmazania strany 60

M

Mac OS 22

N

napájací vstup, umiestnenie 7

napájania

papier 63

napájanie

riešenie problémov 57

nastavenia

sieť 38

nastavenia adresy IP 39

O

okraje

nastavenie, špecifikácie 64

OS X

HP Utility 43

ovládací panel

indikátory 8

tlačidlá 8

ovládací panel tlačiarne

nastavenie siete 38

umiestnenie 6

P

papier

HP, objednanie 11

napájania 63

odstraňovanie zaseknutého

papiera 46

riešenie problémov s

podávaním 48

šikmé strany 48

vkładanie zásobníka 12

výber 12

podávanie viacerých strán, riešenie

problémov 48

podpora zákazníkov

záruka 62

podporované operačné systémy 63

Pripojenie USB

port, umiestnenie 6, 7

prístupový kryt kazety,

umiestnenie 7

problémy s podávaním papiera,

riešenie problémov 48

program ochrany životného

prostredia 71

R

rádiové rušenie

homologizačné informácie 69

recyklácia

kazety 72

riešenie problémov

konfiguračná stránka siete 58

napájanie 57

odoberanie viacerých strán 48

papier sa neodoberá zo

zásobníka 48

problémy s podávaním papiera
48

správa o stave tlačiarne 58

systém Pomocníka ovládacieho
panela 58

šikmé strany 48

tlač 57

vstavaný webový server 45

S

siete

nastavenia adresy IP 39

nastavenia bezdrôtovej siete 58

nastavenie, zmena 38

nastavenie bezdrôtovej
komunikácie 36

obrázok konektora 7

sklenená podložka, skener

umiestnenie 6

sklenená podložka skenera

umiestnenie 6

softvér tlačiarne (Windows)

informácie 43

otvorenie 19, 43

správa o kvalite tlače 58

správa o stave tlačiarne

informácie 58

správa o teste bezdrôtového

pripojenia 59

správy

diagnostika 58

test bezdrôtového pripojenia 59

stav

konfiguračná stránka siete 58

systémové požiadavky 63

Š

šikmá poloha, riešenie problémov
tlač 48

špecifikácie

fyzické 63

systémové požiadavky 63

špecifikácie prostredia 63

špecifikácie teplotného rozsahu 63

špecifikácie vlhkosti 63

T

tlač

diagnostická stránka 58

riešenie problémov 57

Tlač brožúr

tlač 22

tlačidlá, ovládací panel 8

tlačová hlava 60

čistenie 60

tlačová hlava, zarovnanie 60

U

údržba

čistenie 60

čistenie tlačovej hlavy 60

diagnostická stránka 58

kontrola úrovni atramentov 32

rozmazanie strany 60

tlačová hlava 60

výmena kaziet 33

zarovnanie tlačovej hlavy 60

úrovne atramentov, kontrola 32

V

vstavaný webový server

informácie 43

otvorenie 44

riešenie problémov, nedá sa

otvoriť 45

výmena kaziet 33

výstupný zásobník

umiestnenie 6

W

webové stránky

environmentálne programy 71

informácie o zjednodušení

ovládania 2

Windows

systémové požiadavky 63

Z

zadný prístupový panel

ilustračný obrázok 7

zarovnanie tlačovej hlavy 60

záruka 62

zaseknutie

nevhodný papier 12

vymazanie obsahu 46

zásobníky

obrázok priečných vodiacich líšt

6

riešenie problémov s

podávaním 48

umiestnenie 6

uvoľnenie zaseknutého papiera

46

vloženie papiera 12

zjednodušenie ovládania 2

© Copyright 2016 HP Development Company, L.P.

