



## NAVODILA ZA UPORABO

# Polnilnik akumulatorjev + zaganjalnik HP Autozubehör 20.032, 12/24 V

Kataloška št.: 35 83 86



## Kazalo

Uvod .....	2
Varnostni napotki .....	2
Pozor .....	2
1. Plini .....	2
2. Zaščita .....	3
3. Svinčevi akumulatorji .....	3
4. Nevarnost telesnih poškodb .....	3
Navodila za polnjenje akumulatorja .....	3
1. Akumulator pred polnjenjem ločite od avtomobila .....	3
2. Priprava akumulatorja .....	3
3. Priklučitev .....	3
4. Polnjenje akumulatorja .....	4
5. Hkratno polnjenje več akumulatorjev .....	4
6. Zaključek postopka polnjenja .....	4
Vzdrževanje avtomobilskega akumulatorja .....	5
Slike .....	5
Garancijski list .....	9

## Uvod

45 A/12 V, 30 A/24 V, običajno in hitro polnjenje  
300 A/12 V, 250 A/24 V, kapaciteta akumulatorja 20-700 Ah

Prosimo, da za varno uporabo električnih naprav upoštevate splošne varnostne predpise, saj je le tako možno izključiti telesne poškodbe, električne udare in požar.

**Prosimo, da pred prvo uporabo izdelka v celoti in natančno preberete ta navodila za uporabo. Vsebujejo številne napotke za pravilno uporabo naprave! Upoštevajte predpise proizvajalca vozila.**

## Varnostni napotki

1. Naprave ne smete shranjevati/uporabljati na dosegu otrok. Naprava ni igrača.
2. Ko naprave ne uporabljate, jo shranite na suhem mestu, saj boste tako preprečili poškodbe transformatorja zaradi vplivov vlage.
3. Pred uporabo naprave preverite, če so naprava in kabli poškodovani.
4. Če so kabli ali sponke poškodovani, naj popravilo izvede strokovnjak.
5. Napravo uporabljajte samo v zaprtih prostorih in preprečite vpliv vlage.

## Pozor

### 1. Plini

Pri polnjenju akumulatorja v tekočini nastajajo mehurčki, ki jih povzroča izločanje plina. Ker je plin vnetljiv, se v okolici akumulatorja ne sme nahajati odprt plamen, območje uporabe pa mora imeti dobro prezračevanje. **NE KADITE!** Iz tega razloga polnilnik povežite z akumulatorjem samo takrat, ko je omrežni priključek prekinjen.

## 2. Zaščita

Za zaščito polnilnika pred napačno priključitvijo (pozitiven kabel na negativno sponko ali obratno), kratkim stikom ali prenapolnjenjem je vgrajena zaščitna varovalka. Ko je varovalka okvarjena, jo je treba nadomestiti z novo varovalko istega tipa. Varovalka se nahaja pod pokrovom „FUSE“. Uporabljajte samo to varovalko. S pomožnimi povezavami, npr. z žico, izgubite pravico do uveljavljanja garancije!

## 3. Svinčevi akumulatorji

**Ta polnilnik je primeren samo za svinčeve akumulatorje in ga ne smete uporabljati za polnjenje nikljevih (NICAD) ali drugi akumulatorjev (npr. gelni).**

## 4. Nevarnost telesnih poškodb

Izogibajte se stiku kože, oči ali oblačil s tekočino v akumulatorju, saj ta tekočina vsebuje močno kislino in povzroči hude opekline. V primeru stika prizadeto območje takoj izperite z vodo.

### Navodila za polnjenje akumulatorja

Ne polnite akumulatorjev z manj kot 20 Ah. Možna kapaciteta polnjenja znaša do 700 Ah.

#### 1. Akumulator pred polnjenjem ločite od avtomobila

Akumulator je nujno treba ločiti od avtomobila. S tem preprečite morebitne poškodbe med drugim alternatorja. Priporočamo, da akumulator v celoti vzamete iz vozila, saj s tem izključite možnost poškodb karoserije zaradi brizgljajev tekočine.

#### 2. Priprava akumulatorja

Najprej odstranite vse pokrove s posameznih celic in preverite, če je nivo tekočine v vsaki celici zadosten. Če se nahaja pod priporočenim nivojem oz. elementi niso pokriti, potem celice napolnite z ionizirano ali destilirano vodo. **V nobenem primeru ne smete uporabiti vode iz pipe.** Pokrove celic lahko namestite šele po zaključenem postopku polnjenja. Samo tako lahko uhajajo morebitni plini, ki se tvorijo med polnjenjem. Morebitno uhajanje majhnih količin kisline med postopkom polnjenja je popolnoma običajno.

#### Pomembno:

Če gre za akumulatorje Autofil proizvajalcev Dangenite ali Exide, potem steklenih krogel in dolgega pokrova za polnjenje med postopkom polnjenja ne smete odstraniti.

#### 3. Priključitev

Ko priključujete ali ločujete kable od akumulatorja, mora biti polnilnik vedno izključen ali ločen od električnega omrežja.

**V skladu z napetostjo akumulatorja priložen plus kabel priključite na 12 oz. 24 V priključek.**

Polnilni sponki priključite na akumulator v naslednjem vrstnem redu:

- A) Pozitiven polnilni kabel (rdeč) priključite na pozitivno priključno sponko akumulatorja (P ali +).
- B) Negativen polnilni kabel (črn) priključite na negativno priključno sponko akumulatorja (N ali -).

Prepričajte se, da se polnilni sponki in pola akumulatorja stikajo.

Vtič polnilnika priključite na 230 V električno vtičnico in stikalo za vklop/izklop prestavite v položaj ON (vklop).

#### 4. Polnjenje akumulatorja

Na voljo imate različne načine polnjenja.

1. **Počasno polnjenje:** Prvo stikalo v položaj 1, drugo stikalo v položaj MIN, tretje stikalo na simbol baterije, stikalo za vklop/izklop v položaj ON.
2. **Običajno polnjenje:** Prvo stikalo v položaj 2, drugo stikalo v položaj MIN, tretje stikalo na simbol baterije, stikalo za vklop/izklop v položaj ON.
3. **Hitro polnjenje:** Prvo stikalo v položaj 2, drugo stikalo v položaj Boost, tretje stikalo na simbol baterije, stikalo za vklop/izklop v položaj ON.
4. **Funkcija zaganjalnika:** Prvo stikalo v položaj 2, drugo stikalo v položaj Boost, tretje stikalo na simbol Auto, stikalo za vklop/izklop v položaj ON.  
Pred zagonom motorja počakajte pribl. 30 sekund. Ne zaganjajte dlje kot 5 sekund in postopek zaganjanja po potrebi ponovite čez pribl. 10-15 minut.  
Priporočljivo je predhodno 5- do 10-minutno hitro polnjenje, saj to znatno olajša postopek zaganjanja.

Naprava mora nato polniti in vrednost polnjenja prikazovati na ampermetru. Pri začetku polnjenja se igla pomakne skrajno v desno in se pri popolni napolnjenosti vrne v položaj 0.

#### 5. Hkratno polnjenje več akumulatorjev

Pri polnjenju več akumulatorjev priporočamo zaporedno priključitev v skladu s sliko.

Pri zaporedni vezavi dveh 12 V akumulatorjev vam svetujemo, da vzpostavite 24 V priključitev.

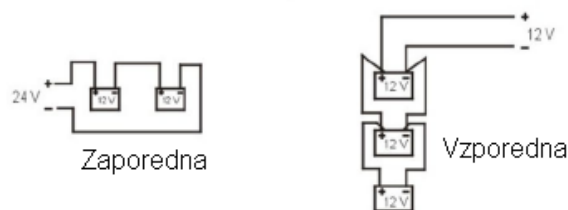

#### 6. Zaključek postopka polnjenja

Napravo izključite, stikalo za vklop/izklop prestavite v položaj OFF (izklop), vtič ločite od električne vtičnice, kable pa ločite od polov akumulatorja. Preverite nivo tekočine v vsaki posamezni celici, po potrebi dolijte vodo in ponovno namestite pokrove celic. Odvečno tekočino okoli pokrovov celic natančno in previdno obrišite, saj vsebuje kislino.

Če ste akumulator za polnjenje vzeli iz vozila, ga ponovno namestite in priključite v avtomobilu.

**Motorja nikoli ne zaganjajte, ko je polnilnik še povezan z akumulatorjem. Vaš motor se lahko zaradi visokega toka poškoduje.**

Izjema je, ko napravo uporabljate kot zaganjalnik!

## Vzdrževanje avtomobilskega akumulatorja

Pomembno je, da svoj akumulator čez vse leto redno polnite, predvsem v zimskih mesecih.

Pozimi se zaradi mraza zmanjša zmogljivost vašega akumulatorja. Olje je gosto tekoče, gretje, brisalci in žarnice pa obremenjujejo akumulator. To je čas, ko mora akumulator dati vse od sebe.

Če ga takrat redno ne vzdržujete in ga ohranjate v popolnoma napolnjenem stanju, lahko popolnoma izpade, kar se lahko izkaže za zelo drago.

## Slike

### Slika A

#### TABELA ZA REGULACIJO POLNILNEGA TOKA

##### POLNILNIK Z 2 MESTOMA (1 ODVODNIK)

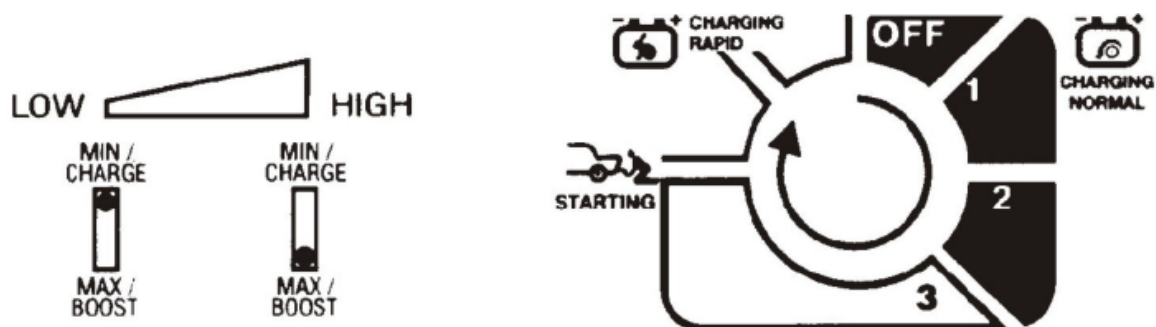

### ① + ③

##### POLNILNIK S 4 MESTI (2 ODVODNIKA)

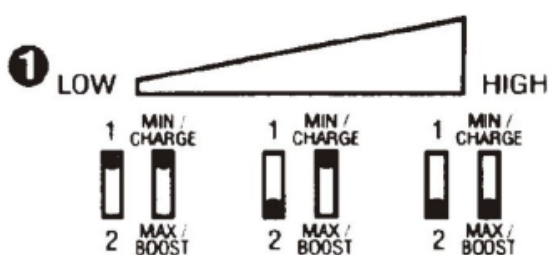

### ② + ③

##### POLNILNIK S 3 MESTI (2 ODVODNIKA)

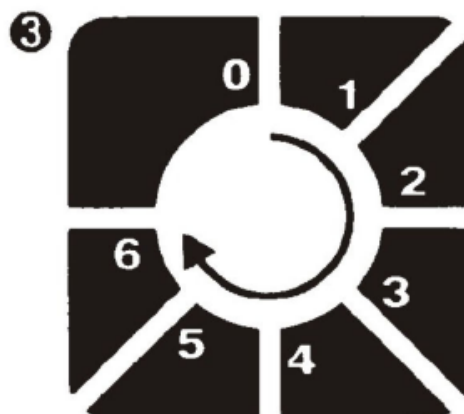
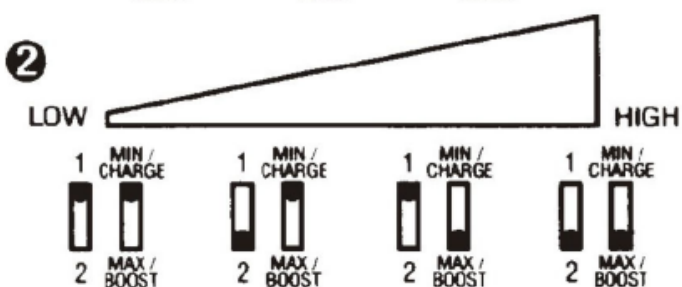

**Slika B**

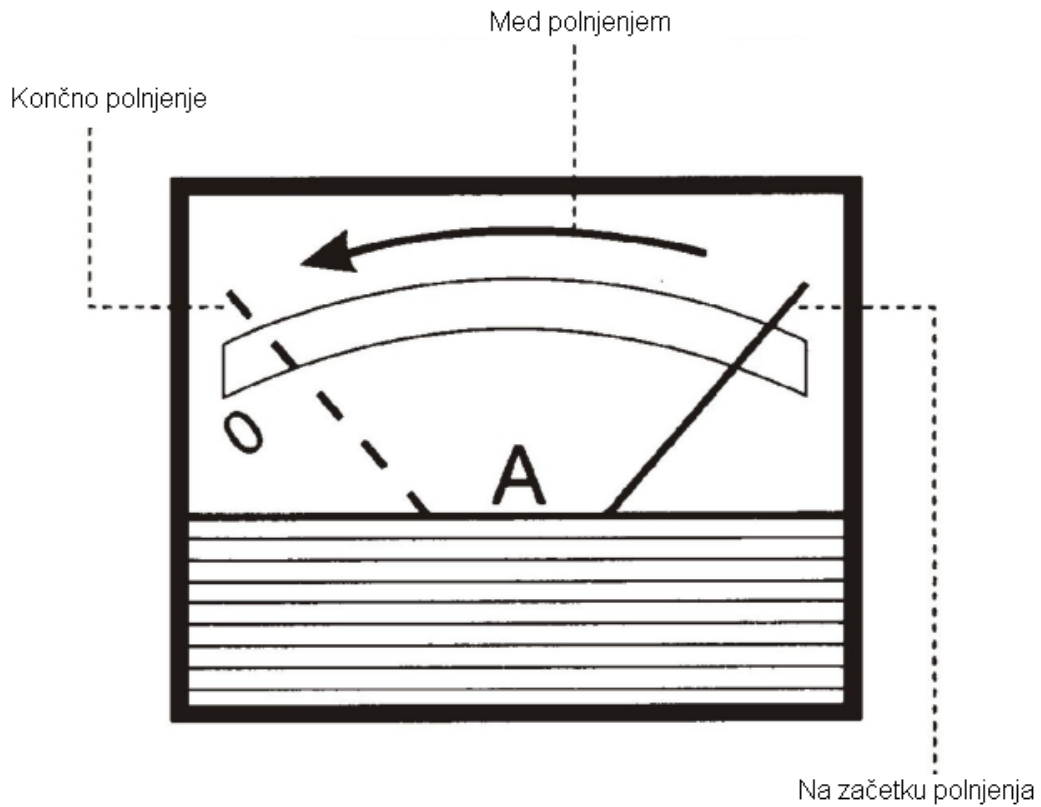

**Slika C**

ZAPOREDNA VEZAVA

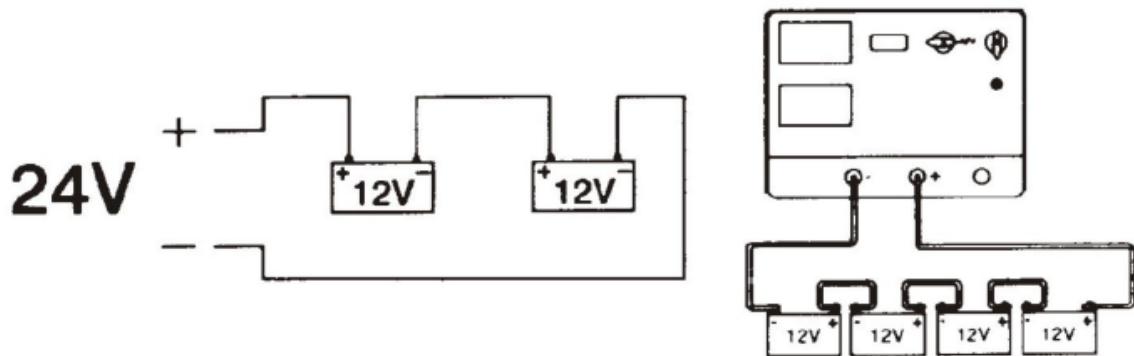

VZPOREDNA VEZAVA

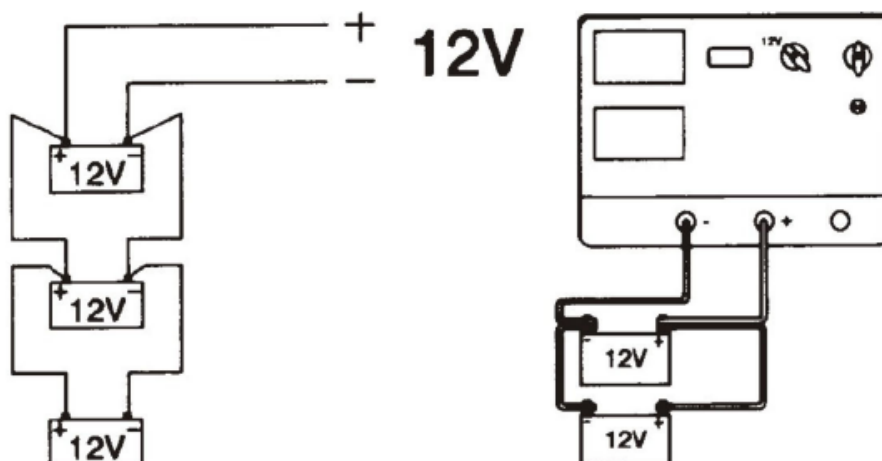

Slika D

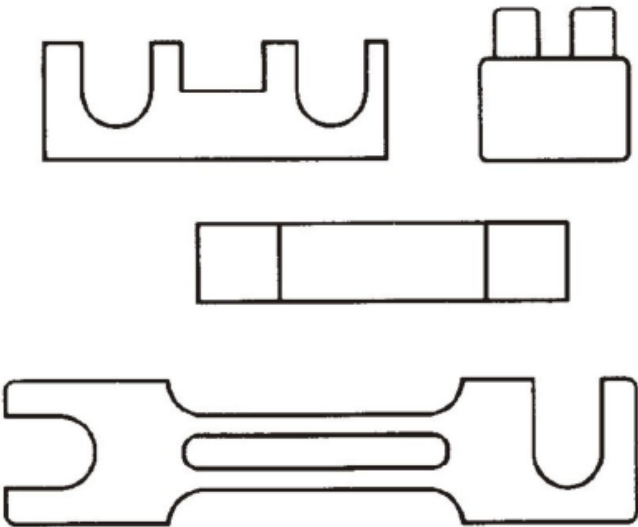

Slika E

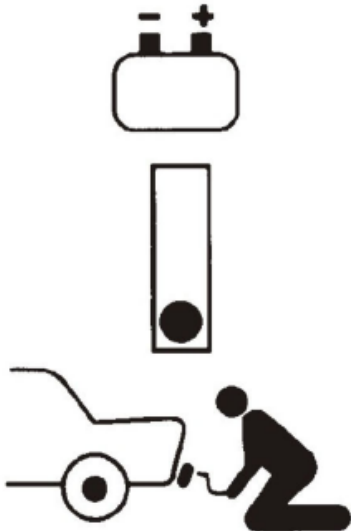

Slika F

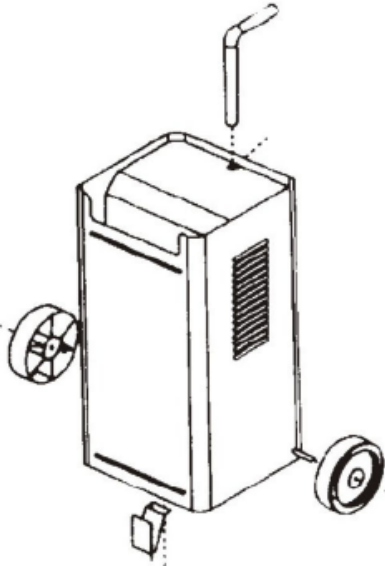
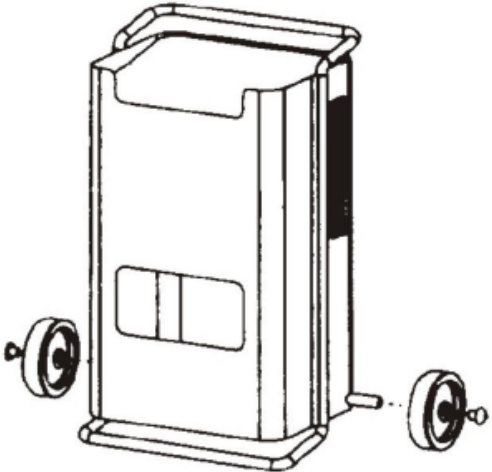

Sponko z rdečim ročajem priključite na premičen kabel.

Sponko s črnim ročajem priključite na kabel, ki prihaja neposredno iz naprave.

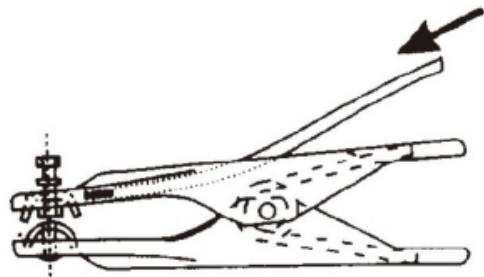
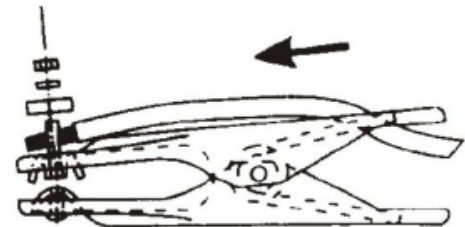
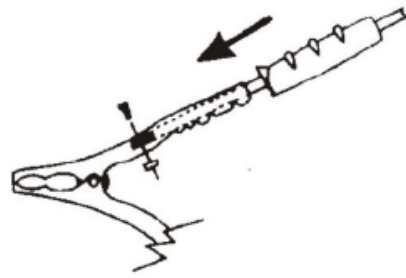

Hans Pfefferkorn Vertriebsgesellschaft mbH  
Hamelner Str. 53  
37619 Bodenwerder  
Nemčija





## GARANCIJSKI LIST

Izdelek: **Polnilnik akumulatorjev + zaganjalnik  
HP Autozubehör 20.032, 12/24 V**  
Kat. št.: **35 83 86**

Conrad Electronic d.o.o. k.d.  
Ljubljanska c. 66, 1290 Grosuplje  
Fax: 01/78 11 250, Tel: 01/78 11  
248  
[www.conrad.si](http://www.conrad.si), [info@conrad.si](mailto:info@conrad.si)

### Garancijska izjava:

Proizvajalec jamči za kakovost oziroma brezhibno delovanje v garancijskem roku, ki začne teči z izročitvijo blaga potrošniku. **Garancija velja na območju Republike Slovenije.**

### Garancija za izdelek je 1 leto.

Izdelek, ki bo poslan v reklamacijo, vam bomo najkasneje v skupnem roku 45 dni vrnili popravljenega ali ga zamenjali z enakim novim in brezhibnim izdelkom. Okvare zaradi neupoštevanja priloženih navodil, nepravilne uporabe, malomarnega ravnanja z izdelkom in mehanske poškodbe so izvzete iz garancijskih pogojev. **Garancija ne izključuje pravic potrošnika, ki izhajajo iz odgovornosti prodajalca za napake na blagu.**

Vzdrževanje, nadomestne dele in priklopne aparate proizvajalec zagotavlja še 3 leta po preteku garancije.

Servisiranje izvaja proizvajalec sam na sedežu firme CONRAD ELECTRONIC SE, Klaus-Conrad-Strasse 1, Nemčija.

Pokvarjen izdelek pošljete na naslov: Conrad Electronic d.o.o. k.d., Ljubljanska cesta 66, 1290 Grosuplje, skupaj z izpolnjenim garancijskim listom.

Prodajalec: \_\_\_\_\_

Datum izročitve blaga in žig prodajalca:  
\_\_\_\_\_

**Garancija velja od dneva izročitve izdelka, kar kupec dokaže s priloženim, pravilno izpolnjenim garancijskim listom.**