



NAVODILA ZA UPORABO

Polnilnik za 9 V blok baterije Ansmann Powerline 2

Kataloška št.: 39 94 84



KAZALO

SLIKA	2
UPORABA POLNILNIKA	3
PREGLED FUNKCIJ	3
PREVIDNO	3
VARNOSTNI NAPOTKI	3
PRIPRAVA NA UPORABO	4
NAPOTEK GLEDE VARSTVA OKOLJA	4
SERVISIRANJE IN VZDRŽEVANJE	4
GARANCIJSKI LIST	5
PREVOD IZVIRNE IZJAVE EU O SKLADNOSTI	6
IZVIRNA IZJAVA EU O SKLADNOSTI	7

SLIKA



Tabela časa polnjenja (pri praznih akumulatorskih baterijah)

Tip akumulatorske baterije	Polnilni tok	Čas polnjenja za 100 mAh	Maks. kapaciteta
9 V blok NiCd/NiMH	70 mA	pribl. 100 min	360 mAh

UPORABA POLNILNIKA

Polnilnik za 1-2 9 V blok nikelj-kadmijevi in nikelj-metalhidridni akumulatorski bateriji.

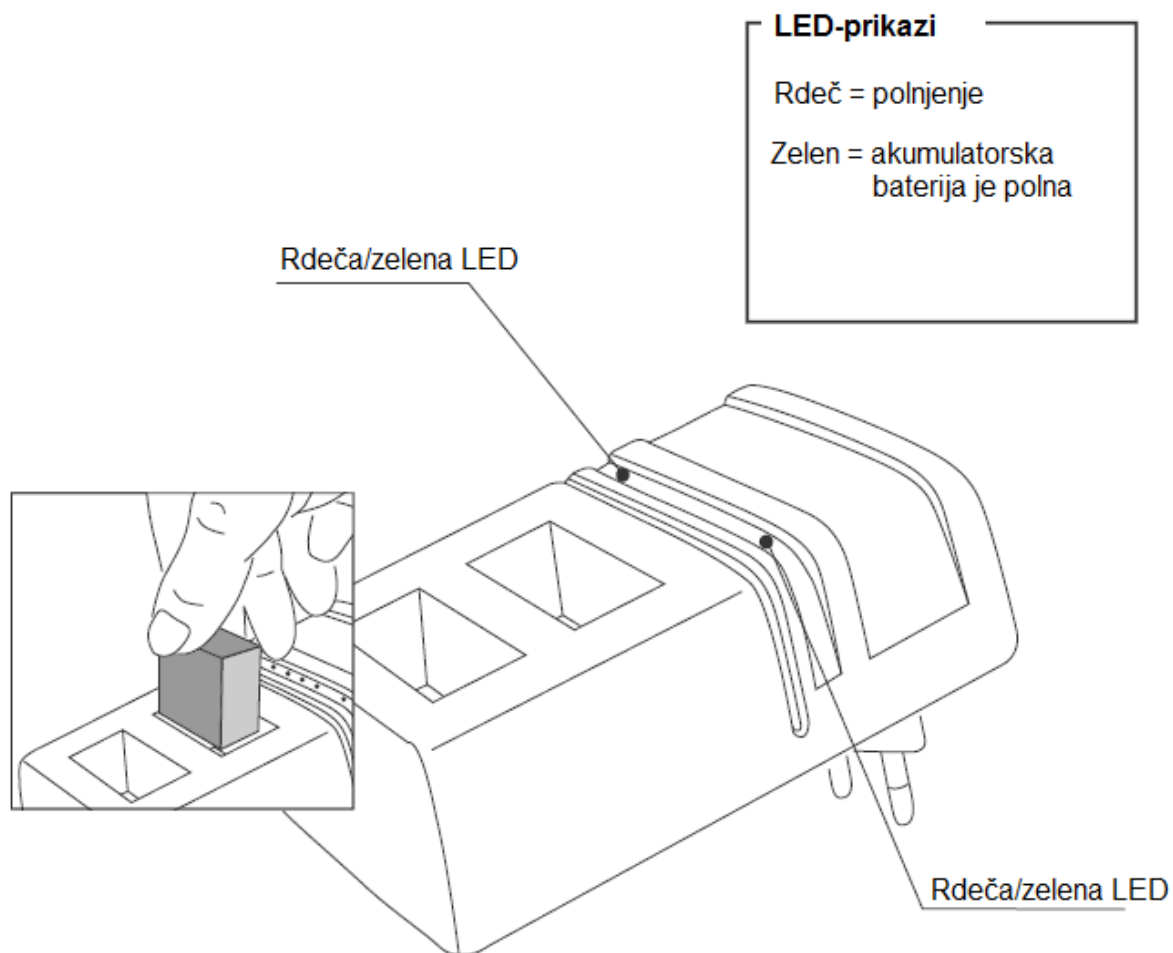
PREGLED FUNKCIJ

- Ločena postopka polnjenja za vsako akumulatorsko baterijo posebej
- Samodejni začetek polnjenja ob stiku z akumulatorsko baterijo
- Hkrati lahko polnite NiCd in NiMH akumulatorske baterije
- Območje kapacitete akumulatorskih baterij, ki jih je možno polniti, znaša med 100-360 mAh
- Stanje napolnjenosti akumulatorske baterije pred začetkom polnjenja nima pomena
- Nadzor nad napetostjo akumulatorske baterije med celotnim trajanjem polnjenja s pomočjo mikrokrmilnika
- Nadzor nad gradienti napetosti in izklop Delta-U
- Integrirane varnostne stopnje kot so zaznavanje Delta-U, nadzor nad gradienti napetosti in varnostni timer
- Samodejni preklop na impulzno vzdrževalno polnjenje
- Časi polnjenja v odvisnosti od kapacitete (glejte tabelo časa polnjenja na prejšnji strani)
- LED za prikaz stanja

PREVIDNO



Vstavite samo nikelj-kadmijeve oz. nikelj-metalhidridne akumulatorske baterije, saj pri drugih baterijah obstaja nevarnost eksplozije!

VARNOSTNI NAPOTKI

Polnilnik lahko uporabljate samo v suhih, zaprtih prostorih. Za izključitev nevarnosti požara oz. nevarnosti električnega udara je treba napravo zaščititi pred vlago. V primeru okvare električnega vtiča se obrnite na pooblaščenega specializiranega trgovca.

Napravo lahko uporabljajo otroci, starejši od 8 let, in osebe z zmanjšanimi fizičnimi, senzoričnimi ali umskimi sposobnostmi ali s premalo izkušenj in znanja, če jih pri uporabi nadzira oseba, ki je zadolžena za njihovo varnost, ali so prejele navodila za varno uporabo in razumejo z njimi povezane nevarnosti.

Naprava ne sme biti na dosegu otrok, mlajših od 8 let.

Otroci ne smejo izvajati čiščenja in vzdrževanja naprave, razen če so starejši od 8 let in pod nadzorom.

PRIPRAVA NA UPORABO

Postopek polnjenja se samodejno začne, takoj ko je naprava priključena na električno omrežje (glejte tipsko tablico) in je vanjo vstavljena ustrezna akumulatorska baterija. Akumulatorskih baterij vam ni treba hkrati vstaviti, saj so postopki polnjenja akumulatorskih baterij medsebojno neodvisni. Po uspešnem polnjenju akumulatorske baterije sledi samodejni preklon na impulzno vzdrževalno polnjenje. Tako lahko akumulatorske baterije ostanejo v napravi, dokler ji ne potrebujete. Segrevanje akumulatorskih baterij med polnjenjem je običajen pojav.

NAPOTEK GLEDE VARSTVA OKOLJA

Z uporabo polnilnih baterij in polnilnikov ANSMANN prispevate k varstvu okolja, poleg tega pa tudi privarčujete. Akumulatorske baterije ne sodijo med gospodinjske odpadke. Odslužene akumulatorske baterije oddajte pri svojem trgovcu oz. na zbirnem mestu za baterije.

SERVISIRANJE IN VZDRŽEVANJE

Vzdrževalna dela in čiščenje izvajajte samo takrat, ko je električni vtič izvlečen iz električne vtičnice. Prosimo, da za zagotovitev pravilnega delovanja naprave skrbite, da se na kontaktih v polnilnih razdelkih ne nahaja umazanija. Napravo čistite samo s suho krpo. V primeru poškodb na ohišju ali napajalnem kablu naprave ne smete uporabljati. Ne odpirajte naprave. Popravila lahko izvaja samo pooblaščen specializiran trgovec.

Pridržujemo si pravico do napak in tiskarskih napak!

ANSMANN AG
Industriestraße 10
D-97959 Assamstadt
Nemčija

Telefon: +49 (0) 6294 / 4204 - 0
Elektronska pošta: info@ansmann.de
Spletna stran: www.ansmann.de



GARANCIJSKI LIST

Conrad Electronic d.o.o. k.d.
Ljubljanska c. 66, 1290 Grosuplje
Faks: 01/78 11 250
Telefon: 01/78 11 248
www.conrad.si, info@conrad.si

Izdelek: **Polnilnik za 9 V blok baterije Ansmann Powerline 2**
Kat. št.: **39 94 84**

Garancijska izjava:

Dajalec garancije Conrad Electronic d.o.o.k.d., jamči za kakovost oziroma brezhibno delovanje v garancijskem roku, ki začne teči z izročitvijo blaga potrošniku. **Garancija velja na območju Republike Slovenije. Garancija za izdelek je 1 leto.**

Izdelek, ki bo poslan v reklamacijo, vam bomo najkasneje v skupnem roku 45 dni vrnili popravljenega ali ga zamenjali z enakim novim in brezhibnim izdelkom. Okvare zaradi neupoštevanja priloženih navodil, nepravilne uporabe, malomarnega ravnanja z izdelkom in mehanske poškodbe so izvzete iz garancijskih pogojev. **Garancija ne izključuje pravic potrošnika, ki izhajajo iz odgovornosti prodajalca za napake na blagu.**

Vzdrževanje, nadomestne dele in priklopne aparate proizvajalec zagotavlja še 3 leta po preteku garancije.

Servisiranje izvaja družba CONRAD ELECTRONIC SE, Klaus-Conrad-Strasse 1, 92240 Hirschau, Nemčija.

Pokvarjen izdelek pošljete na naslov: Conrad Electronic d.o.o. k.d., Ljubljanska cesta 66, 1290 Grosuplje, skupaj z računom in izpolnjenim garancijskim listom.

Prodajalec:

Datum izročitve blaga in žig prodajalca:

Garancija velja od dneva izročitve izdelka, kar kupec dokaže s priloženim, pravilno izpolnjenim garancijskim listom.

PREVOD IZVIRNE IZJAVE EU O SKLADNOSTI

IZJAVA EU O SKLADNOSTI

Ime in naslov
proizvajalca:

ANSMANN AG
Industriestr. 10
97959 Assamstadt
Nemčija



IDENTIFIKACIJA IZDELKA:

Številka modela: **5107043**
Model/izdelek: **Powerline 2**
Tip: **Vtični polnilnik**
Serija:
Serijska številka:

**ZGORAJ OPISANI PREDMET JE V SKLADU Z RELEVNANTNO
USKLAJEVALNO ZAKONODAJO EVROPSKE UNIJE:**

Zakonodaja skupnosti EU **Direktiva RoHS 2011/65/EU**

Direktiva o nizki napetosti 2014/35/EU

Direktiva o elektromagnetni združljivosti 2014/30/EU

**UPORABLJENI SO BILI NASLEDNJI USKLAJENI STANDARDI IN TEHNIČNE
SPECIFIKACIJE:**

Usklajeni standardi **ES50581:2012**
ES60335-1:2012 + A11:2014
ES60335-2-29:2004 + A2:2010
ES55014-1:2006 + A1:2009 + A2:2011
ES55014-2:1997 + A1:2001 + A2:2008
ES61000-3-2:2014
ES61000-3-3:2013

Ostale specifikacije: -

Priglašeni organ: -

Dodatne informacije: -

PODPISANO ZA IN V IMENU:

Kraj in datum izdaje: **Assamstadt, 28. november 2019**

Podpis:

Ime, položaj: **p.p. Adrian Selke, vodja oddelka za zagotavljanje
kakovosti in nakupovanje**

Ime podjetja: **Ansmann AG**

IZVIRNA IZJAVA EU O SKLADNOSTI

EU DECLARATION OF CONFORMITY

Name and address of manufacturer: **ANSMANN AG
Industriestr. 10
97959 Assamstadt
Germany**



PRODUCT IDENTIFICATION:

Model number: **5107043**
Aparatus model / Product: **Powerline 2**
Type: **Steckerladegerät / plugin battery charger**
Batch:
Serial number:

THE OBJECT OF THE DECLARATION DESCRIBED ABOVE IS IN CONFORMITY WITH THE RELEVANT UNION HARMONISATION LEGISLATION:

EU Community Legislation **RoHs Directive 2011/65/EU
Low Voltage Directive 2014/35/EU
Electromagnetic Compatibility 2014/30/EU**

THE FOLLOWING HARMONISED STANDARDS AND TECHNICAL SPECIFICATIONS HAVE BEEN APPLIED:

Harmonized Standards **EN50581:2012
EN60335-1:2012 + A11:2014
EN60335-2-29:2004 + A2:2010

EN55014-1:2006 + A1:2009 + A2:2011
EN55014-2:1997 + A1:2001 + A2:2008
EN61000-3-2:2014
EN61000-3-3:2013**

Other specifications: -
Notified Body: -
Additional information: -

SIGNED FOR AND ON BEHALF OF:

Place and date of issue: **Assamstadt, 28 November 2019**

Signature:

Name, function: **i.V. Adrian Selke, Head of Quality Assurance and Purchasing**
Company name: **Ansmann AG**