



## NAPRAVA ZA BRUŠENJE/POLIRANJE SP/E

Št. izdelka: 811756

## KAZALO

1	UVOD.....	3
2	VARNOSTNI PREDPISI.....	4
3	OPIS POSAMEZNIH DELOV .....	5
4	OPIS NAPRAVE.....	5
5	UPRAVLJANJE .....	6
5.1	Pritrditev naprave .....	6
5.2	Dela z napravo .....	6
5.3	Namestitev polirne konice.....	8
5.4	Menjava brusilnega koluta.....	9
6	VZDRŽEVANJE.....	10
6.1	Po končani uporabi .....	10
7	TEHNIČNI PODATKI .....	10

## 1 UVOD

Spoštovani kupec,

Ta naprava je namenjena za brušenje in poliranje.

To navodilo zajema:

- varnostne predpise,
- upravljanje in vzdrževanje.

Prosimo upoštevajte!

Uporaba tega navodila

- olajša spoznavanje naprave,
- preprečuje motnje zaradi nepravilne uporabe in
- poveča življenjsko dobo vaše naprave.

Navodilo imejte vedno na dosegu roke.

To napravo uporabljajte samo z zadostnim znanjem in z upoštevanjem tega navodila.

Za vašo lastno varnost nujno upoštevajte varnostne predpise.

Uporabite samo originalne nadomestne dele.

## 2 VARNOSTNI PREDPISI

### **Pozor!**

Pred uporabo naprave preberite sledeče varnostne predpise. S tem preprečite, da poškodujete sebe in druge.

- Ne nosite nakita, kravata ali drugih oblačil. Vrteči deli lahko zajamejo prosta oblačila in povzročijo težke škode.
- Pri dolgih laseh uporabljajte ustrezno zaščito.
- Priključni kabel zaščitite pred vročino in ostrimi robovi in ga položite tako, da ne more biti poškodovan.
- Preprečite nered v delovnem območju.
- Električnih orodij ne uporabljajte na dežju, v vlažni okolici ali v bližini gorljivih tekočin ali plinov.
- Napravo pred uporabo varno pritrdite (npr. privijte na mizno ploščo).
- Otroci naj se ne nahajajo v bližini delovnega območja.
- Pred uporabo naprave preverite, če so vidne škode na tej, zamenjajte pokvarjene dele.
- Nikoli ne delajte brez zaščitnih pokrovov in vpenjal.
- Pri delu vedno nosite varnostna očala.
- Pred vklopom preverite, da so ključni in nastavitvena orodja odstranjena.
- Preprečite stik telesa z ozemljenimi deli.
- Pri brušenju vedno nosite zaščitno masko.
- Naprave ne smete uporabiti za pobrušenje.
- Brusilni koluti morajo teči v krožnem teku. Za naravno brusilnih kolotov uporabite samo primerna in zavarovana orodja.
- Naprave ne preobremenite.
- Prah na predvidenih opornikih posesajte s primernim sesalnikom.
- Po končanem delu napravo temeljito očistite.
- Popravila na elektriki lahko izvede samo strokovnjak.
- Uporabite samo priporočeno opremo in nadomestne dele podjetja PROXXON.
- Navodilo za uporabo skrbno shranite.

### 3 OPIS POSAMEZNIH DELOV

- 1 Gumb za aretiranje
- 2 Zaščitni pokrov
- 3 Pritezni vijak za zaščitni pokrov
- 4 Vodilo
- 5 Narebričen vijak za vodilo
- 6 Predal za prah
- 7 Stikalo za vklop in izklop
- 8 Regulator števila vrtljajev
- 9 Omrežni kabel
- 10 Sesalni nastavek praha
- 11 Polirna konica

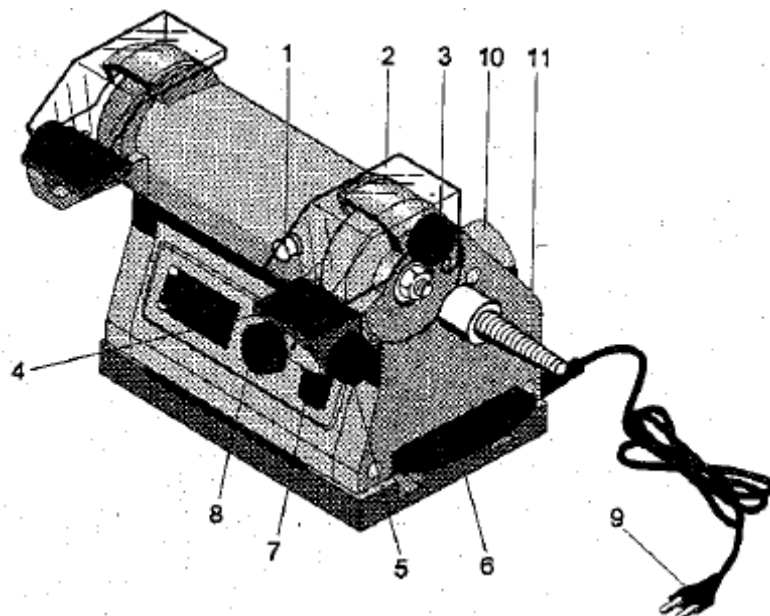

Slika 1

### 4 OPIS NAPRAVE

Ta naprava je idealna za brušenje in poliranje različnih materialov.

Silicijevo-karbidne plošče (sive) so primerne tako za brušenje trdih materialov, kot je trdina, siva litina, keramika in steklo, kot tudi za brušenje mehkih materialov, kot je baker, aluminij in umetna masa (plastika).

Z rdečo ploščo lahko obdelujete žilave materiale, kot je nekaljeno jeklo, vari, kaljeno jeklo in titan.

Kot oprema je na voljo veliko različnih polirnih plošč.  
Ustrezna sprejemna konica je priložena napravi.

Z elektronskim uravnavanjem števila vrtljajev lahko za poliranje vedno nastavite idealno število vrtljajev.

Vitko ohišje im območju plošče (koluta) dopušča tudi obdelavo daljših materialov.

Stabilno ohišje je opremljeno s priključkom za odsesavanje prahu.

## 5 UPRAVLJANJE

### **Nevarnost!**

Varno in natančno delo je možno samo s skrbno pritrditvijo!

Napravo pritrdite na stabilno mizno ploščo.

Če naj bo naprava prenosa, potem obstaja možnost, da napravo privijete na stabilno leseno ploščo in nato le-to s pomočjo primeža pritrdite na rob mize.

### **5.1 Pritrditev naprave**

1. Odvijte pritrdilni vijak 1 (slika 2) obeh stranskih pokrovov.
2. Nogo naprave pritrdite s 4 pritrdilnimi vijaki (2) na stabilno podlago na obeh straneh.

### **Nevarnost!**

Nevarnost poškodb!

Brusilnega koluta nikoli ne obratujte brez zaščitnih pokrovov.

3. Stranske pokrove spet namestite in varno pritrdite.

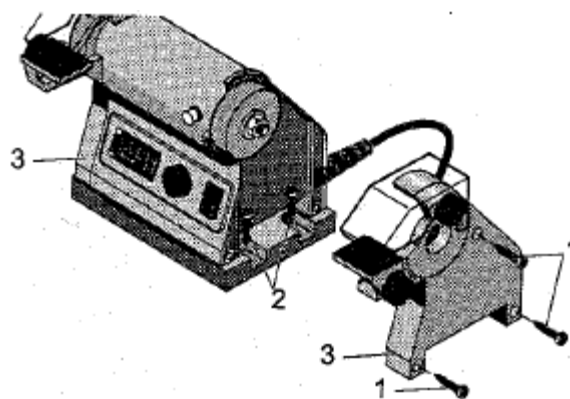

Slika 2

### **5.2 Dela z napravo**

### **Nevarnost!**

Nevarnost poškodb!

Z nedrobljivim steklom ne delajte brez zaščitne maske pred prahom in zaščitnih očal.

Vtič vtaknite v vtičnico samo pri izklopljeni napravi.

Odsesavanje prahu (sesalnik) priključite na zadnji strani naprave.

Pri delih na brusilnem kamnu, morate polirno konico odstraniti.

### **Nevarnost opeklin!**

Material se lahko med brušenjem močno segreje.

Pred prvo uporabo pustite brusilni kolut približno 5 minut, da teče z najvišjim številom vrtljajev. Pri tem zapustite območje nevarnosti.

1. Odvijte pritezni vijak 3 (slika 3) vodila (4) in po želji nastavite kot brušenja.
2. Privijte pritezni vijak.

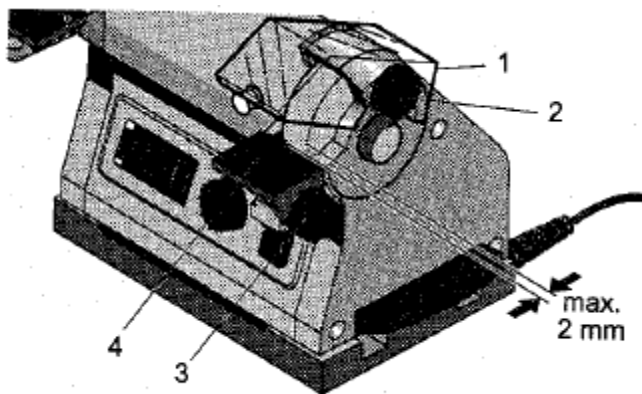

Slika 3

### **Nevarnost!**

Nevarnost poškodb!

Razmik (reža) med brusilnim kolutom in vodilom ne sme biti večja od 2 mm.

3. Odvijte pritezni vijak 1 (slika 3) zaščitnega pokrova (2) in ga nastavite tako, da obstaja največja možna zaščita.
4. Privijte pritezni vijak.

### **Pozor!**

Ponovite nastavitve na nasprotno ležeči strani.

Med vrtenjem brusilnega koluta nikoli ne pritisnite na gumb za aretiranje.

5. Napravo vklopite s stikalom 1 (slika 4).
6. Na gumbu (2) nastavite ustrezno število vrtljajev za delo.

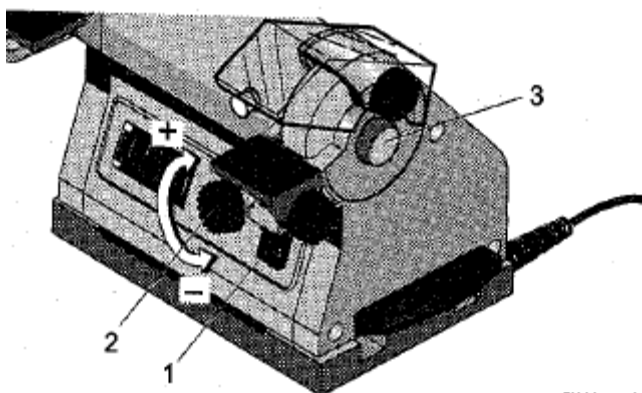

Slika 4

### **Pozor!**

Pri odsesavanju prahu upoštevajte:

Iskrenje lahko vodi do škod na sesalniku.

Zaradi tega vklopite sesalnik šele po končanem brušenju.

### **Napotek:**

Visoka zmogljivost brušenja nastane s pravilnim in enakomernim številom vrtljajev in ne s pritiskom.

Upoštevajte, da se material med brušenjem močno segreje. Zaradi tega ohladite material v vodni kopeli.

**Pozor!**

Naprava ni narejena za nepretrgano obratovanje.

Pri pregretju napravo nujno izklopite in jo pustite ohladiti.

**5.3 Namestitev polirne konice****Nevarnost!**

Pred privitjem polirne konice odstranite vtič iz vtičnice.

Uporabite samo originalne polirne kolute.

**Pozor!**

Med vrtenjem brusilnega koluta nikoli ne pritisnite na gumb za aretiranje.

1. Pritisnite na gumb za aretiranje 4 (slika 5), da blokirate gred.
2. Matico (3) odvijte z vijlačnim ključem.
3. Privijte polirno konico.
4. Polirna orodja privijte na konico.
5. Polirne kolute s pomočjo zaščitnih pokrovov popolnoma pokrijte.
6. Po končanem delu polirno konico spet odstranite.

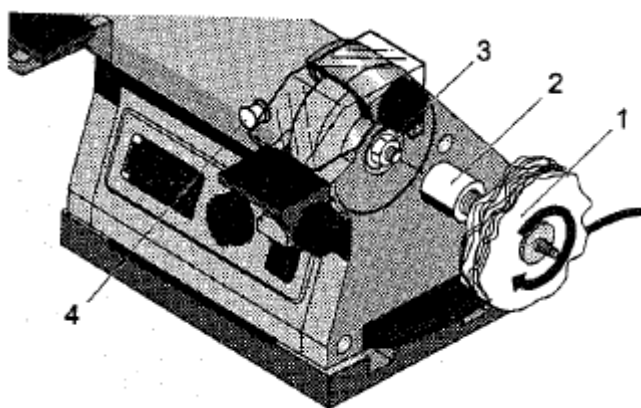

Slika 5



## 5.4 Menjava brusilnega koluta

Pred menjavo brusilnega koluta potegnite vtič iz vtičnice.

Brusilni kolut nikoli ne sme biti večji od predpisanega premera (50 mm).

Brusilni kolut morate menjati, ko je razdalja med zaščitnim pokrovom in brusilnim kolutom večja od 5 mm.

Uporabite samo originalne PROXXON brusilne kolute.

1. Odvijte pritrdilni vijak 1 (slika 6) stranskega pokrova in odstranite pokrov

### Pozor!

Med vrtenjem brusilnega koluta nikoli ne pritisnite na gumb za aretiranje.

2. Pritisnite na gumb za aretiranje (6), da blokirate gred.
3. Odvijte matico (2) z vijačnim ključem (desna stran desnega navoja, leva stran levega navoja).
4. Odstranite napenjalno ploščo (3) polirnega koluta (4) in centrino prirobnico (5).
5. Na centrino prirobnico namestite nov brusilni kolut in ga potisnite na gred.
6. Privijte napenjalno ploščo in pritrdilno matico.
7. Pritisnite na gumb za aretiranje in trdno privijte pritrdilno matico.

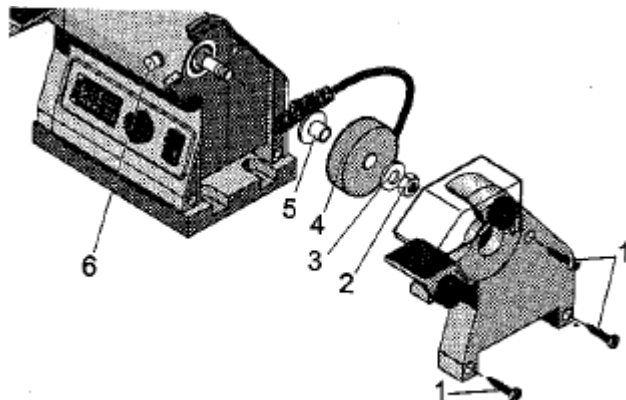

Slika 6

### Nevarnost!

Nevarnost poškodb!

Brusilnega koluta nikoli ne obratujte brez zaščitnih pokrovov.

8. Stranske pokrove spet namestite in varno pritrdite.

### Nevarnost!

Nevarnost poškodb!

Pred prvo uporabo pustite brusilni kolut približno 5 minut, da teče z najvišjim številom vrtljajev. Pri tem zapustite območje nevarnosti.

## 6 VZDRŽEVANJE

### **Pozor!**

Nadomestne dele lahko menja samo strokovnjak. Podjetje PROXXON ne prevzema odgovornosti za škode, ki nastanejo z nepravilno menjavo.

### **Pozor!**

Pred vsemi vzdrževalnimi deli in čiščenjem mora potegniti vtič iz vtičnice.

### 6.1 Po končani uporabi

1. Odstranite predal 6 (slika 1) in le-tega izpraznite.
2. Prah z naprave odstranite s čopičem ali mehko krpo. Pazite, da prezračevalne odprtine ne bodo blokirane.

## 7 TEHNIČNI PODATKI

### **Motor:**

Napetost:	230V, 50Hz
Moč:	200W
Število vrtljajev:	3000 do 9000 na minuto

### **Naprava:**

Koluti:	Ø 50 x 13 x 12,7 mm
Velikost:	približno 250 x 130 x 100 mm
Teža:	približno 1200g
Hitrost brušenja:	8 do 24 m/s
Nastanek hrupa:	≤ 70dB (A)
Vibracije:	≤ 2,5 m/s <sup>2</sup>

### **Oprema (vsebovana):**

Polirna konica



## GARANCIJSKI LIST

Izdelek: **Naprava za brušenje / poliranje SP/E**  
Kat. št.: **811756**

Conrad Electronic d.o.o. k.d.  
Ljubljanska c. 66, 1290 Grosuplje  
Fax: 01/78 11 250, Tel: 01/78 11 248  
[www.conrad.si](http://www.conrad.si), [info@conrad.si](mailto:info@conrad.si)

### **Garancijska Izjava:**

Proizvajalec jamči za kakovost oziroma brezhibno delovanje v garancijskem roku, ki začne teči z izročitvijo blaga potrošniku. **Garancija za izdelek, razen dodanih žarnic, baterij in programske opreme, je 1 leto.**

Izdelek, ki bo poslan v reklamacijo, vam bomo najkasneje v skupnem roku 45 dni vrnili popravljenega ali ga zamenjali z enakim novim in brezhibnim izdelkom. Okvare zaradi neupoštevanja priloženih navodil, nepravilne uporabe, malomarnega ravnanja z izdelkom in mehanske poškodbe so izvzete iz garancijskih pogojev.

Vzdrževanje, nadomestne dele in priklopne aparate proizvajalec zagotavlja za trikratno obdobje garancije.

Servisiranje izvaja proizvajalec sam na sedežu firme CONRAD ELECTRONIC SE, Klaus-Conrad-Strasse 1, Nemčija.

Pokvarjen izdelek pošljete na naslov: Conrad Electronic d.o.o. k.d., Ljubljanska cesta 66, 1290 Grosuplje, skupaj z izpolnjenim garancijskim listom.

**Prodajalec:** \_\_\_\_\_

**Datum izročitve blaga in žig prodajalca:**

\_\_\_\_\_

**Garancija velja od dneva nakupa izdelka, kar kupec dokaže s priloženim, pravilno izpolnjenim garancijskim listom.**

- Garancija velja na območju Republike Slovenije.
- Garancija ne izključuje pravic potrošnika, ki izhajajo iz odgovornosti prodajalca za napake na blagu.