



NAVODILA ZA UPORABO

Namizni rezkar Proxxon Micromot MP 400

Kataloška št.: 81 34 95



Kazalo

Uvod	2
Varnostni napotki	3
Pregled naprave	3
Opis naprave	4
Vsebina paketa	4
Tehnični podatki	4
Delovanje.....	5
Namestitev rezila rezkarja (slika 3a in 3b).....	5
Zamenjava rezila rezkarja	6
Nastavitev višine rezila (slika 4)	6
Prestavitev vzdolžnega prislona (slika 5 in 6)	7
Rezkanje.....	8
Nega in vzdrževanje	8
Odstranjevanje	9
Garancijski list	10
Prevod izvirne izjave EU o skladnosti	11
Izvirna izjava EU o skladnosti	12

Uvod

Spoštovani kupec!

Uporaba teh navodil za uporabo:

- olajša spoznavanje naprave,
- preprečuje motnje zaradi nepravilne uporabe in
- podaljša življenjsko dobo vaše naprave.

Navodila za uporabo vedno hranite pri roki. Pri ravnanju z napravo morate dosledno upoštevati opozorila in navodila v teh navodilih za uporabo.

Podjetje PROXXON ne odgovarja za varno delovanje naprave pri:

- uporabi naprave, ki ne spada med predvidene namene,
- uporabi naprave za druge namene, ki niso omenjeni v priročniku,
- neupoštevanju varnostnih predpisov.

Nimate pravice do zahtevka popravila iz garancije pri:

- napakah pri uporabi,
- pomanjkljivem vzdrževanju.

Za vašo varnost prosimo, upoštevajte varnostne napotke.

Uporabljajte samo originalne nadomestne dele podjetja PROXXON. Pridržujemo si pravico do nadaljnjega razvoja v smislu tehničnega napredka. Želimo vam veliko uspeha z napravo. Želimo vam veliko veselja in uspeha pri opravljanju del z napravo.

Varnostni napotki

Uporabljajte zaščitno opremo in vedno nosite zaščitna očala!

Zaščitna oprema kot je maska proti prahu, zaščitni delovni škornji, čelada ter naprave za zaščito sluha (npr. glušniki, čepki, itd.), znatno zmanjša možnost telesnih poškodb. Pri delih, kjer nastajajo večje količine prahu, vedno nosite masko za zaščito dihal.

Če je mogoče namestiti opremo za sesanje in zbiranje prahu, se prepričajte, da je pravilno priključena in uporabljena.

Uporaba teh naprav zmanjša nevarnosti, ki lahko nastanejo zaradi nastajanja prahu.

Izdelek lahko uporabljajo otroci, starejši od 8 let, in osebe z zmanjšanimi fizičnimi, senzoričnimi ali umskimi sposobnostmi ali s premalo izkušenj in znanja, če jih pri uporabi nadzira oseba, ki je zadolžena za njihovo varnost, ali so prejele navodila za varno uporabo in razumejo z njimi povezane nevarnosti.

Izdelek ne sme biti na dosegu otrok, mlajših od 8 let.

Otroci ne smejo izvajati čiščenja in vzdrževanja izdelka, razen če so starejši od 8 let in pod nadzorom.

Pregled naprave

- | | |
|--|-----------------------------|
| 1. Ohišje | 8. Vijak varovala rezila |
| 2. Miza | 9. Rezilo rezkarja |
| 3. Prislon | 10. Luknje za pritrditev |
| 4. Ročno kolesce za nastavitev višine rezila | 11. Priključek za sesalnik |
| 5. Stikalo za vklop/izklop | 12. Držalo za vijačni ključ |
| 6. Vijak prislona | 13. Nastavitev kota |
| 7. Varovalo rezila | 14. Napajalni kabel |

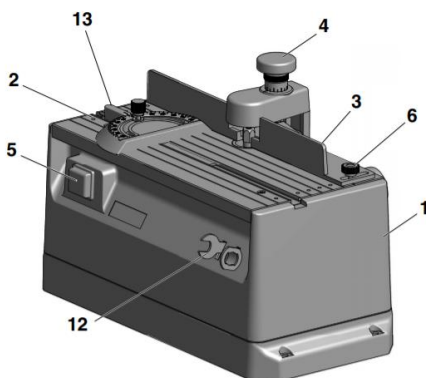

Slika 1a

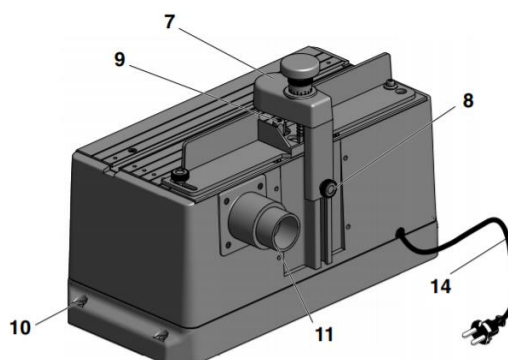

Slika 1b

Opis naprave

Za rezkanje, delanje robov, posnemanje robov, obrezovanje, izrezovanje itd. Vaš namizni rezkar MP 400 omogoča npr. natančno urejanje robov in vzdolžnih odsekov npr. za vrata, lopute in dele ohišja.

Orodje za rezkanje je nastavljivo po višini: Na vodilu za repasti čep lahko stroj s pogonsko enoto s pomočjo graduiranega ročnega kolesca natančno nastavimo. (en obrat predstavlja 1 mm višinske razlike, ena oznaka na skali predstavlja 0,05 mm). Na ta način se lahko pri delu po potrebi počasi in zelo natančno približate globini rezkanja. Vreteno je natančno obdelano in dvojno vpeta v kroglični ležaj.

Prozorna zaščita se lahko prilagodi po višini in se tako prilagodi debelini materiala za obdelavo, deluje pa tudi kot vpenjalnik. Dodatno fleksibilnost zagotavljata kotni in vzdolžni prislon. Tega je mogoče vstaviti na delovno mizo orodja za rezkanje v obe smeri. Zato je mogoče obdelovati velik obseg širine materiala za obdelavo. Idealno za nekoliko širše trakove ali deske.

Vsebina paketa

- 1 x namizni rezkar MT 300
- 2 x vijačni ključ
- 1 x priključek za sesalnik
- 1 x nastavitev kota
- 3 x okvir

Tehnični podatki

Delovna napetost	220-240 V, 50Hz
Moč	100 W, 10 min
Hitrost rezila	25000 /min
Mere	340 x 160 x 180 mm
Teža	prib. 2,6 kg
Premer ročaja orodja	do 3,2 mm
Stopnja hrupa	104 dB (A)
Višina/debelina materiala za obdelavo	40 mm

Pri delu z napravo uporabljajte zaščito za sluh!



Napravo uporabljajte le v notranjih suhih prostorih!



Napravo zavržite v skladu z veljavnimi predpisi!



Delovanje

Predpriprava

Namestitev in pritrditev namiznega rezkarja (slika 2):

Namizni rezkar namestite na trdno leseno podlago in ga pritrdite s primernimi vijaki. V ta namen so na ohišju naprave luknje za pritrditev. Leseno podlago lahko nato s sponkami pritrdite na mizo ali klop.

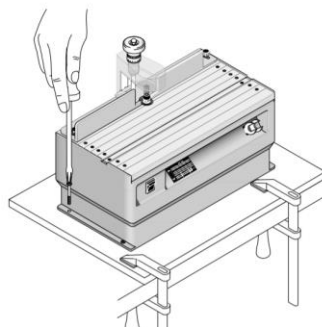

Slika 2

Priključitev sesalnika (slika 2b):

Pozor!

Priključite napravo za sesanje!

Priporočljivo je, da vedno delate s sesalnikom prahu.

Priključite zadnji konec cevi sesalnika (1) na priključek za sesalnik (2) na napravi.

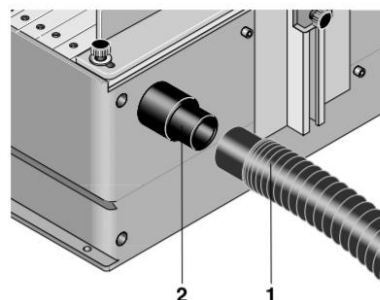

Slika 2 b

Namestitev in zamenjava rezila rezkarja:

Pozor!

Pred opravljanjem spodaj opisanih del (npr. menjava rezila), vedno dvignite varovalo rezila (slika 1, element 7) na največjo možno višino in izključite napravo iz električnega omrežja!

Namestitev rezila rezkarja (slika 3a in 3b):

Pozor!

Prepričajte se, da je rezilo primerno za uporabo pri 25000 vrtljajih na minuto.

1. Z enim od priloženih vijačnih ključev primite gred rezila (1) (glejte sliko 3a). Z drugim vijačnim ključem odvijte in odstranite matico (2).
2. Vstavite okvir pravilne velikosti v odprtino gredi rezila in privijte matico nazaj, vendar je ne zategnite!
3. Vstavite izbrano rezilo (4) (glejte sliko 3b).
4. Zategnite matico kot prikazuje slika 3b.

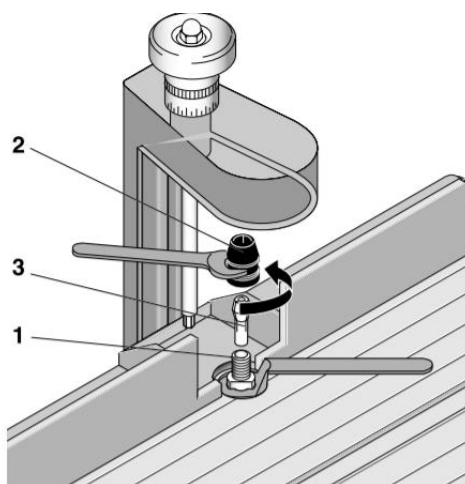

Slika 3a

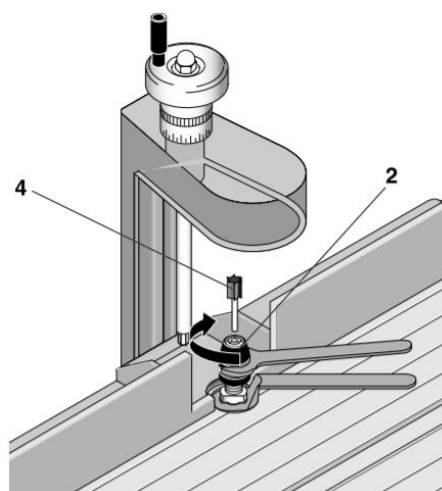

Slika 3b

Zamenjava rezila rezkarja:

1. Kot je prikazano na sliki 3b, razrahljajte, vendar ne odstranite matico.
2. Odstranite staro rezilo (4).
3. Vstavite novo rezilo.
4. Ponovno privijte matico.

Pozor!

Upoštevajte, da se morata premer ročaja in notranji premer napenjalnih klešč ujemati! V kolikor je potrebno zamenjati napenjalne klešče, sledite postopkom namestitve rezila opisanim zgoraj.

Nastavitev višine rezila (slika 4):

Pred rezkanjem morate nastaviti višino rezila. Višino rezila nastavite s pomočjo ročnega kolesčka (1).

Obrnite ročno kolesce v desno za zvišanje rezila ter v levo za znižanje rezila.

Da bi lahko natančno dosegli želeno globino vašega profila, lahko obroč (2) na lestvici nastavite na ničlo:

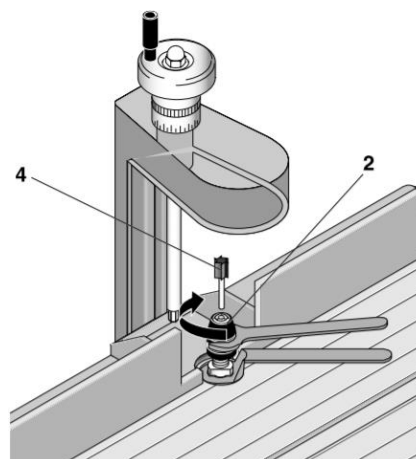

Slika 4

1. Rezkalnik preprosto nastavite s pomočjo ročnega kolesca (1) na višino, na kateri se komaj dotakne materiala za obdelavo.
2. Trdno držite ročno kolesce in oznako za nevtralni položaj obročka za stopnjo zavrtite na ščitniku profila. Zdaj lahko s pomočjo ročnega kolesca, ob upoštevanju številskih vrednosti na obročku za stopnjo, natančno nastavite potrebno globino rezkanja.

Pri tem upoštevajte: Obrat ročnega kolesca za cel krog spremeni višino za 1 mm. Zasuk ročnega kolesca do naslednje oznake na ročnem kolescu spremeni višino za 0,2 mm.

Prestavitev vzdolžnega prislona (slika 5 in 6):

V položaju, ki je prikazan na sliki 5a, je prislon primeren za izdelavo ostrih robov ali utorov na sprednjem delu letvic.

1. Rahlo odvijte vijake z narebreno glavo (1).
2. Z vrtenjem vzdolžnega prislona (2) nastavite želeno razdaljo
3. Ponovno privijte vijake z narebreno glavo.

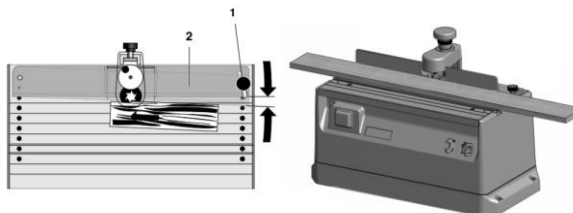

Slika 5a

Pomembno:

V kolikor želite v deske ali podobne predmete vrezati uture, lahko vzdolžni prislona namestite kot je prikazano na sliki 5b.

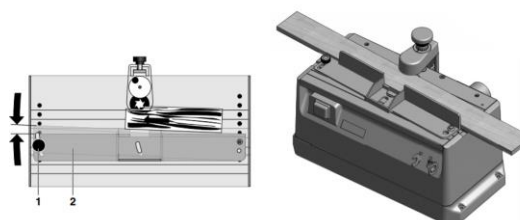

Slika 5b

Za ponovno namestitev vzdolžnega prislona sledite naslednjim navodilom:

Pozor!

V ta namen bo verjetno potrebno odstraniti varovalo rezila (element 3, slika 6). V tem primeru odvijte vijak varovala (element 4) in dvignite varovalo. Pri ponovnem nameščanju varovala se prepričajte, da je štiriroba matica pravilno vstavljena v tirnico aluminijastega profila. in se sklada z vzmetnim šestrobnikom in notranjim šestkotnim robom vretena na zaščiti rezila delovne mize rezkalnika.

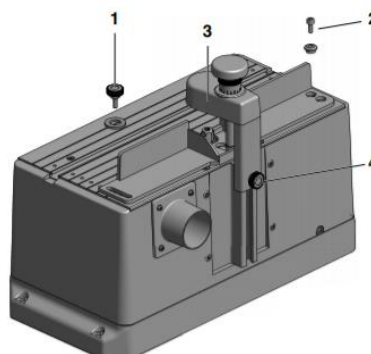

Slika 6

1. Popolnoma odstranite narebrenne vijake in notranje šestrobnike (1 in 2, slika 6), vključno z podložkami in objemkami.
2. Ocenite razdaljo do rezila rezkarja. Nato pritrdite vzdolžni prislona na želen položaj z vstavljanjem vijakov (kot je prikazano na sliki 5 b) v primerne luknje na rezkalni mizi. Pri tem ne pozabite na podložke in objemke. Narebrenih vijakov ne zategnite popolnoma.
3. Sedaj nastavite točen položaj vzdolžnega prislona kot je opisano zgoraj.

Rezkanje

Pozor!

Pri delu vedno uporabljajte napravo za zaščito sluha.

Pozor!

Naprave nikoli ne uporabljajte brez zaščite rezila (7) (slika 1).

Zaščita rezila mora biti nastavljena tako, da je rezkar pokrit takoj nad predmetom, ki se ga obdeluje. Bodite še posebej previdni kadar obdelujete predmete, ki so debelejši/višji od 5 mm.

Vrtečemu rezilu se nikoli ne približujte s prsti!

Predmet za obdelavo je lahko le tako dolg in širok, da dobro leži na delovni mizi in ga je mogoče dobro voditi (največ 200 mm x 500 mm). Največja debelina reza ne sme nikoli presežati 1 mm.

Za rezkanje predmet, ki ga obdelujete premikajte ob prislonu, kot prikazuje slika 5.

Poskrbite, da globina vrezovanja in hitrost vstavljanja predmeta obdelovanja nista previsoka! Pregloboko rezkanje in prehitro vstavljanje predmeta imata za posledico slabe rezultate in po nepotrebnem obremenjujejo rezkar.

Priporočljivo je večkratno obdelovanje posameznega predmeta z nastavljanjem prislona ter višine rezila.

Pozor!

Priporočljiva je stalna uporaba sesalnika za odvajanje prahu iz rezkarja. V ta namen je na hrbtne strani naprave gumijast priključek za sesalnik. Tukaj lahko sesalnik enostavno in brez težav priključite.

Namig:

Kadar uporabljate sesalnik Proxxon CW-matic odpade moteče vklapljanje in izklapljanje sesalnika. CW-matic je opremljen s samodejnim upravljanjem, samodejno se vklopi in izklopi, ko vklopite ali izklopite orodje.

Nega in vzdrževanje

Pozor!

Poškodovane in nedelujoče dele sme zamenjati le za to usposobljena oseba.

Pozor!

Pred čiščenjem ter vzdrževanjem napravo izključite iz električnega omrežja. Namizni rezkar ne potrebuje veliko vzdrževanja. Za podaljšanje življenjske dobe napravo po vsakokratni uporabi očistite s sesalnikom ali z mehko krpo. Prosimo, da vedno uporabljate napravo za izsesavanje.

Odstranjevanje



Naprave ne zavrzite med gospodinjske odpadke! Naprava vsebuje materiale, ki jih je mogoče reciklirati. Če imate kakršna koli vprašanja, se obrnite na lokalno podjetje za odstranjevanje odpadkov ali na drugi ustrezen lokalni urad.





Conrad Electronic d.o.o. k.d.
Ljubljanska c. 66, 1290 Grosuplje
Faks: 01/78 11 250
Telefon: 01/78 11 248
www.conrad.si, info@conrad.si

GARANCIJSKI LIST

Izdelek: **Namizni rezkar Proxxon Micromot MP 400**
Kat. št.: **81 34 95**

Garancijska izjava:

Dajalec garancije Conrad Electronic d.o.o.k.d., jamči za kakovost oziroma brezhibno delovanje v garancijskem roku, ki začne teči z izročitvijo blaga potrošniku. **Garancija velja na območju Republike Slovenije. Garancija za izdelek je 1 leto.**

Izdelek, ki bo poslan v reklamacijo, vam bomo najkasneje v skupnem roku 45 dni vrnilo popravljeno ali ga zamenjali z enakim novim in brezhibnim izdelkom. Okvare zaradi neupoštevanja priloženih navodil, nepravilne uporabe, malomarnega ravnanja z izdelkom in mehanske poškodbe so izvzete iz garancijskih pogojev. **Garancija ne izključuje pravic potrošnika, ki izhajajo iz odgovornosti prodajalca za napake na blagu.**

Vzdrževanje, nadomestne dele in priklopne aparate proizvajalec zagotavlja še 3 leta po preteku garancije.

Servisiranje izvaja družba CONRAD ELECTRONIC SE, Klaus-Conrad-Strasse 1, 92240 Hirschau, Nemčija.

Pokvarjen izdelek pošljete na naslov: Conrad Electronic d.o.o. k.d., Ljubljanska cesta 66, 1290 Grosuplje, skupaj z računom in izpolnjenim garancijskim listom.

Prodajalec:

Datum izročitve blaga in žig prodajalca:

Garancija velja od dneva izročitve izdelka, kar kupec dokaže s priloženim, pravilno izpolnjenim garancijskim listom.

Prevod izvirne izjave EU o skladnosti

Izjava EU o skladnosti

Ime in naslov proizvajalca:

PROXXON S.A.
6-10, Härebiereg
6868 Wecker

Ime izdelka: Namizni rezkar MICRO MP 400
Številka izdelka: 27050

Izjavljamo, da so označeni izdelki skladni z določbami naslednjih direktiv EU:

Direktiva EU o EMC 2004/108/ES

Uporabljeni standardi:

DIN ES 55014-1 / 02.2010
DIN ES 55014-2 / 06.2009
DIN ES 61000-3-2 / 03.2010
DIN ES 61000-3-3 / 06.2009

Direktiva EU o strojih 2006/42/ES

Uporabljeni standardi:

DIN ES 61029-1 / 01.2010

12.03.2012

Jörg Wagner, dipl. ing.
PROXXON S.A.
Oddelek za varnost izdelkov

Pooblašena oseba za izdajo dokumentacije CE je enaka podpisniku.

Izvirna izjava EU o skladnosti

EU-Konformitätserklärung

Name und Anschrift des Herstellers:

PROXXON S.A.
6-10, Härebiërg
L-6868 Wecker

Gerätebezeichnung: MICRO-Profiliergerät
MP 400

Artikel-Nr.: 27050

Wir erklären, dass die bezeichneten Produkte die Bestimmungen folgender EU-Richtlinien erfüllen:

EU-EMV-Richtlinie 2004/108/EG

Angewandte

Normen: DIN EN 55014-1 / 02.2010
DIN EN 55014-2 / 06.2009
DIN EN 61000-3-2 / 03.2010
DIN EN 61000-3-3 / 06.2009

EU-Maschinenrichtlinie 2006/42/EG

Angewandte

Normen: DIN EN 61029-1 / 01.2010

12.03.2012



Dipl.-Ing. Jörg Wagner

PROXXON S.A.
Geschäftsbereich Gerätesicherheit

Der CE-Dokumentationsbevollmächtigte ist identisch mit dem Unterzeichner.