



## NAVODILA ZA UPORABO

# Plinski spajkalnik Dremel VersaTip 200-6

Kataloška št.: 82 42 80

# DREMEL®

Pred uporabo orodja Dremel Versatip, se prepričajte, da ste ta priročnik v celoti prebrali in razumeli.

## KAZALO

<b>Slike</b> .....	<b>3</b>
<b>Uvod</b> .....	<b>4</b>
Delovno območje .....	4
Osebna varnost .....	4
Uporaba in nega orodja .....	5
Namembnost .....	5
<b>Okolje</b> .....	<b>6</b>
Odstranjevanje .....	6
Specifikacije .....	6
<b>Uporaba</b> .....	<b>6</b>
Dremel Versatip .....	6
Vsebina garniture .....	6
(Ponovno) polnjenje rezervoarja .....	7
Priprava na delo .....	7
Uporaba z odprtim plamenom .....	7
Nastavitev dolžine plamena in temperature .....	7
Namestitev ali zamenjava konic .....	8
Namestitev / zamenjava šobe .....	8
Najbolj pogosta raba .....	8
<b>Vzdrževanje</b> .....	<b>9</b>
Čiščenje .....	9
Servis .....	9
Kontaktne informacije za Dremel .....	9
<b>Garancijski list</b> .....	<b>10</b>

**SLIKE**

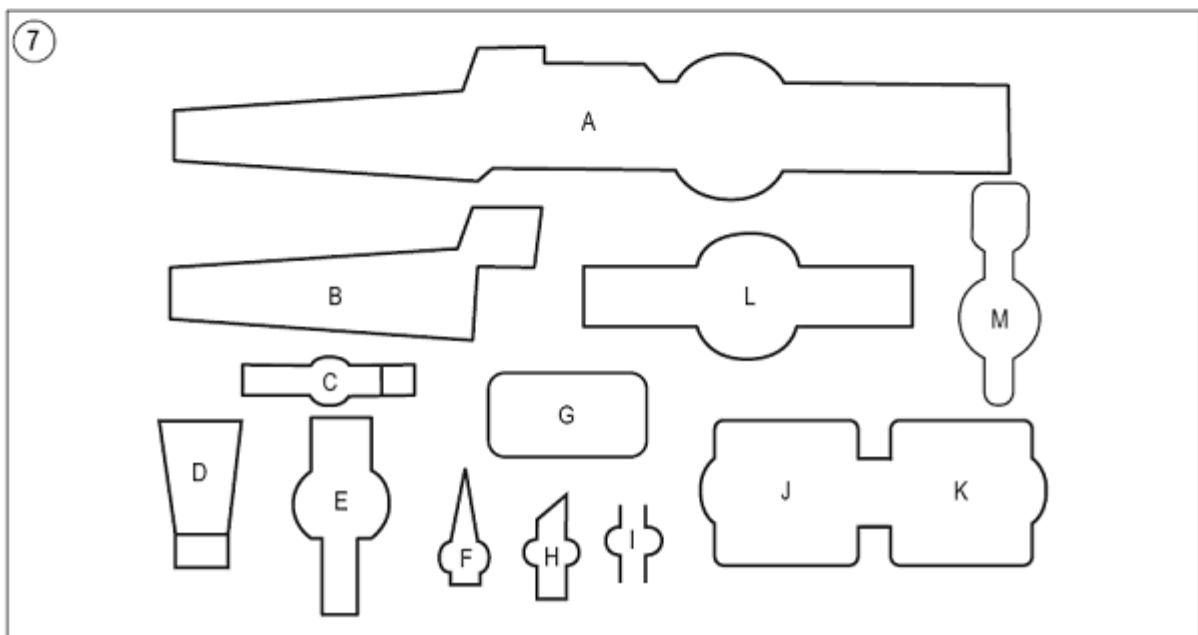
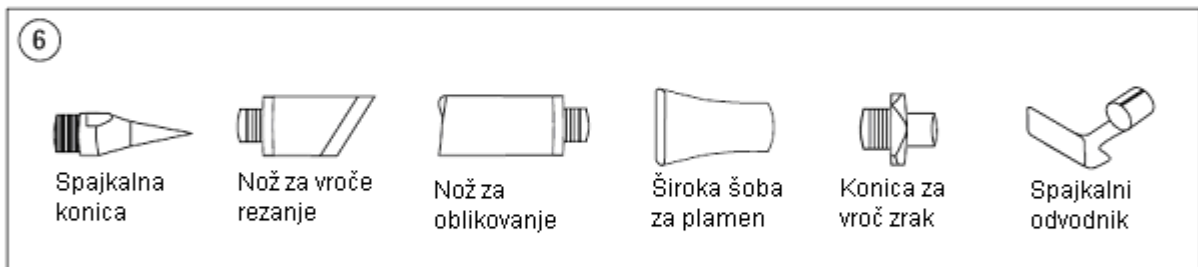
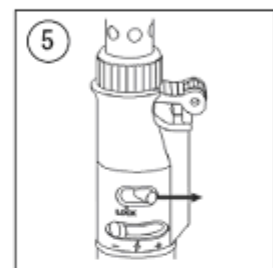
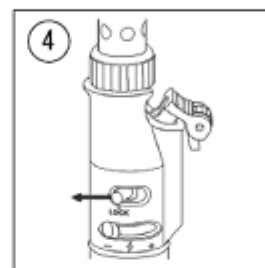
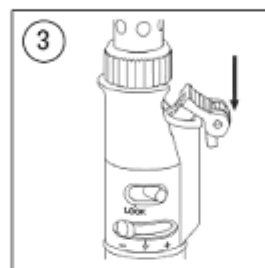
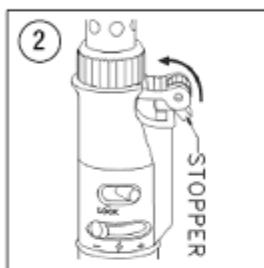
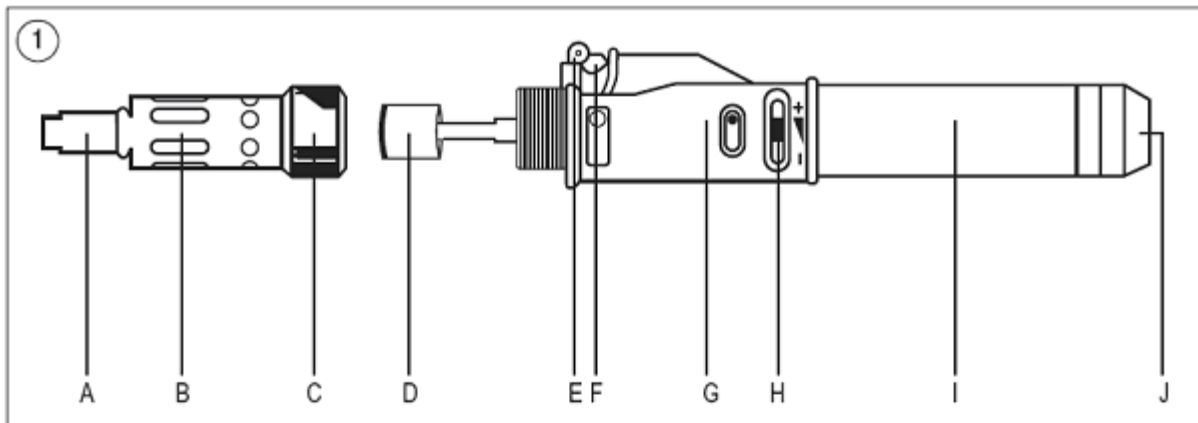

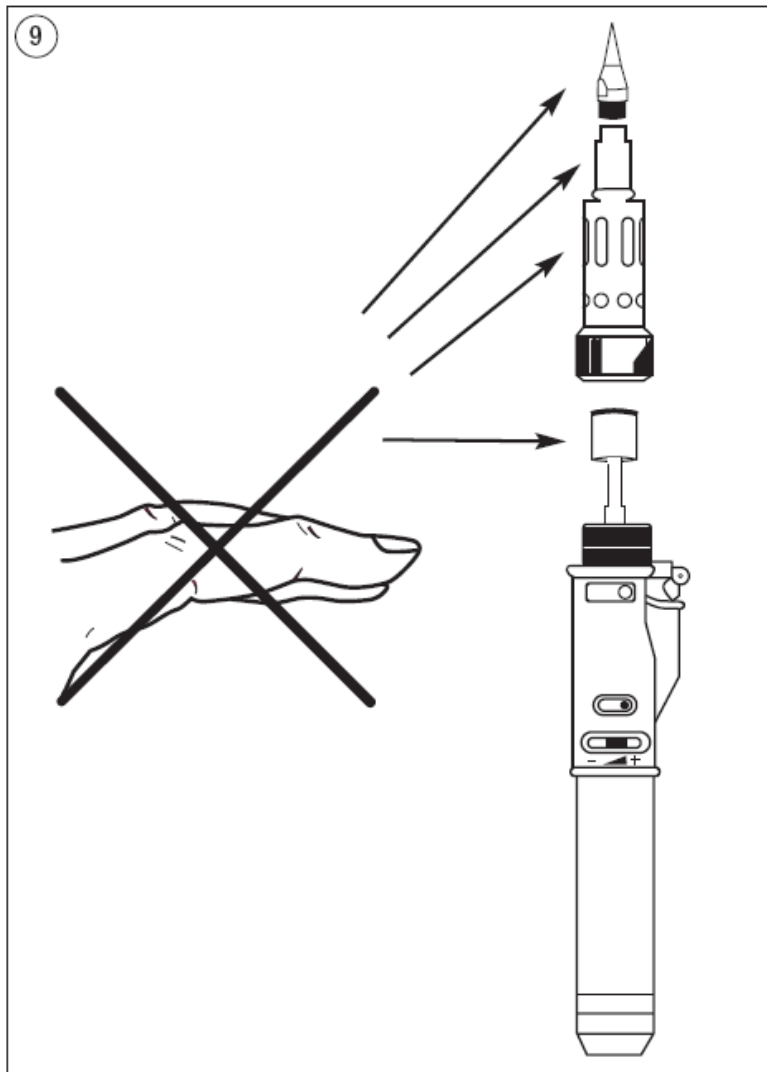
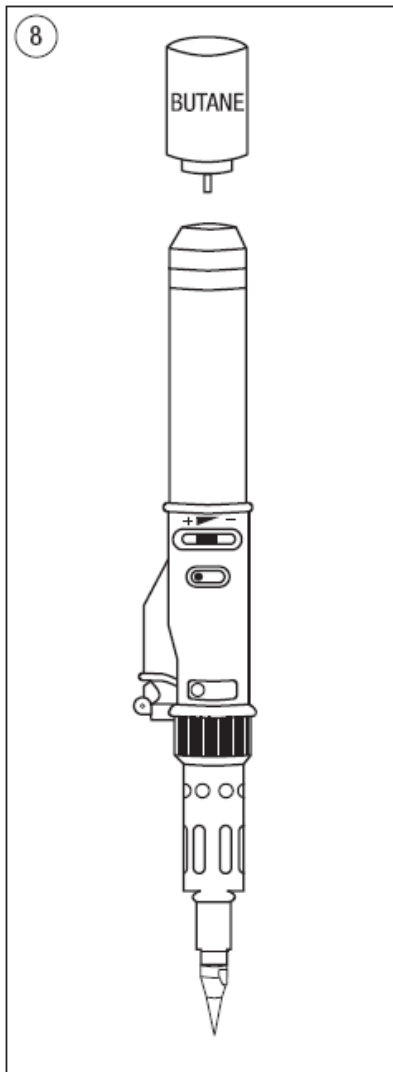

## UVOD



### **⚠ OPOZORILO** PREBERITE VSA NAVODILA.

*Ob neupoštevanju spodnjih navodil lahko pride do električnega udara, požara in/ali težkih poškodb.*







### **DELOVNO OBMOČJE**

- a. Poskrbite, da bo delovno območje čisto in dobro osvetljeno. Na nepospravljenih in temnih mestih so nezgode pogostejše.
- b. V bližino orodja ne prinašajte ali zadržujte vnetljivih snovi.
- c. Med uporabo orodja morajo biti otroci in druge osebe izven delovnega območja. V primeru, da odvrnejo vašo pozornost, lahko izgubite nadzor nad orodjem.
- d. Uporabljajte le na prostem ali v dobro zračenem prostoru.

## OSEBNA VARNOST

- a. **Bodite pozorni, pazite kaj delate, in uporabljajte zdravo pamet pri rokovanju s spajkalnikom.** Ne uporabljajte spajkalnika, če ste utrujeni ali pod vplivom drog, alkohola ali zdravil. Trenutek nepozornosti med uporabo orodja lahko povzroči resne telesne poškodbe.
- b. **Uporabljajte varnostno opremo.** Vedno uporabljajte zaščito za oči. Uporaba primerne varnostne opreme, npr. protiprašne maske, neдрsečih zaščitnih čevljev, čelade in zaščite sluha, lahko zmanjša nevarnost telesnih poškodb.
- c. **Ne nagibajte se preveč.** Imejte pravilno telesno držo in poskrbite za ravnotežje. V nepričakovanih situacijah boste tako imeli boljši nadzor nad orodjem.
- d. **Nosite ustrezno obleko.** Obstaja nevarnost, da se s plamenom ali tekočino spajkalne konice opečete. Da se zaščitite pred opeklinami, nosite zaščitno obleko. Pazite, da vaši lasje, obleka in rokavice ne pridejo v stik z ognjem. Ohlapna oblačila ali dolgi lasje se lahko vnamejo.
- e. **Zaščitite obdelovanca.** Uporabite primež za držanje obdelovanca. S tem lahko pri uporabi orodja uporabljate obe roki.
- f. **Ta priročnik shranite za prihodnjo referenco.** g. **Orodja ne uporabljajte, če pušča, če kaže kakršnekoli znake poškodb, ali če je pokvarjeno.**
- h. **Če orodje pušča (vonj po plinu), ga nemudoma odnesite na prosto in tesnjenje preverite brez ognja; vedno uporabite milnico.** Polnjenje in dopolnjevanje plinskega cilindra morate izvajati na dobro prezračenem mestu, stran od morebitnih virov vžiga, odprtega ognja, kontrolnih lučk, električnih kuhalnikov in drugih ljudi. Upoštevajte varnostna navodila in opozorila na plinskih cilindrih. Na napravi ne izvajajte nobenih sprememb.
- i. **Ne obdelujte materialov, ki vsebujejo azbest (azbest je rakotvoren).**
- j. **Če pri delu nastaja zdravju škodljiv prah (nekateri prahovi so rakotvorni), vnetljiv ali eksploziven prah, poskrbite za ustrezne zaščitne ukrepe; nosite protiprašno masko in uporabite naprave za odstranjevanje prahu/iveri, če so predvidene.**

## UPORABA IN NEGA ORODJA

- a. **Orodje shranjujte na ustreznem mestu, kjerje temperatura okolja med 10 °C in 50 °C.** Počakajte, da se orodje popolnoma ohladi, preden ga shranite. Orodje, ki ni v uporabi, mora biti shranjeno izven dosega otrok in na suhem mestu. Izklopite vsa orodja, ki niso v uporabi.
- b. ** OPOZORILO** Orodje naj se vedno popolnoma ohladi, preden odstranite/zamenjate konice in/ali namestite/zamenjate šobo.
- c. ** OPOZORILO** Visoko vnetljiv plin pod tlakom.
- d. ** OPOZORILO** Ne uporabljajte v bližini isker ali odprtega ognja.
- e. ** OPOZORILO** Posode ne luknjajte, ne sežigajte in je ne shranjujte pri temperaturi višji od 50 °C.
- f. ** OPOZORILO** Hranite izven dosega otrok.
- g. ** OPOZORILO** Ne skušajte demontirati te enote.

## NAMEMBOST

Dremel Versatip je namenjen različnim uporabam, ki jih boste našli opisane v poglavju "UPORABA".

## OKOLJE

### **ODSTRANJEVANJE**

Odslužene dele, pribor in embalažo morate razvrstiti in predati v okolju prijazno recikliranje.

### **SPECIFIKACIJE**

Opis: ..... Dremel Versatip  
Številka modela: ..... 2000  
Električno omrežje: ..... rafiniran butan plin  
Kapaciteta rezervoarja: .....  $\pm 17$  ml. /  $\pm 9$  gramov  
Čas delovanja: .....  $\pm 45$  minut (najvišja nastavitev)  
.....  $\pm 90$  minut (najnižja nastavitev)  
Čas segrevanja: ..... nemudoma (odprt plamen)  
.....  $\pm 25$  sekund (konice)  
Nominalna vhodna vročina (poraba): ..... 12 g/h  
Čas ohlajanja ščitnika pred ognjem: ..... 15 min ( $< 25$  °C)  
Čas ohlajanja konice: ..... 17 min ( $< 25$  °C)  
Temperatura: ..... 1.200 °C (odprt plamen)  
..... 680 °C (vroč zrak)  
..... 550 °C (konice)  
Masa: ..... 135 gramov (prazno orodje)

## UPORABA

Pred uporabo spoznajte komponente orodja Dremel Versatip (slika 1), različne konice (slika 6) in vsebino garniture (slika 7).

### **DREMEL VERSATIP**

- A. Katalizator
- B. Ščitnik pred ognjem
- C. Matica ščitnika pred ognjem
- D. Keramični izolator
- E. Varnostna ključavnica za otroke (blokada)
- F. Sprožilec
- G. Blokada (za neprekinjeno delo)
- H. Gumb za nadzor ognja
- I. Rezervoar
- J. Ventil za polnjenje

### **VSEBINA GARNITURE**

- A. Orodje s pokrovčkom
- B. Žep za shranjevanje pokrovčka
- C. Nož za oblikovanje
- D. Široka gorilna glava
- E. Deflektor
- F. Žep za spajkalno konico
- G. Dodaten prazen žep
- H. Rezalni nož
- I. Konica vročega zraka
- J. Pločevinasti zaboj z gobo za spajkanje

- K. Pločevinasti zaboj za vroče konice
- L. Spajka
- M. Žep za 2 izvijača

Pred uporabo orodja Dremel Versatip odstranite kartonasti pokrov s stikala za vžig.

### **(PONOVO) POLNJENJE REZERVOARJA**

Orodje Dremel Versatip deluje na utekočinjen butan plin.

Prepričajte se, daje plin, ki ga uporabljate, rafiniran butan plin, ki se ga lahko uporabi tudi za vžigalnike.

Orodje in posodo držite tako, kot je prikazano na sliki 8. Nato napolnite rezervoar s tekočim butan plinom in glejte navodila na posodi z butan plinom. Rezervoarje poln, ko tekoči butan plin izteka skozi ventil za polnjenje.

** OPOZORILO REZERVOARJA NE POLNITE PREKOMERNO!**

### **PRIPRAVA NA DELO**

Orodje Dremel Versatip je opremljeno z mehanizmom za zaščito otrok. Za uporabo tega mehanizma potrebujete dve roki, zaradi zaščite pred (slučajnim) vžigom s strani otrok.

1. Glejte slike 2 in 3 za vžig orodja Dremel Versatip.

2. Keramični izolator bo začel žareti kmalu po vžigu.

Če se to ne zgodi, ponovite 1. in 2. korak. Če je orodje Dremel Versatip hladno, lahko vžig povzroči kratek stik z žvižgajočim zvokom. To je normalno in ne pomeni, da je z orodjem kaj narobe.

\* Opomba: Ščitnik pred ognjem mora biti pravilno nameščen na orodje, da se ga da vžgati.

Ko je stikalo za vžig sproščeno, se pretok plina samodejno prekine, zaradi česar je orodje Dremel Versatip ustavi in počasi ohladi. Za trajno rabo orodja Dremel Versatip, sledite korakom na slikah 2, 3 in 4. Za izklop orodja Dremel Versatip spustite stikalo za vžig in premaknite blokirni gumb v desno (slika 5). To bo takoj ustavilo pretok butan plina.

### **UPORABA Z ODPRTIM PLAMENOM**

Za uporabo orodja Dremel Versatip z odprtim plamenom odvijte ščitnik pred ognjem, odstranite katalizator (in konico, če je pritrjena), privijte ščitnik pred ognjem nazaj na orodje in varno zategnite matico ščitnika pred ognjem.

### **NASTAVITEV DOLŽINE PLAMENA IN TEMPERATURE**

Po vžigu se prepričajte, da je orodje vključeno, tako da preverite, da katalizator začne žareti. Nato premaknite upravljalno ročico za plamen v desno za povečanje dolžine plamena in temperature ali v levo za zmanjšanje dolžine plamena in temperature. Ko uporabljate odprt ogenj ali vroč zrak, ima orodje Dremel Versatip pravilno temperaturo takoj po vžigu. Počakajte 25 sekund za segretje konic.

## NAMESTITEV ALI ZAMENJAVA KONIC



**OPOZORILO**

**ORODJE NAJ SE VEDNO POPOLNOMA OHLADI, PREDENO DSTRANITE ALI ZAMENJATE KONICE.**

Prepričajte se, da uporabljate konico, primerno delu, ki ga želite opraviti. Uporabljajte le konice, ki se popolnoma prilegajo orodju. Ohlapno pritrjene konice so lahko vzrok za nenadzorovan in nevaren plamen. Za uporabo konic mora biti nameščen katalizator. Za namestitev katalizatorja odvijte matico ščitnika pred ognjem in odstranite ščitnik pred ognjem. Potisnite katalizator v ščitnik pred ognjem, tako da je ozek del obrnjen ven. Namestite ščitnik pred ognjem in katalizator nazaj na orodje in varno zategnite matico ščitnika pred ognjem. Spajkalno konico, konico rezalnega noža, konico noža za oblikovanje in konico vročega ventilatorja lahko privijete na katalizator. Nastavke trdno privijte z uporabo 7 mm izvijača. Za odstranitev konice uporabite le 7 mm izvijač, da jo odvijete. Uporabite 8 mm izvijač, da katalizator zadržite na zelenem mestu. Konica široke gorilne glave in konica deflektorja lahko zdrsneti prek roba katalizatorja. Da jih odstranite, snemite katalizator.

## NAMESTITEV / ZAMENJAVA ŠOBE



**OPOZORILO**

**ORODJE NAJ SE VEDNO POPOLNOMA OHLADI, PREDEN NAMESTITE ALI ZAMENJATE ŠOBO.**

Šoba se lahko zamaši zaradi nečistoč v butan plinu. Za daljšo življenjsko dobo orodja se da šoba zamenjati. Če naj bi bila šoba zamašena, upoštevajte naslednje korake za zamenjavo šobe:

1. Odvijte matico ščitnika pred ognjem.
2. Odstranite ščitnik pred ognjem (po potrebi še katalizator in konico).
3. Odvijte keramični izolator.
4. Šobo odstranite ročno (majhen bakren del) z rahlim vrtenjem in jo izvlecite.
5. Namestite novo šobo z majhno odprtino na zunanji strani.
6. Namestite keramični izolator nazaj in ga varno zategnite.
7. Zamenjajte ščitnik pred ognjem (po potrebi še katalizator in konico).
8. Varno zategnite matico ščitnika pred ognjem.

Orodje Dremel Versatip je sedaj pripravljeno za uporabo.

OPOMBA: zamenjavo šobe lahko naročite pri vašem koncesionarju.

## NAJBOLJ POGOSTA RABA

Spajkalna konica: za običajno spajkanje z uporabo spajkalne konice.

Nož za vroče rezanje: rezanje najlonskih vrvi za preprečitev 'cefranja'.

Nož za oblikovanje: rezanje plastike in ostalih na vročino občutljivih materialov na tanke plošče

Široka gorilna glava: priprava za podrobno odstranjevanje barve Konica za vroči zrak: topljenje plastike in ostalih na vročino občutljivih materialov

Deflektor: krčenje izolacije, občutljive na vročino, okoli električnega kabla



## **VZDRŽEVANJE**

### **ČIŠČENJE**

Izključite orodje in pustite, da se popolnoma ohladi, preden ga očistite. Zunanjo stran orodja lahko očistite s čisto krpo. Po potrebi uporabite vlažno krpo z majhno količino detergenta. Za čiščenje spajkalne konice, namočite gobo za spajkanje v vodo. Po spajkanju ali v primeru presežka sredstva za spajkanje na konici ga obrišite z gobo, dokler je še vroče.

### **SERVIS**

Ta izdelek DREMEL je zajamčeno skladen z zakonodajo/nacionalnimi predpisi; poškodbe zaradi normalne obrabe, preobremenitve ali nepravilnega rokovanja so izključene iz garancije. Če enota ne deluje kljub negi pri delu in preizkušanju, jo pošljite koncesionarju nerazstavljeno skupaj z dokazilom o nakupu.

## **KONTAKTNE INFORMACIJE ZA DREMEL**

Za več informacij o ponudbi Dremel, podporo in pomoč obiščite [www.dremel.com](http://www.dremel.com).

Dremel Europe, P.O. Box 3267, 4800 DG Breda, Nizozemska

Dremel  
The Netherlands

**[www.dremel.com](http://www.dremel.com)**

Vse pravice pridržane.



## GARANCIJSKI LIST

Izdelek: **Plinski spajkalnik Dremel VersaTip 200-6**  
Kat. št.: **82 42 80**

Conrad Electronic d.o.o. k.d.  
Ljubljanska c. 66, 1290 Grosuplje  
Fax: 01/78 11 250, Tel: 01/78 11 248  
[www.conrad.si](http://www.conrad.si), [info@conrad.si](mailto:info@conrad.si)

### **Garancijska izjava:**

Proizvajalec jamči za kakovost oziroma brezhibno delovanje v garancijskem roku, ki začne teči z izročitvijo blaga potrošniku. **Garancija velja na območju Republike Slovenije.**

### **Garancija za izdelek je 1 leto.**

Izdelek, ki bo poslan v reklamacijo, vam bomo najkasneje v skupnem roku 45 dni vrnili popravljenega ali ga zamenjali z enakim novim in brezhibnim izdelkom. Okvare zaradi neupoštevanja priloženih navodil, nepravilne uporabe, malomarnega ravnanja z izdelkom in mehanske poškodbe so izvzete iz garancijskih pogojev. **Garancija ne izključuje pravic potrošnika, ki izhajajo iz odgovornosti prodajalca za napake na blagu.**

Vzdrževanje, nadomestne dele in priklopne aparate proizvajalec zagotavlja še 3 leta po preteku garancije.

Servisiranje izvaja proizvajalec sam na sedežu firme CONRAD ELECTRONIC SE, Klaus-Conrad-Strasse 1, Nemčija.

Pokvarjen izdelek pošljete na naslov: Conrad Electronic d.o.o. k.d., Ljubljanska cesta 66, 1290 Grosuplje, skupaj z izpolnjenim garancijskim listom.

**Prodajalec:** \_\_\_\_\_

**Datum izročitve blaga in žig prodajalca:**

\_\_\_\_\_

**Garancija velja od dneva izročitve izdelka, kar kupec dokaže s priloženim, pravilno izpolnjenim garancijskim listom.**