



NAVODILA ZA UPORABO

Tiskalnik nalepk Dymo LabelManager 500TS

Kataloška št.: 88 25 91

KAZALO

1. SESTAVNI DELI NAPRAVE	3
2. SPLOŠNO O NAPRAVI	4
3. ZAČETNI ZAGON	4
4. PRVA UPORABA NAPRAVE	6
5. SEZNANJANJE Z NAPRAVO	6
6. UPORABA ZASLONA NA DOTIK.....	8
7. UREJANJE NALEPKE	9
8. UPORABA POMNILNIKA NAPRAVE	15
9. MOŽNOSTI TISKANJA	17
10. PRILAGAJANJE NAPRAVE.....	18
11. UPORABA UPORABNIŠKIH RAČUNOV.....	19
12. ČIŠČENJE IN VZDRŽEVANJE NAPRAVE.....	20
13. UPORABA NAPRAVE SKUPAJ Z RAČUNALNIKOM.....	21
14. ODPRAVA NAPAK.....	24
15. POVRATNE INFORMACIJE.....	25
16. VARNOSTNI NAPOTKI ZA LI-PO POLNILNE BATERIJE.....	25
17. OKOLJU PRIJAZNO ODSTRANJEVANJE	26
GARANCIJSKI LIST	27

1. SESTAVNI DELI NAPRAVE

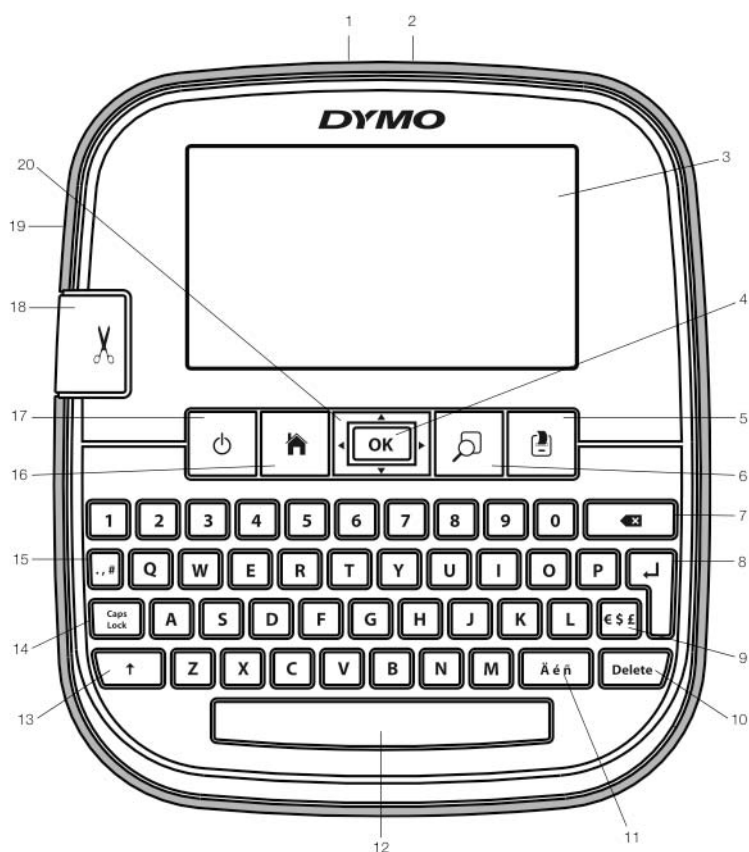

- 1 USB priklop
- 2 Vtičnica za polnjenje
- 3 Zaslona na dotik
- 4 Gumb "OK"
- 5 Tiskanje
- 6 Predogled tiskanja
- 7 Gumb "Nazaj"
- 8 Gumb "Potrdi"
- 9 Gumb "Simboli – denarna enota"
- 10 Gumb "Izbriši"
- 11 Gumb "Naglasí"
- 12 Gumb "Presledek"
- 13 Gumb "Shift"
- 14 Gumb "Velike črke"
- 15 Gumb "Simboli – ločila"
- 16 Gumb "Domov"
- 17 Gumb "Vklop/izklop" naprave
- 18 Rezalnik
- 19 Reža za izdelane nalepke
- 20 Smerni gumbi

2. SPLOŠNO O NAPRAVI

Z Dymo tiskalnikom nalepk LabelManager 500TS, lahko izdelate vrsto različnih, visokokvalitetnih, samolepilnih nalepk. Za nalepke lahko izbirate različne pisave in njihove velikosti. Tiskalnik nalepk uporablja kasete nalepk s širinami 6 mm (1/4"), 9 mm (3/8"), 12 mm (1/2"), 19 mm (3/4") ali 24 mm (1"). Nalepke so na voljo v različnih barvah.

Za informacije kako kupiti nalepke in dodatno opremo za tiskalnik, obiščite spletno stran www.dymo.com

Registracija Tiskalnika nalepk

Za registracijo tiskalnika nalepk obiščite spletno stran www.dymo.com. Med postopkom registracije potrebujete serijsko številko, ki je navedena na notranji strani pokrova na zadnji strani naprave.

3. ZAČETNI ZAGON

Za pripravo naprave sledite navodilom v tem poglavju.

PRIKLOP NAPAJANJA

Tiskalnik nalepk napaja LiPo polnilna baterija.

Vstavljanje baterije: baterija, ki je ob dobavi priložena tiskalniku, je le delno napolnjena.



Pred ravnanjem z baterijo mora biti napajalnik izklopljen.

1. Dvignite pokrov na zadnji strani naprave.
2. Baterijo vstavite v prostor za baterijo, kakor je prikazano na sliki:

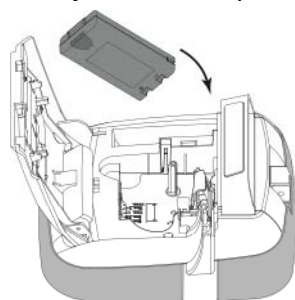

3. Zaprite pokrov tiskalnika.



Preberite si poglavje "Varnostni napotki za Li-Po baterije".

Odstranjevanje baterije: če naprave dlje časa ne nameravate uporabljati, iz nje odstranite baterijo.



Pred ravnanjem z baterijo mora biti napajalnik izklopljen.

1. Odklopite napajalnik.

2. Dvignite pokrov na zadnji strani tiskalnika.
3. Iz prostora za baterije odstranite baterijo.



Preberite si poglavje “Varnostni napotki za Li-Po baterije”.

Polnjenje baterije: za polnjenje baterije uporabljajte priloženi napajalnik. Polnjenje baterije traja približno tri ure.



Napajalnik se uporablja izključno le za polnjenje baterije.

1. Tiskalnik nalepk obrnite.
2. Vtič napajalnika vstavite v vtičnico za polnjenje, ki se nahaja na vrhu tiskalnika.

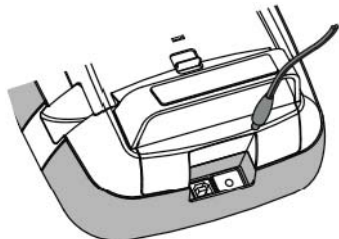

3. Drugi konec napajalnika vstavite v omrežno vtičnico.



Preberite si poglavje “Varnostni napotki za Li-Po baterije”.

VSTAVLJANJE KASETE Z NALEPKAMI

Ta tiskalnik uporablja kasete z nalepkami DYMO D1.

Vstavljanje kasete z nalepkami:

1. Dvignite pokrov na zadnji strani in odprite prostor za kaseto.
2. Preverite da sta trak s črnilom in trak z nalepkami napeta čez ustje kasete in da je trak z nalepkami nameščen med vodila za nalepke. Če je potrebno, trak s črnilom zategnite tako, da navoj traku črnila zavrtite v nasprotni smeri urinega kazalca.

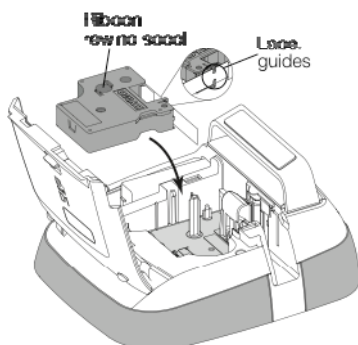

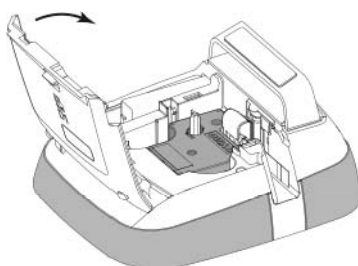

3. Vstavite kaseto in jo trdno pritisnite v napravo, da se zatakne.
4. Zaprite pokrov na zadnji strani naprave.



4. PRVA UPORABA NAPRAVE

Prvič ko vklopite napravo, je potrebno nastaviti jezik, merilno enoto in širino nalepke. Te nastavitve se ohranijo vse dokler jih ne spremenite.

Nastavitev naprave

1. Pritisnite  in vklopite napravo.
 Prvič ko vklopite tiskalnik nalepk, bo morda potrebno več časa, da se sistem postavi.
2. Izberite jezik in pritisnite "Next".
3. Izberite merilno enoto in širino nalepke in pritisnite "Done".

Tiskanje nalepke

1. Z uporabo tipkovnice vnesite besedilo in ustvarite enostavno nalepko.
2. Pritisnite . Nalepka se natisne in samodejno odreže. Za izklop funkcije samodejnega rezanja, glejte "Izklop samodejnega rezanja".
3. Z nalepke odstranite zaščito, da se pokaže lepilo nalepke in jo nato nalepite.

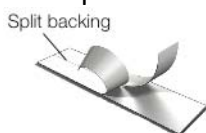



ločljiva zaščita lepila na zadnji strani nalepke

Čestitke! Izdelali in natisnili ste vašo prvo nalepko. Nadaljujte z branjem in se seznanite s še več funkcijami, ki vam jih omogoča tiskalnik nalepk.

5. SEZNAVJANJE Z NAPRAVO

Seznanite se s položaji funkcijskih tipk na tiskalniku nalepk. Pomagajte s sliko sestavnih delov naprave. V naslednjih odstavkih so funkcije podrobno opisane.

VKLOP NAPRAVE

Z gumbom  napravo vklopite in izklopite. Po dveh minutah neaktivnosti se tiskalnik samodejno prestavi v stanje pripravljenosti in na ta način varčuje z energijo. Z enkratnim pritiskom na gumb , ga prebudite.

Za popoln izklop naprave gumb  pritisnite in držite pet sekund.

Kadar je na tiskalnik priklopljen napajalnik, je na zaslonu prikazana ura, tiskalnik pa se prestavi v stanje pripravljenosti.

Kadar napajalnik ni priklopljen, na zaslonu ni prikazana ura, tiskalnik pa je pred izklopom dodatni dve minuti v stanju pripravljenosti.

Kadar se tiskalnik samodejno izklopi, se trenutno besedilo in urejanje nalepke shranita in se pokažeta ob naslednjem vklopu.

Kadar tiskalnik nalepk izklopite ročno ali kadar iz tiskalnika odstranite baterijo in odklopite napajalnik, se trenutno besedilo in urejanje nalepke ne shranita. Podatke tako izgubite.

GUMB "DOMOV"

S pritiskom na gumb  se pokaže domači zaslon ali pa z njim prekinete kakršnokoli pogovorno okno ali pojavno sporočilo.

ZASLON NA DOTIK

Nalepko lahko ustvarite in urejate z ukazi na zaslonu na dotik.

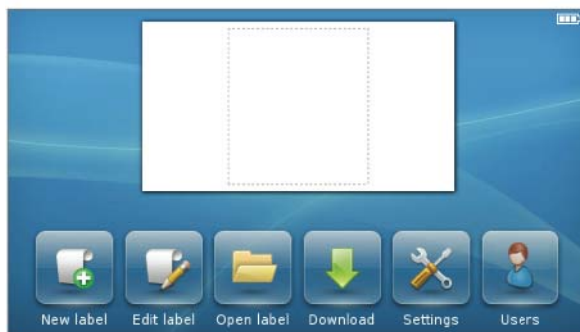

Ustvarite novo nalepko.



Urejanje trenutne nalepke.



Odprite shranjeno ali nedavno natisnjeno nalepko.



Pregled prenešenih nalepk.



Spreminjanje nastavitev nalepk.



Prikaz statusa polnosti baterije.

SMERNI GUMBI

Nalepko lahko pregledate in urejate z uporabo levega in desnega smernega gumba. Z vsemi štirimi smernimi gumbi se lahko premikate med izbranimi meniji, izbor pa potrdite s pritiskom gumba "OK".

VELIKE ČRKE

Z gumbom  preklapljate med vklopom in izklopom velikih tiskanih črk. Kadar je "Caps Lock" vklopljen, je gumb osvetljen, vse napisane črke pa so velike tiskane. Kadar je "Caps Lock" izklopljen, so vse vnešene črke male pisane. Privzeta nastavitve je izklopljen "Caps Lock".

"SHIFT"

S pritiskom na gumb , za vsako črko posebej vklopite velike tiskane črke.

GUMB "NAZAJ"

Z gumbom  izbrišete izbrano besedilo ali predmet. Če ne izberete besedila ali predmeta, z njim izbrišete znak, ki se nahaja levo od kazalnika.

GUMB "IZBRIŠI"

Podobno kot gumb "Nazaj", tudi z gumbom "izbriši" izbrišete izbrane predmete ali besedilo. Če pa ne izberete nobenega predmeta ali besedila, se izbriše znak, ki se nahaja desno od kazalnika.

6. UPORABA ZASLONA NA DOTIK

S prsti lahko na zaslonu na dotik izbirate ukaze in zaslon upravljate. Zaslon deluje na dotik, dvojni dotik in drsenje prstov preko zaslona.



Po zaslonu ne pritiskajte s trdimi predmeti, kot so na primer vaši nohti.

IZBIRANJE

Z dotikom na element lahko na zaslonu na dotik naredite izbiro.



Dotaknite se in izberite zavihek, element menija ali odključajte kvadrateg.

IZBIRA BESEDILA

Na hiter način lahko izberete besedilo za urejanje ali izbris.

Z dvojnim dotikom izberite besedilo.



Povlecite mejnike in izberite več ali manj besedila.

Dotaknite se, če želite izbrati celotno besedilo na nalepki.

DRSENJE PO SEZNAMU

Z vlečenjem drsnika se po meniju ali seznamu premikate hitreje.



Povlecite drsник po seznamu.

7. UREJANJE NALEPKE

Za izboljšanje videza nalepke lahko izbirate med večimi možnostmi urejanja.

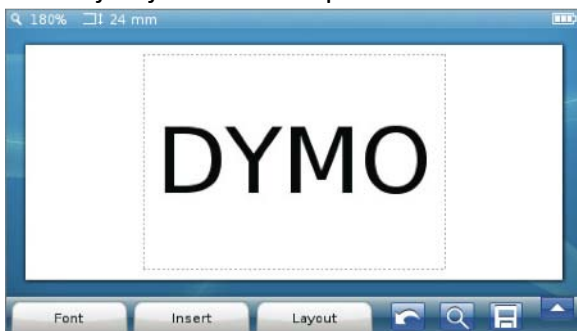

IZBIRA PISAVE

Za izboljšanje videza nalepke lahko izbirate med večimi možnostmi urejanja. Spremenite lahko urejanje celotnega ali le dela besedila na nalepki. Spremenite lahko tip pisave, velikost in stil.

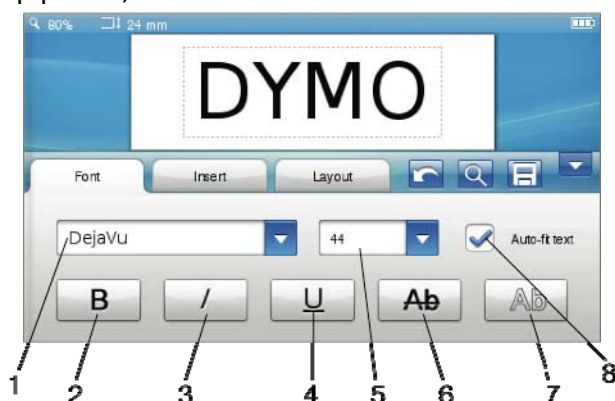

- | | | | |
|---|------------------|---|--------------------|
| 1 | Tip pisave | 5 | Veilkost pisave |
| 2 | Ojačana pisava | 6 | Prečrtano besedilo |
| 3 | Nagnjena pisava | 7 | Občrtano besedilo |
| 4 | Podčrtana pisava | 8 | Samodejno besedilo |

Oblikovanje besedila

1. Po potrebi na domačem zaslonu pritisnite .
2. Izberite zavihek "Font" (pisava).

Spreminjanje tipa pisave: spremenite lahko tip pisave za del ali za celotno besedilo nalepke.

1. Če je potrebno, lahko za spreminjanje označite obstoječe besedilo.
 Če želite zamenjati pisavo za novo besedilo, obstoječega besedila ni potrebno označiti.
2. S seznama pisav izberite željeno pisavo.

Spreminjanje velikosti pisave: razpoložljive velikosti pisave so odvisne od izbrane širine nalepke.

1. Če je potrebno, lahko za spreminjanje označite obstoječe besedilo.
 Če želite zamenjati pisavo za novo besedilo, obstoječega besedila ni potrebno označiti.
2. S seznama velikosti pisav izberite željeno velikost.

Spreminjanje tipa pisave:

1. Če je potrebno, lahko za spreminjanje označite obstoječe besedilo.
 Če želite zamenjati pisavo za novo besedilo, obstoječega besedila ni potrebno označiti.
2. Za vsak željeni tip pisave se dotaknite gumba.

VSTAVLJANJE POSEBNIH ZNAKOV, SAMOBESEDILA IN ČRTNIH KOD

V zavihku "Insert" (vstavljanje) lahko v besedilo hitro dodate simbole, slike, črtne kode, različne tipe samobesedil in mednarodne znake.



Nedavno uporabljene slike in simboli so samodejno dodani v kategorijo priljubljenih. Ta se nahaja na vrhu seznama za vstavljanje.

Dostop do zavihka "Insert":

1. Če je potrebno, na domačem zaslonu pritisnite .
2. Izberite zavihek "Insert".

Vstavljanje simbolov: tiskalnik nalepk podpira veliko uporabnih simbolov, ki jih lahko hitro dodate v besedilo nalepke.

1. Na zavihku "Insert" izberite "Symbols".
2. Izberite simbol, ki ga želite dodati v besedilo nalepke.



Simbole ločil lahko hitro najdete če na tipkovnici pritisnete gumb ".,#" , simbole denarnih enot pa s pritiskom na gumb "€ \$ £".

Vstavljanje slike: tiskalnik nalepk vsebuje različne slike za uporabo na nalepkah.

Na tiskalnik lahko prenesete tudi vaše slike. Za navodila kako prenesti sliko, glejte poglavje "Uporaba naprave skupaj z računalnikom".

1. Na zavihku "Insert" izberite "Clip Art".
2. Izberite sliko, ki jo želite dodati na nalepko.



Na nalepki je lahko le ena slika.

Uporaba samo-številčenja:

1. Na zavihku "Insert" izberite "Auto-fields and Barcodes".
2. Pritisnite "Numbering". Pokaže se okno "Insert Numbering" (vstavite številčenje).
3. Izberite način številčenja, ki ga želite uporabiti.
4. Za samo-številčenje izberite začetno vrednost.
5. Izberite vrednost povečanja na vsaki nalepki.
6. Izberite število nalepk, ki jih želite narediti.
7. Kot dodatno možnost lahko izberete kvadratek "Add leading zeros", kar pomeni, da se pred številko izpiše 0.
8. Pritisnite "OK". Na nalepke se samodejno vstavi številčenje.

Samo-številčenje na nalepki predstavlja en znak. To polje lahko izbrišete na enak način kot katerikoli drug znak.

Za informacije glede tiskanja nalepk s samo-številčenjem, si preberite poglavje "Tiskanje serije nalepk".

Vstavljanje datuma in ure: na nalepko lahko dodate trenutno datum in uro. Pred vstavljanjem datuma in ure, je potrebno na tiskalniku nalepk nastaviti trenutni datum in uro.

Nastavitev datuma:

1. Na domačem zaslonu pritisnite .
2. S seznama nastavitev izberite "Date".
3. Izberite trenutno leto, mesec in dan.
4. Izberite zeleno obliko datuma in nato pritisnite "Done".

Nastavitev ure:

1. Na domačem zaslonu pritisnite .
2. S seznama nastavitev izberite "Time".
3. Izberite trenutno uro in minute.

4. Za izbiro 24-urnega prikaza ure odključajte kvadrateg "Use 24-hour time". Za izbiro 12-urnega prikaza ure pa odključajte kvadrateg "Use 12-hour time" in nato s seznama izberite "AM" (dopoldne) ali "PM" (popoldne).
5. Pritisnite "Done".

Vstavljanje datuma in ure:

1. Na zavihku "Insert" izberite "Auto-fields and Barcodes".
2. Pritisnite "Date and Time". Pokaže se okno "Insert Date and Time".
3. Za vstavljanje datuma naredite sledeče:
 - izberite kvadrateg "Date".
 - s seznama izberite želeni format datuma.
4. Za vstavljanje ure naredite sledeče:
 - izberite kvadrateg "Time".
 - opcijsko lahko odključate kvadrateg "Use 24-hour time".
5. Za samodejno posodobitev datuma in ure vsakokrat ko tiskate nalepke, odključajte kvadrateg "Auto-update date and time".
6. Pritisnite "OK". Na nalepke se samodejno vstavi datum in ura.

Datum in ura na nalepki predstavljata vsaka po en znak. Ta polja lahko izbrišete na enak način kot katerikoli drug znak.

Vstavljanje črtne kode: tiskate lahko naslednje oblike črtnih kod:

UPC-A Coda 128B EAN13

UPC-E Koda 39 EAN8

Izberete lahko ali želite natisniti tudi besedilo črtne kode ter ali želite besedilo izpisati nad ali pod črtno kodo. Opcijsko lahko besedilo dodate tudi pred, za, nad ali pod črtno kodo.



Ta navodila za uporabo so napisana ob predpostavki, da poznate razliko med črtnimi kodami in imate plan, kako jih umestiti v vašo organizacijo. Če potrebujete več informacij o črtnih kodah, je v knjigarnah in knjižnicah na voljo veliko knjig na to temo.

1. Na zavihku "Insert" izberite "Auto-fields and Barcodes".
2. Pritisnite "Barcode". Pokaže se okno "Insert Barcode".
3. S seznama tipov črtnih kod izberite želeni tip.
4. V polje "Barcode data" vstavite podatke za črtno kodo.



Za vstavljanje simbola pritisnite "Add Symbol" in izberite želeni simbol.

5. S seznama "Show barcode data" (prikaz podatkov črtne kode) izberite eno od naslednjih možnosti:
 - "Below barcode" – besedilo je postavljeno pod črtno kodo.
 - "Above barcode" – besedilo je postavljeno nad črtno kodo.
 - "Not displayed" – besedilo črtne kode se ne natisne.
6. Pritisnite "Choose layout" (izberite izgled) in nato naredite sledeče:
 - s seznama "Barcode Size" izberite velikost črtne kode.



Za najboljši rezultat izberite "Medium" (srednji).

- glede na ostalo besedilo izberite želeni položaj črtne kode na nalepki.
7. Pritisnite "OK". Na nalepke se vstavi barkoda.

Črna koda na nalepki predstavlja en znak. Črtno kodo lahko izbrišete na enak način kot katerikoli drug znak.

Vstavljanje dni, mesecev ali kvartalov: na nalepke lahko samodejno vstavite imena dni, mesecev ali kvartalov. Kadar se za to odločite, se za vsak dan, mesec ali kvartal ki ga izberete, izdelava svoja nalepka.



Dnevi, meseci in kvartali ne morejo biti združeni na eni nalepki. Naenkrat je na nalepki lahko navedeno le eno ime.

1. Na zavihku "Insert" izberite "Auto-fields and Barcodes".
2. Pritisnite "Days, Months, or Quarters". Pokaže se ustrezno okno.
3. Izberite imena dni, mesecev ali kvartalov. Nalepka je izdelana za vsak izbrani dan, mesec ali kvartal.
4. Če želite na nalepki izpisati okrajšavo dneva, meseca ali kvartala, odkljukajte kvadrata "Abbreviate".
5. Pritisnite "OK". Na nalepke se vstavi izbrano polje.

Polje na nalepki predstavlja en znak, izbrišete pa ga lahko na enak način kot katerikoli drug znak.

Za informacije glede tiskanja nalepk z imenom dneva, meseca ali kvartala, si preberite poglavje "Tiskanje serije nalepk".

Vstavljanje mednarodnih znakov: tiskalnik nalepk podpira razširjen nabor latinskih znakov. Če pritisnete gumb **Ä é ñ** in nato črko, se pokažejo vse variante te črke.

Če na primer pritisnete **Ä é ñ** in nato črko **a**, se pokaže **à á â ã ä** in tako naprej za vse razpoložljive variacije.

1. Pritisnite gumb **Ä é ñ** in nato še črko. Pokažejo se variacije akcentov za to črko.
2. Z levim in desnim smernim gumbom izberite zeleni znak in pritisnite "OK".



Opombe:

- Variacije akcentov na ekranu lahko dobite tudi tako, da pritisnete in kratko držite gumb ustrezne črke.
- Do mednarodnih znakov pridete tudi tako, da na zavihku "Insert" izberete "Diacritics".

UPORABLJANJE BESEDNIH PREDLOGOV

Tiskalnik nalepk si zapomni vse besede, ki jih uporabite na nalepkah in so daljše od 5 znakov. Ko na nalepko vnašate novo besedilo, vam tako naprava samodejno ponudi besede, ki ste jih že uporabili.

1. Na nalepko vnesite besedilo. Če je na voljo predlog besede, se ta pojavi pod nalepko na zaslonu urejanja nalepke.
2. Če se predlagane besede na zaslonu dotaknete, jo vstavite na nalepko.



Če predlagane besede ne želite uporabiti, nadaljujte s tipkanjem ali pa kliknite na **x** in zaprite okno predlaganih besed.

Izklop besednih predlogov:

1. Na domačem zaslonu pritisnite na .

2. S seznama nastavitve izberite "Word Suggestion".
3. Pritisnite na "Manage words". Pojavi se okno za upravljanje besedila in seznam vseh predlaganih besed.
4. (opcijsko) V kvadratik "Filter" vnesite nekaj besed in tako filtrirajte seznam besed.
5. Naredite nekaj od navedenega:
 - če želite s seznama izbrisati posamezno besedo, se dotaknite **X** poleg besede.
 - če želite s seznama izbrisati vse besede, pritisnite "Delete all" (izbriši vse) in nato še enkrat "Delete all".

UREJANJE IZGLEDA NALEPKE

Za izboljšanje videza nalepke vam je na voljo nekaj različnih možnosti. Nalepki lahko dodate obrobo, na njej spremenite poravnavo in smer besedila in ustvarite nalepko z določeno dolžino.

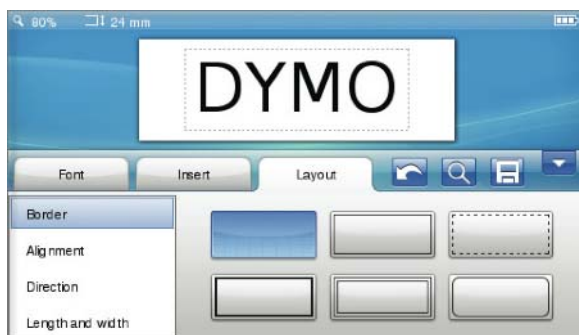

Urejanje izgleda nalepke

1. Po potrebi na domačem zaslonu pritisnite .
2. Izberite zavihek "Layout" (izgled).

Dodajanje obrobe: izbirate lahko med različnimi tipi obrob in izboljšate videz nalepke. Na voljo je 5 različnih obrob:

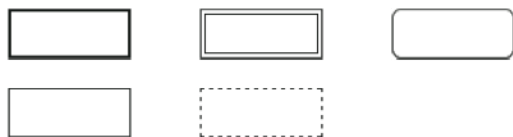

Ko na nalepko dodate obrobo, ta obkroži celotno nalepko.

1. Na zavihku "Layout" izberite "Border".
2. Izberite obrobo, ki jo želite uporabiti.

Poravnava besedila: besedilo lahko poravnate v levo, na sredino ali v desno. Privzeta nastavitve je na sredini.

1. Na zavihku "Layout" izberite "Alignment" (poravnava).
2. Izberite možnost poravnave besedila, ki jo želite uporabiti.

Uporaba zrcalnega besedila: ta nastavitev vam omogoča natis nalepk z besedilom, ki ga lahko berete z desne proti levi, kakor besedilo vidite v zrcalu.

1. Na zavihku "Layout" izberite "Direction".
2. Pritisnite . Na zaslonu je viden zrcalni format besedila.

Uporaba vertikalnega besedila: natisnete lahko tudi nalepke, kjer je besedilo postavljeno vertikalno. Nalepke z več linijami besedila bodo natisnjene v obliki več kolon z besedilom.

1. Na zavihku "Layout" izberite "Direction" (smer).
2. Pritisnite . Na zaslonu je viden vertikalni format besedila.

Ustvarjanje nalepk z določeno dolžino: ponavadi je dolžina nalepke odvisna od dolžine besedila. Vendar pa lahko dolžino nalepke tudi določite. Določite lahko dolžino nalepke do največ 999 mm (40").

1. Na zavihku "Layout" izberite "Length and width" (dolžina in širina).
2. Izberite "fixed" (določen) in nato določite dolžino nalepke.

8. UPORABA POMNILNIKA NAPRAVE

Tiskalnik nalepk ima funkcijo pomnilnika, ki vam omogoča shranjevanje in organiziranje pogosto uporabljenih nalepk, shranjevanje prenešenih nalepk in upravljanje slik po meri.

Shranjene in prenešene nalepke lahko tudi organizirate s shranjevanjem v mape.

SHRANJEVANJE NALEPKE

Pri shranjevanju nalepke shranite tudi besedilo in njegovo celotno urejanje.

1. Na zaslonu urejanja nalepk pritisnite .
2. (Opcijsko) Izberite mapo, v katero želite nalepko shraniti.
3. Za ustvarjanje nove mape sledite spodnjim korakom:
 - Pritisnite "New folder" (nova mapa). Pojavi se okno "Create new folder".
 - V "Folder name" vnesite ime mape in nato pritisnite "Create folder" (ustvari mapo).Mapa je dodana in izbrana na zaslonu "Save label" (shrani nalepko).
4. V "Label name" vnesite ime nalepke in pritisnite "Save" (shrani).

PRENOS NALEPK

Z uporabo "Dymo Label" programske opreme na računalniku, lahko nalepko kreirate iz baze datotek in jo nato prenesete na tiskalnik nalepk. Za več informacij o kreiranju in prenosu nalepk si preberite poglavje "Uporaba naprave skupaj z računalnikom".

UPORABA SHRANJENIH NALEPK

Uporabite lahko katerokoli shranjeno, nedavno natisnjeno ali prenešeno nalepko.

Uporaba shranjene nalepke:

1. Na domačem zaslonu pritisnite .

2. Premikajte se med nalepkami in izberite tisto, ki jo želite uporabiti ter pritisnite "Open" (odpri). Izbrana nalepka se odpre v oknu za urejanje nalepk, kjer jo lahko uredite in natisnete.

UPRAVLJANJE NALEPK NA TISKALNIKU NALEPK

Na tiskalniku nalepk lahko vidite, uredite in izbrišete shranjene in na tiskalnik prenešene nalepke.

Pregled shranjenih nalepk: na hitro lahko pogledate vse shranjene nalepke na tiskalniku nalepk.

1. Na domačem zaslonu pritisnite .
2. Na seznamu nastavitve izberite "Manage Files" (upravljanje datotek).
3. Izberete lahko:
 - "Saved labels" (shranjene nalepke) – za pregled vseh shranjenih nalepk.
 - "Downloaded labels" (prenešene nalepke) – za pregled vseh prenešenih nalepk.

Kreiranje novih map: za boljšo organizacijo shranjenih in prenešenih nalepk lahko kreirate mape.

1. Pritisnite "New folder" (nova mapa). Pojavi se okno za kreiranje nove mape.
2. V "Folder name" vnesite ime mape in nato pritisnite "Create folder" (ustvari mapo).

Brisanje nalepk in map: kadarkoli lahko izbrišete shranjene ali prenešene nalepke.

1. Izberite kvadrateg, ki se nahaja poleg vsake nalepke ali mape, ki jo želite izbrisati.
2. Pritisnite "Delete" (izbriši). Pojavi se vprašanje, če želite izbrane elemente izbrisati.
3. Pritisnite "Yes" (da). Izbrane nalepke in mape so trajno izbrisane s tiskalnika.

Urejanje nalepk in map: za organiziranje vaših nalepk in map lahko le-te preimenujete, izrežete, kopirate in prilepite.

Preimenovanje nalepke ali mape:

1. Izberite kvadrateg, ki se nahaja poleg nalepke ali mape, ki jo želite preimenovati.
2. Pritisnite "Edit" (uredi) in nato "Rename" (preimenuj). Pojavi se okno za preimenovanje.
3. V "New name" vnesite novo ime za nalepko ali mapo in nato pritisnite "Rename".

Rezanje ali kopiranje nalepk ali map:

1. Izberite kvadrateg, ki se nahaja poleg nalepke ali mape, ki jo želite izrezati ali kopirati
2. Pritisnite "Edit" (uredi) in nato pritisnite eno od možnosti:
 - "Cut" (izreži) – če želite nalepko ali mapo izrezati.
 - "Copy" (kopiraj) če želite kopirati nalepko ali mapo.

Lepljenje nalepk ali map:

1. Izrežite ali kopirajte nalepko ali mapo, ki jo želite prilepiti.
2. Premaknite se v mapo kamor želite nalepko ali mapo premakniti.
3. Pritisnite "Edit" in nato pritisnite "Paste" (prilepi). Nalepke ali mape so prilepljene na izbrano lokacijo.

Izbris nedavno natisnjenih nalepk: s pomnilnika naprave lahko na hiter način izbrišete vse nedavno natisnjene nalepke.



Z izbrisom nedavno natisnjenih nalepk izbrišete seznam nalepk vseh uporabnikov.

1. Na domačem zaslonu pritisnite .
2. S seznama nastavitev izberite "Manage Files".
3. Pritisnite "Clear recently printed". Pojavi se vprašanje, ali želite izbrisati nedavno natisnjene nalepke vseh uporabnikov.
4. Pritisnite "Yes" (da).

UPRAVLJANJE SLIK PO MERI

Izbrišete lahko slike, ki ste jih že prenesli na tiskalnik nalepk. Za več informacij glede prenosa slik si preberite poglavje "Uporaba naprave skupaj z računalnikom".

1. Na domačem zaslonu pritisnite .
2. S seznama nastavitev izberite "Manage Files".
3. Pritisnite "Downloaded Clip Art" (prenešene slike). Pojavi se okno s prenešenimi slikami.
4. Izberite slike, ki jih želite izbrisati.



Če želite izbrisati vse slike, pritisnite "Select all" (izberi vse).

5. Pritisnite "Delete". Pojavi se vprašanje ali želite izbrane slike izbrisati.
6. Pritisnite "Delete".

9. MOŽNOSTI TISKANJA

Odločite se lahko, da natisnete več kopij ene nalepke.

Glede na privzeto nastavitev, tiskalnik po tiskanju vsako nalepko odreže. Vendar pa to samodejno funkcijo lahko izklopite. Če to storite, se lahko tudi odločite ali želite med nalepkami natisniti oznake razreza nalepk.

TISKANJE SERIJ NALEPK

Z uporabo samo-številčenja, ali z vstavljanjem imen dni, mesec ali kvartalov, lahko ustvarite serije nalepk. Za več informacij o ustvarjanju takih nalepk glejte zgornja poglavja.



Tiskanje več kopij serij nalepk ni mogoče.

1. Z uporabo samo-številčenja ali z vstavljanjem imen dni, mesec ali kvartalov, lahko ustvarite serije nalepk.
2. Pritisnite . Pojavi se predogled tiska.
3. Povlecite v levo ali v desno in si oglejte serijo nalepk.

4. Pritisnite "Print" (tiskaj).

TISKANJE VEČ KOPIJ

Naenkrat lahko natisnete do 49 kopij ene nalepke.

1. Pritisnite . Pojavi se predogled tiska.
2. V "Number of copies" vnesite želeno številko kopij za tisk.
3. Pritisnite "Print".

IZKLOP SAMODEJNEGA REZANJA

Kadar je vklopljena funkcija samodejnega rezanja, je po tisku vsaka nalepka samodejno odrezana. To je privzeta nastavitve, ki pa jo lahko tudi izklopite.

1. Na domačem zaslonu pritisnite .
2. S seznama nastavitve izberite "Label".
3. Odstranite kljukico v kvadratu "Cut each label after printing" (po tisku odreži vsako nalepko).

TISKANJE OZNAK ZA REZANJE MED NALEPKAMI

Kadar je funkcija samodejnega rezanja izklopljena, lahko izberete tiskanje oznak, ki označujejo kje je potrebno odrezati vsako nalepko.

1. Na domačem zaslonu pritisnite .
2. S seznama nastavitve izberite "Label" (nalepka).
3. Po potrebi odstranite kljukico v kvadratu "Cut each label after printing".
4. Odkljukajte kvadratik "Print cut marks between labels" (tiskaj oznake rezanja med nalepkami).

10. PRILAGAJANJE NAPRAVE

Za prilagajanje delovanja vaše naprave je na voljo več možnosti. Izberete lahko drugačen jezik, merilne enote, širino nalepke, privzeto pisavo in nastavitve na zaslonu.

SPREMEMBA JEZIKA

Spremenite lahko jezik prikazov na tiskalniku nalepk in tako napravo uporabljate v jeziku, ki vam je najbližje.

1. Na domačem zaslonu pritisnite .
2. S seznama nastavitve izberite "Language".
3. S seznama "Set language" izberite želeni jezik in pritisnite "Done" (končano).

SPREMEMBA MERILNIH ENOT

Izbirate lahko uporabo angleških (inči) ali metričnih enot. Metrične enote so privzeta nastavitve.

1. Na domačem zaslonu pritisnite .
4. S seznama nastavitve izberite "Units of Measure".
5. Izberite "Metric (mm)" ali "Inches" in pritisnite "Done" (končano).

SPREMEMEMBA ŠIRINE NALEPKE

Vsakokrat ko v tiskalnik nalepk vstavite kaseto z nalepkami, morate nastaviti njihovo širino. Na ta način tiskalnik prepozna kakšne nalepke uporabljate. Nekatere lastnosti za urejanje nalepk so odvisne od njihove širine. Nastavitev širine nalepke lahko kadarkoli spremenite, ne glede na vstavljeno kaseto z nalepkami.

1. Na domačem zaslonu pritisnite .
2. S seznama nastavitvev izberite "Label".
3. S seznama "Label width" (širina nalepk) izberite širino nalepke, ki je trenutno v tiskalniku in pritisnite "Done" (končano). Nalepka na zaslonu za urejanje nalepke se prilagodi na novo širino.

SPREMEMBA PRIVZETE PISAVE

Za vse vaše nalepke lahko izberete privzeto pisavo, velikost in stil. Na zaslonu za urejanje nalepke lahko enostavno spremenite pisavo za posamezno nalepko.

1. Na domačem zaslonu pritisnite .
2. S seznama nastavitvev izberite "Font".
3. Izberite tip pisave, velikost in stil, ki ga želite uporabiti na nalepki in pritisnite "Done" (končano).

SPREMEMBA NASTAVITEV ZASLONA

Prilagodite lahko svetilnost zaslona in ali je v času pripravljenosti tiskalnika nalepk, na zaslonu prikazana ura.



1. Na domačem zaslonu pritisnite .
2. S seznama nastavitvev izberite "Screen".
3. Za povečanje ali zmanjšanje svetilnosti na zaslonu drsnik pod "Screen brightness" povlecite v desno ali levo.
4. Pritisnite "Done" (končano).

11. UPORABA UPORABNIŠKIH RAČUNOV

Na tiskalniku nalepk lahko za različne uporabnike ustvarite uporabniške račune. Vsak uporabnik ima potem možnost izbire svojih nastavitvev.

USTVARJANJE UPORABNIŠKIH RAČUNOV

Kreirate lahko do pet uporabniških računov.

1. Na domačem zaslonu pritisnite .
2. Pritisnite  "New user" (nov uporabnik). Pojavi se okno za nastavitve uporabnika.
3. V "Use name" vnesite ime novega uporabnika.
4. Izberite nastavitve za novega uporabnika. Za podrobne informacije preberite spodnje poglavje .

5. Pritisnite "Save" (shrani).

SPREMEMBA NASTAVITEV UPORABNIKA

Za vsakega posameznega uporabnika lahko nastavite jezik, format datuma in ure, merilne enote, pisavo in nastavitve besednih predlogov.

1. Na domačem zaslonu pritisnite .
2. Izberite uporabnika ki mu želite spremeniti nastavitve in pritisnite "Settings".
3. Za vsako nastavitvev ki jo želite spremeniti, naredite sledeče:
 - S seznama "User settings" (nastavitve uporabnika) izberite nastavitvev, ki jo želite spremeniti.
 - Po želji spremenite izbrano nastavitvev.
4. Pritisnite "Save" (shrani).

BRISANJE UPORABNIŠKIH RAČUNOV

Če uporabniškega računa ne potrebujete več, lahko s tiskalnika nalepk ta račun izbrišete.



Privzetega uporabniškega računa ne morete izbrisati.

1. Na domačem zaslonu pritisnite .
2. Izberite uporabnika ki ga želite izbrisati.
3. Pritisnite "Delete". Pojavi se vprašanje ali želite izbrisati uporabnika.
4. Pritisnite "Yes".

12. ČIŠČENJE IN VZDRŽEVANJE NAPRAVE

Tiskalnik nalepk je izdelan tako, da deluje dolgotrajno in brez napak, pri tem pa potrebuje le malo vzdrževanja. Za pravilno delovanje ga redno čistite in zaslon kalibrirajte.

ČIŠČENJE TISKALNIKA NALEPK

Redno čistite tiskalnik nalepk in zagotovite pravilno delovanje.

Čiščenje zaslona na dotik:

1. Zunanost tiskalnika in zaslon čistite z gladko krpo.



Na zaslon ne pritisnite z nobenim trdim predmetom, kot na primer z nohti.

2. Umazanijo ali packe po potrebi odstranite z etanolom.



Ne uporabljajte alkalnih čistil, vključno čistilom za steklo, odstranjevalcem laka za nohte, benzenom ali drugimi organskimi topili.

Čiščenje glave tiskalnika:

1. Iz naprave vzemite kaseto z nalepkami.
2. Z notranje strani pokrova vzemite orodje za čiščenje glave tiskalnika.

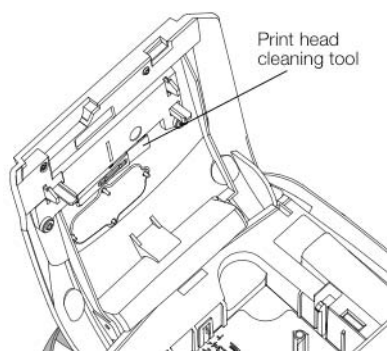

orodje za čiščenje glave tiskalnika

3. Nežno povlecite oblazinjeno stran orodja preko glave tiskalnika.

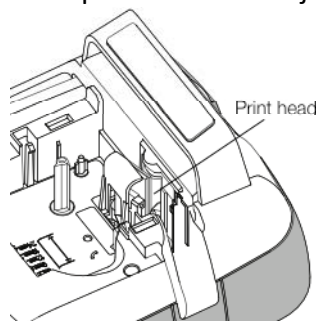

glava tiskalnika

KALIBRACIJA ZASLONA NA DOTIK

Občasno je za pravilno delovanje potrebno zaslon na dotik kalibrirati.

1. Na domačem zaslonu pritisnite .
2. S seznama nastavitve izberite "Screen" (zaslon).
3. Pritisnite "Calibrate screen" (kalibriraj zaslon).
4. Ko ste pripravljeni na začetek kalibriranja, pritisnite "Start".
5. Pritisnite v sredo vsakega križa, ki se pojavi na zaslonu.

13. UPORABA NAPRAVE SKUPAJ Z RAČUNALNIKOM

Tiskalnik nalepk lahko uporabljate samostojno ali pa nalepke z uporabo programske opreme "Dymo Label" tiskate neposredno z vašega računalnika (zahtevana programska oprema je "Dymo Label v.8.4 ali kasnejša").

Z uporabo programske opreme "Dymo Label" lahko:

- kreirate in prenašate nalepke z uvozom podatkov iz različnih standardnih podatkovnih formatov.
- na tiskalnik nalepk prenašate slike po meri.
- na tiskalniku nalepk upravljate nalepke in slike.

NAMESTITEV PROGRAMSKE OPREME ZA NALEPKE DYMO

Tiskalnika ne priklaplajte na računalnik, dokler ni pripravljena njegova namestitev.

Namestitev programske opreme na operacijski sistem Windows:

1. S spletne strani www.dymo.com prenesite zadnjo verzijo programske opreme "Dymo Label".
2. Zaprite vse delujoče aplikacije Microsoft Office.

3. Dvokliknite na ikono za namestitev ("Installer"). Po nekaj sekundah se pojavi okno za namestitev.
4. Kliknite "Install" (namesti) in sledite navodilom na zaslону.

Namestitev programske opreme na operacijski sistem Mac:

1. S spletne strani www.dymo.com prenesite zadnjo verzijo programske opreme "Dymo Label".
2. Dvokliknite na ikono za namestitev ("Installer") in sledite navodilom na zaslону.

PRIKLOP TISKALNIKA NALEPK NA RAČUNALNIK

Tiskalnik nalepk na računalnik priklopite preko USB povezave, ki se nahaja na zgornji strani tiskalnika.



Tiskalnika ne priklopljajte na računalnik, dokler ni pripravljena njegova namestitev.

Povezava tiskalnika nalepk na računalnik:

1. USB kabel vstavite v USB priklon na zgornji strani naprave.

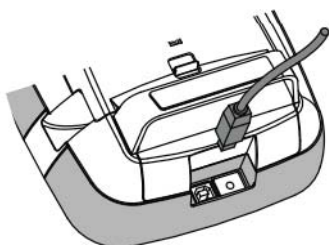

2. Drug konec USB kabla vstavite v prosto USB vtičnico na vašem računalniku.
3. Po potrebi na tiskalniku pritisnite .
4. Če imate na računalniku nameščen več kot en tiskalnik nalepk, sledite spodnjim korakom:
 - Kliknite na sliko tiskalnika v programski opremi za tiskanje "Dymo Label". Tam so prikazani vsi nameščeni tiskalniki nalepk.

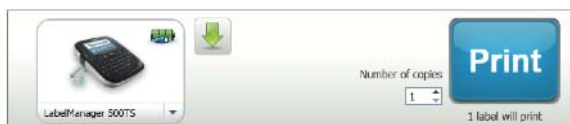

- Izberite tiskalnik nalepk "LabelManager 500TS".

UPORABA PROGRAMSKE OPREME DYMO

Na spodnji sliki je prikazanih nekaj glavnih značilnosti, ki so na voljo v programski opremi "Dymo Label".

Vizualno izberite tip nalepke in postavitev

Prenesite izgled na nalepko

Zajemite območje na zaslonu in vstavite nalepko

Vstavite besedilo, naslove, besedilo, slike, oblike, črte, črtno kodo, datume in števnike.

Shranite priljubljene naslove ali ostale podatke v imenik; avtomatsko iz njega vstavite podatke na nalepko.

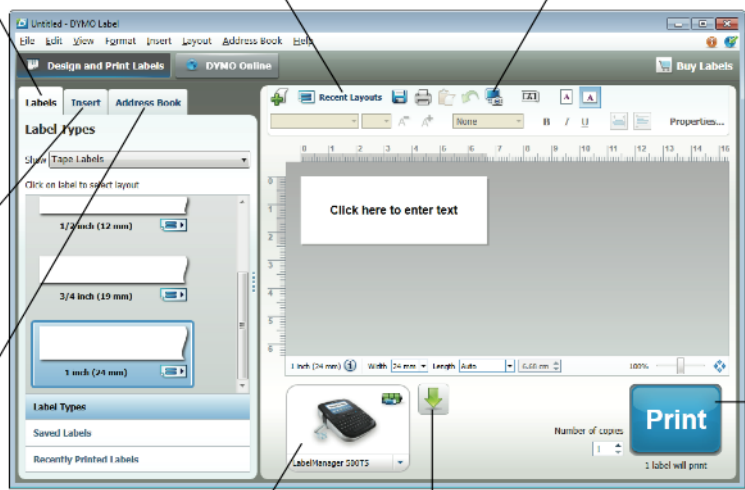

Izberite tiskalnik za tiskanje nalepk

Uvozite in prenesite nalepke, prenesite slike in uprabilite datoteke na tiskalniku.







Natisnite nalepko

Za vse podrobnosti glede uporabe programske opreme se obrnite na teme Pomoči. Tam lahko najdete naslednje informacije:

- "Dymo Label" v.8 Pomoč
- "Dymo Label" v.8 navodila za uporabo
- "Label Manager 500TS" navodila za uporabo.

PREGLED STATUSA TISKALNIKA NALEPK

V območju za tiskanje programske opreme "Dymo Label" je prikazan status tiskalnika nalepk. V naslednji tabeli so opisani različni statusi tiskalnika:

	Tiskalnik nalepk je priključen in baterija se polni.
	Tiskalnik nalepk je priključen in baterija se polni; tiskanje ni mogoče.
	Tiskalnik nalepk je priključen in baterija se ne polni.
	Tiskalnik nalepk je priključen in baterija se ne polni; tiskanje ni mogoče.
	Tiskalnik nalepk ni priključen in je izključen.
	Tiskalnik nalepk je priključen, vendar ima težave z baterijo.

14. ODPRAVA NAPAK

Če pri uporabi tiskalnika nalepk naletite na težave, si oglejte naslednje možnosti:

Težava/sporočilo o napaki	Rešitev
Na zaslonu ni ničesar.	Preverite ali je tiskalnik nalepk vklopljen. Na tiskalnik priklopite napajalnik in napolnite baterijo – glejte poglavje “Polnjenje baterije”.
Slaba kvaliteta tiska.	Na tiskalnik priklopite napajalnik in napolnite baterijo – glejte poglavje “Polnjenje baterije”. Očistite glavo tiskalnika. Glejte poglavje “Čiščenje tiskalnika”. Preverite ali je kaseto nalepk pravilno vstavljena v tiskalnik. Zamenjajte kaseto z nalepkami.
Kaseto nalepk ni vstavljena.	Vstavite kaseto nalepk.
Besedilo je daljše od območja tiskanja.	Izbrišite del ali celotno odvečno besedilo. Zmanjšajte velikost pisave. Odkljukajte “Auto-fix” kvadratale v zavihku “Font” na zaslonu za urejanje nalepke. Zbrišite besede, da besedilo ustreza širini nalepke. Vstavite kaseto s širšimi nalepkami.
Stopnja baterije je nizka.	Na tiskalnik priklopite napajalnik in napolnite baterijo – glejte poglavje “Polnjenje baterije”. Preverite ali je baterija pravilno vstavljena. Glejte poglavje “Vstavljanje baterije”. Zamenjajte baterijo.
Zastoj nalepk.	Odstranite nalepke, ki so povzročile zastoj; zamenjajte kaseto z nalepkami. Očistite rezilo.
Zastoj pri rezanju.	Odstranite nalepke, ki so povzročile zastoj.; zamenjajte kaseto z nalepkami. Očistite rezilo.
Tiskanje ni mogoče.	Vstavite baterijo in poizkusite ponovno. Glejte poglavje “Vstavljanje baterije”.
Kako odstraniti zadnjo stran na nalepki?	Dymo nalepke imajo na zadnji strani enostavno odstranljiv ločen material. 1. Poiščite ločnico na zadnji strani nalepke. 2. Nežni priščipnite nalepko po dolžini in jo prepognite proti natisnjeni strani. Material na zadnji strani se bo razprl. 3. Previdno odlepите material na zadnji strani.

Za dodatno pomoč se obrnite na spletno stran www.dymo.com.

15. POVRATNE INFORMACIJE

Nenehno si prizadevamo za proizvodnjo najvišje kakovosti dokumentacije za naše izdelke. Zato smo zelo veseli vaših povratnih informacij.

Pošljite nam svoje pripombe ali predloge o naših navodilih za uporabo. Vaše povratne informacije naj prosimo vsebujejo naslednje podatke:

- Ime, številko modela in številko strani navodil za uporabo.
- Kratek opis navodil ki so netočna ali nejasna, območja, kjer je potrebnih več podrobnosti in tako naprej.

Veseli bomo tudi vaših predlogov o dodatnih temah, ki bi jih radi videli zajete v dokumentaciji. Elektronsko pošto pošljite na naslov: documentation@dymo.com.

Ne pozabite, da je ta e-poštni naslov samo za povratne informacije o dokumentaciji. Če imate tehnično vprašanje, se obrnite na podporo strankam.

16. VARNOSTNI NAPOTKI ZA LI-PO POLNILNE BATERIJE

Nepravilno ravnanje z Li-Po polnilnimi baterijami lahko povzroči iztekanje, segrevanje, dim, eksplozijo ali požar. To lahko povzroči poslabšanje delovanja naprave ali njeno okvaro. Poškoduje pa se lahko tudi zaščita, ki je nameščena v bateriji. Na ta način lahko pride do poškodb opreme ali uporabnikov. Zato natančno sledite spodnjim navodilom.

Med polnjenjem baterije



Nevarnost

- Za napajanje baterij uporabite ustrezne napajalnike in sledite posebnim pogojem.
- Baterije ne priklopite neposredno v električno vtičnico ali cigaretno vtičnico.
- Baterije ne uporabljajte ali shranjujte v bližini ognja ali znotraj avtomobila, kjer temperatura lahko naraste preko 60°C (140 °F).



Opozorilo

- Če po določenem času napajanja baterija ni polna, napajanje prekinite.



Previdnost

- Pred polnjenjem baterije natančno preberite ta navodila za uporabo.
- Baterije ne polnite na mestu, kjer se ustvarja statična elektrika.
- Baterijo je dovoljeno polniti le v temperaturnem območju med 0°C do 45°C (32°F do 113 °F).

Med praznjenjem baterije



Nevarnost

- Baterijo uporabljajte izključno samo z navedeno opremo.
- Baterije ne uporabljajte ali shranjujte v bližini ognja ali znotraj avtomobila, kjer temperatura lahko naraste preko 60°C (140 °F).

Previdnost

- Baterije ne polnite na mestu, kjer se ustvarja statična električna.
- Baterijo se lahko uporablja le v temperaturnem območju med -20°C do 60°C (-4°F do 140 °F).

17. OKOLJU PRIJAZNO ODSTRANJEVANJE

Oprema ki ste jo kupili, v proizvodnem procesu zahteva pridobivanje in uporabo naravnih virov. Vsebuje lahko snovi, ki so nevarne za zdravje in okolje.

Da bi preprečili širjenje teh snovi v našem okolju in zmanjšali pritisk na naravne vire vam svetujemo, da uporabite ustrezne sisteme vračanja. Na ta način se na okolju prijazen način ponovno uporabi ali reciklira večina materialov odslužene naprave, Prekrižan simbol smetnjaka na napravi kaže, da je treba te sisteme uporabiti.



Za več informacij glede zbiranja, ponovne uporabe in recikliranja tega izdelka se obrnite na inštitucije za zbiranje odpadkov v vaši občini.

Za več informacij o okoljski učinkovitosti izdelkov se lahko obrnete tudi na Dymo.



GARANCIJSKI LIST

Conrad Electronic d.o.o. k.d.
Ljubljanska c. 66, 1290 Grosuplje
Fax: 01/78 11 250, Tel: 01/78 11 248
www.conrad.si, info@conrad.si

Izdelek: **Tiskalnik nalepk Dymo LabelManager 500TS**

Kat. št.: **88 25 91**

Garancijska Izjava:

Proizvajalec jamči za kakovost oziroma brezhibno delovanje v garancijskem roku, ki začne teči z izročitvijo blaga potrošniku. **Garancija velja na območju Republike Slovenije. Garancija za izdelek je 1 leto.**

Izdelek, ki bo poslan v reklamacijo, vam bomo najkasneje v skupnem roku 45 dni vrnili popravljenega ali ga zamenjali z enakim novim in brezhibnim izdelkom. Okvare zaradi neupoštevanja priloženih navodil, nepravilne uporabe, malomarnega ravnanja z izdelkom in mehanske poškodbe so izvzete iz garancijskih pogojev. **Garancija ne izključuje pravic potrošnika, ki izhajajo iz odgovornosti prodajalca za napake na blagu.**

Vzdrževanje, nadomestne dele in priklopne aparate proizvajalec zagotavlja še 3 leta po preteku garancije.

Servisiranje izvaja proizvajalec sam na sedežu firme CONRAD ELECTRONIC SE, Klaus-Conrad-Strasse 1, Nemčija.

Pokvarjen izdelek pošljete na naslov: Conrad Electronic d.o.o. k.d., Ljubljanska cesta 66, 1290 Grosuplje, skupaj z izpolnjenim garancijskim listom.

Prodajalec: _____

Datum izročitve blaga in žig prodajalca:

Garancija velja od dneva nakupa izdelka, kar kupec dokaže s priloženim, pravilno izpolnjenim garancijskim listom.

- Garancija velja na območju Republike Slovenije.
- Garancija ne izključuje pravic potrošnika, ki izhajajo iz odgovornosti prodajalca za napake na blagu.