



NAVODILA ZA UPORABO

Friteza Clatronic FR 3390

Kataloška št.: 10 93 763



CLATRONIC[®]

Splošni varnostni napotki	2
Otroci in bolehnne osebe	2
Simboli v teh navodilih za uporabo	3
Posebni varnostni napotki za to napravo	3
Pregled upravljalnih elementov	4
Uvod	4
Predvidena uporaba	4
Priprava na uporabo	5
Pred prvo uporabo	5
Električna priključitev	5
Priključna vrednost	5
Napotki za uporabo	5
Uporaba	6
Ustavitev delovanja	7
Čiščenje	7
Menjava filtra za vonjave in mastno paro	7
Tehnični podatki	8
Izjava o skladnosti	8
Pomen simbola smetnjaka	8
Garancijski list	9

Splošni varnostni napotki

Pred začetkom uporabe te naprave zelo natančno preberite navodila za uporabo in jih dobro shranite vključno z garancijskim listom, računom in po možnosti s kartonom z notranjo embalažo. Če nameravate napravo dati v uporabo tretji osebi, priložite tudi navodila za uporabo.

- Napravo uporabljajte izključno za zasebno rabo in samo v predviden namen. Ta naprava ni primerna za komercialno rabo. Naprave ne uporabljajte na prostem. Zaščitite jo pred vročino, neposredno sončno svetlobo, vlago (v nobenem primeru je ne potaplajte v tekočine) in ostrimi robovi. Naprave ne uporabljajte z vlažnimi rokami. Če je naprava vlažna ali pa se zmoči, takoj izvalcite električni vtič.
- Ko naprave na uporabljate, nameravate pritrditi dele opreme, jo želite očistiti ali v primeru motenj napravo izključite in vedno izvalcite vtič iz električne vtičnice (vlecite za vtič, ne za kabel).
- Naprava naj **ne** obratuje nenadzorovano. Če nameravate zapustiti prostor, napravo vedno izključite. Izvalcite električni vtič iz vtičnice.
- Redno preverjajte, če naprava in električni kabel kažeta znake poškodb. Če odkrijete poškodbo, naprave več ne smete uporabljati.
- Naprave ne popravljajte sami, temveč se obrnite na pooblaščenega strokovnjaka. Za preprečitev nevarnosti naj poškodovan napajalni kabel zamenja samo proizvajalec, naša servisna služba ali podobno usposobljena oseba. Poškodovan kabel je treba nadomestiti z enakovrednim kablom.
- Uporabljajte samo originalno opremo.
- Upoštevajte naslednje poglavje „Posebni varnostni napotki za to napravo“.

Otroci in bolehnne osebe

- Zaradi varnosti vaših otrok pazite, da deli embalaže (plastične vrečke, karton, stiropor itd.) ne bodo ležali naokrog.

 **OPOZORILO!**

Pazite, da se otroci ne bodo igrali s folijo.
Obstaja **nevarnost zadužitve!**

- Te naprave ne smejo uporabljati osebe (vključno z otroki) z omejenimi telesnimi, senzoričnimi ali duševnimi sposobnostmi ali brez zadostnih izkušenj in/ali brez znanja, razen če jih nadzoruje druga oseba, ki je zadolžena za njihovo varnost, oz. jim ta oseba daje napotke, kako je treba napravo uporabljati.
- Otroke je treba nadzirati, saj lahko le tako zagotovite, da se z napravo ne bodo igrali.

Simboli v teh navodilih za uporabo

Pomembni napotki za vašo varnost so posebej označeni. Za preprečevanje nesreč in škode na napravi nujno upoštevajte te napotke:

OPOZORILO:

Opozarja na nevarnosti, ki lahko ogrozijo vaše zdravje, in na možna tveganja za telesne poškodbe.

POZOR:

Opozarja na možne nevarnosti, ki lahko ogrozijo napravo ali druge predmete.

NAPOTEK:

Navaja nasvete in informacije.

Posebni varnostni napotki za to napravo

OPOZORILO:

Olja in maščobe se lahko v primeru pregrevanja vnamejo. Bodite previdni! Naprave po uporabi ne pozabite izključiti! Pri tem termostat najprej prestavite v najnižji položaj. Napravo izključite s pomočjo omrežnega stikala, nato pa izvlecite električni vtič iz vtičnice.

POZOR:

- Nikoli ne mešajte maščobe in olja, sicer se lahko spenita in stečeta čez rob friteze. Tudi mešanje različnih vrst olja in maščobe med seboj je nevarno!
- Olju nikoli ne dodajajte vode!

- Če se naprava vname, plamenov nikakor ne poskušajte gasiti z vodo. Zaprite pokrov naprave. Plamene zadušite z vlažno krpo.
- Ko je maščoba tekoča/vroča, naprave ne premikajte.
- Med uporabo naprave naj bo pokrov (1) dobro zaprt.
- Košaro polnite izven friteze, saj boste tako preprečili brizgljaje.
- Za fritiranje vedno uporabljajte fritirno košaro.
- Naprave ne uporabljajte v kombinaciji z zunanjim časovnim stikalom ali ločenim sistemom za daljinsko preklapljanje.

Pregled upravljalnih elementov

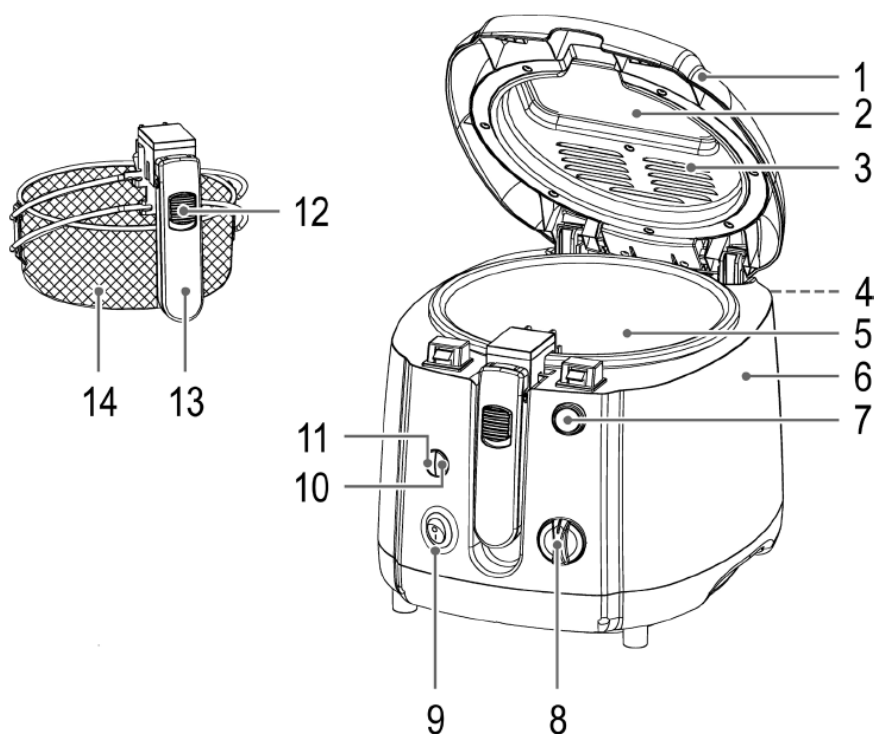

1 Pokrov (snemljiv)

2 Prozorno okence

3 Pokrov filtra

4 Zbiralna posoda za kondenzno vodo

5 Posoda za maščobo za cvrtje

6 Ohišje

7 Tipka za odpiranje pokrova

8 Temperaturni regulator

9 Omrežno stikalo

10 HEATING – kontrolna lučka za temperaturo

11 POWER – kontrolna lučka za napajanje

12 Tipka za spuščanje košare za cvrtje

13 Ročaj

14 Košara za cvrtje

Uvod

Ta friteza je opremljena z nastavljivim termostatom, tako da lahko individualno prilagodite temperaturo hrane, ki jo želite ocvreti.

Predvidena uporaba

Ta naprava je namenjena cvrtju živil.

Predvidena je izključno za ta namen in jo lahko uporabljate samo v predviden namen. Uporabljate jo lahko samo na način, ki je opisan v teh navodilih za uporabo. Naprave ne smete uporabljati v komercialne namene.

Vsaka drugačna uporaba velja za nepravilno in lahko vodi do materialne škode ali celo do telesnih poškodb oseb.

Clatronic International GmbH ne prevzema odgovornosti za škodo, ki nastane zaradi nepravilne uporabe.

Priprava na uporabo

Pred prvo uporabo

1. Odstranite embalažo. Odprite fritezo, tako da pritisnete tipko (7). V fritezi se nahaja košara za cvrtje.
2. Priporočamo, da pokrov, ohišje, posodo in košaro za cvrtje čistite v skladu z opisom v poglavju „Čiščenje“.

Električna priključitev

- Prepričajte se, da se napetost naprave (glejte tipsko tablico) in omrežna napetost skladata.
- Električni vtič priključite samo na pravilno nameščeno varnostno vtičnico z 230 V~/50 Hz.

Priključna vrednost

Naprava je primerna za skupno moč 1.800 W. Pri tej priključni vrednosti priporočamo uporabo ločenega napajalnega kabla z zaščito prek 16 A FID-stikala.

POZOR: PREOBREMENITEV!

- Če uporabljate podaljševalne kable, potem morajo ti imeti minimalni prečni prerez 1,5 mm².
- Ne uporabljajte razdelilnih letev, saj je ta naprava premočna.

Napotki za uporabo

1. Redno odstranjujte ocvrto hrano, ki ostane v olju (npr. koščki pomfrita). Po večkratni uporabi je treba olje zamenjati.
Za cvrtje uporabljajte kakovostno olje za cvrtje ali maščobo za cvrtje.
2. Maščobe in olja morajo biti takšni, da jih je možno segreti na visoko temperaturo. Prosimo, da ne uporabljate margarine, olivnega olja ali masla. Te vrste maščob niso primerne za cvrtje, saj lahko že pri nizkih temperaturah razvijejo dim.
Priporočamo uporabo tekočega olja za cvrtje.

OPOZORILO:

Če želite uporabiti maščobo, potem vas prosimo, da upoštevate ta pomemben napotek!

Če nameravate uporabiti maščobo, potem jo razdelite na majhne kose. Termostat nastavite na nizko temperaturo in počasi dodajajte kose maščobe. Ko se maščoba stopi in je nivo olja dosežen, lahko termostat nastavite na zeleno temperaturo.

Maščobe v nobenem primeru ne polagajte v fritirno košaro!

3. Za zmanjšanje vsebnosti akrilamida v škrobnih živilih (krompir, žita) priporočamo, da pri cvrtju ne presežete temperature 170 °C (morda 175 °C). Poleg tega velja, da mora biti čas cvrtja karseda kratek in da hrano, ki jo želite ocvreti, cvrete največ do zlato rumene barve.
4. Izberite ustrezno temperaturo za cvrtje in pri tem upoštevajte sestavo hrane, ki jo želite ocvreti. Kot smernica velja: Predpripravljena (delno ocvrta) živila potrebujejo višjo temperaturo od surovih živil.
5. Če sta olje ali maščoba še vroča, friteze ne smete nositi ali premikati.
6. Pri cvrtju živil iz testa postrgajte odvečno testo in kose previdno dodajte v olje.

7. Košara za cvrtje je lahko napolnjena največ do 2/3. Pazite, da košare za cvrtje ne boste prenapolnili.
8. Vlažna živila pred tem obrišite s krpo.

⚠ POZOR:

Pri preveč vlažnih živilih (npr. močno zamrznjen pomfrit itd.) prihaja do močnega tvorjenja pene, ki lahko v neugodnem primeru povzroči, da olje steče čez rob.

9. Po uporabi friteze izvalcite električni vtič iz vtičnice.
10. Če fritezo pomotoma vključite, ko se v njej ne nahaja olje oz. maščoba, potem se samodejno vključi zaščita pred pregrevanjem. Naprava nato ni več pripravljena na delovanje. Izvalcite električni vtič iz vtičnice.

Uporaba

1. Prepričajte se, da je naprava ločena od električnega omrežja in izključena (kontrolni lučki ne svetita).
2. Odprite fritezo, tako da pritisnete tipko (7).
3. Košaro za cvrtje odstranite tako, da sežete v vdolbino in ročaj (13) potegnete navzgor, dokler ne zaskoči.
4. V posodo za maščobo za cvrtje nalijte olje ali maščobo (največ 2 litra). Nivo tekočine se mora nahajati med oznako MIN in MAX.
5. Električni vtič priključite na pravilno nameščeno varnostno vtičnico z 230 V, 50 Hz.
6. Napravo vključite z omrežnim stikalom (I). Kontrolna lučka POWER sveti.
7. Na temperaturnem regulatorju (8) nastavite zeleno temperaturo. Kontrolna lučka HEATING sveti. Med segrevanjem zaprite pokrov.

i NAPOTEK:

Ko je nastavljena temperatura dosežena, kontrolna lučka HEATING neha svetiti. Kontrolna lučka za napajanje še naprej sveti in prikazuje delovanje naprave.

8. Napolnite košaro za cvrtje. Prosimo, upoštevajte, da košare ne smete napolniti tako, da živila segajo čez vročo maščobo. Odprite pokrov in košaro skupaj z živilo, ki jih želite ocvreti, previdno obesite v vdolbino.
9. Zaprite pokrov. Sprostite ročaj (tako da potisnete tipko (12) na ročaju). Košara za cvrtje se tako nahaja v vroči maščobi.

i NAPOTEK:

- Kontrolna lučka HEATING med cvrtjem večkrat začne svetiti in ponovno neha svetiti. To je običajno in prikazuje, da termostat kontrolira in ohranja temperaturo.
- Čase cvrtja najdete na embalaži živil ali v receptu.

10. Po poteku časa za cvrtje lahko pustite, da olje malce odteče z ocvrte hrane. Pri tem sežete v vdolbino in ročaj (13) potegnete navzgor, dokler ne zaskoči. Košara za cvrtjem se tako privzdigne.

11. Previdno odprite pokrov.

 **OPOZORILO:**

Morda bo iz posode uhajala vroča para.

12. Nato odstranite košaro za cvrtje.

Ustavitev delovanja

- Temperaturni regulator nastavite na minimalno nastavitev (0).
- Napravo izključite z omrežnim stikalom (O).
- Izvlecite električni vtič iz električne vtičnice.
- Olje za cvrtje se naj dalj časa ohlaja. Preden ponovno rokujete z napolnjeno posodo za maščobo za cvrtje, preverite, če je temperatura že varna.

Čiščenje

 **OPOZORILO:**

- Pred čiščenjem vedno izvlecite električni vtič in počakajte, da se naprava ohladi.
- Naprave pri čiščenju v nobenem primeru ne smete potapljati v vodo. To lahko vodi do električnega udara ali požara.

 **POZOR:**

- Ne uporabljajte žične krtače ali drugih predmetov za poliranje.
- Ne uporabljajte agresivnih ali abrazivnih čistilnih sredstev.

- Pokrov friteze lahko odstranite navzgor. S tem si boste poenostavili čiščenje.
- Zbiralno posodo za kondenzno vodo na zadnji strani naprave izvlecite in jo izpraznite. Nato jo ponovno vstavite.
- Porabljeno olje odlijte na strani.
- Posodo za maščobo za cvrtje, pokrov in ohišje očistite z vlažno krpo in po potrebi s sredstvom za pomivanje posode.
- Košaro za cvrtje lahko očistite na običajen način s splakovanjem.
- Pred ponovno uporabo naprave in pred shranjevanjem se prepričajte, da so vsi deli popolnoma suhi.

Menjava filtra za vonjave in mastno paro

Filter v pokrovu lahko zamenjate.

- Odstranite pokrov filtra (3).
- Zamenjajte filter.
- Po menjavi ponovno pritrdite pokrov.

 **NAPOTEK:**

Ko porabite priložene filtre, potem lahko uporabite univerzalne filtre, npr. filtre za kuhinjske nape, ki jih preprosto obrežete na ustrezno velikost.

Tehnični podatki

Model: FR 3390
Napajanje: 230 V, 50 Hz
Poraba moči: 1.800 W
Zaščitni razred: I
Prostornina: maks. 2 l
Neto teža: 2,45 kg

Pridržujemo si pravico do tehničnih sprememb!

Izjava o skladnosti

S tem podjetje Clatronic International GmbH izjavlja, da naprava FR 3390 izpolnjuje temeljne zahteve evropske direktive o elektromagnetni združljivosti (2004/108/ES) in direktive o nizki napetosti (2006/95/ES).

Pomen simbola smetnjaka



Zaščitite naše okolje – električne naprave ne sodijo med gospodinjske odpadke.

Uporabite zbirališča, ki so namenjena odstranjevanju električnih naprav, ter tam oddajte svoje električne naprave, ki jih več ne nameravate uporabljati.

S tem boste pomagali preprečiti potencialne vplive na okolje in človeško zdravje, ki jih povzročata napačno odstranjevanje.

Tako boste prispevali k ponovni uporabi, reciklaži in drugim oblikam uporabe odsluženih električnih in elektronskih naprav.

Informacije o odstranjevanju naprav prejmete na svoji občini.

Clatronic International GmbH
Industriering Ost 40
D-47906 Kempen
Nemčija



GARANCIJSKI LIST

Izdelek: **Friteza Clatronic FR 3390**

Kat. št.: **10 93 763**

Conrad Electronic d.o.o. k.d.
Ljubljanska c. 66, 1290 Grosuplje
Fax: 01/78 11 250, Tel: 01/78 11
248

www.conrad.si, info@conrad.si

Garancijska izjava:

Proizvajalec jamči za kakovost oziroma brezhibno delovanje v garancijskem roku, ki začne teči z izročitvijo blaga potrošniku. **Garancija velja na območju Republike Slovenije.**

Garancija za izdelek je 1 leto.

Izdelek, ki bo poslan v reklamacijo, vam bomo najkasneje v skupnem roku 45 dni vrnilo popravljene ali ga zamenjali z enakim novim in brezhibnim izdelkom. Okvare zaradi neupoštevanja priloženih navodil, nepravilne uporabe, malomarnega ravnanja z izdelkom in mehanske poškodbe so izvzete iz garancijskih pogojev. **Garancija ne izključuje pravic potrošnika, ki izhajajo iz odgovornosti prodajalca za napake na blagu.**

Vzdrževanje, nadomestne dele in priklopne aparate proizvajalec zagotavlja še 3 leta po preteku garancije.

Servisiranje izvaja proizvajalec sam na sedežu firme CONRAD ELECTRONIC SE, Klaus-Conrad-Strasse 1, Nemčija.

Pokvarjen izdelek pošljete na naslov: Conrad Electronic d.o.o. k.d., Ljubljanska cesta 66, 1290 Grosuplje, skupaj z izpolnjenim garancijskim listom.

Prodajalec: _____

Datum izročitve blaga in žig prodajalca:

Garancija velja od dneva izročitve izdelka, kar kupec dokaže s priloženim, pravilno izpolnjenim garancijskim listom.