



NAVODILA ZA UPORABO

Akcijska kamera Denver AC-1300

Kataloška št.: 12 74 500

CE

DENVER®

Kazalo

1. Sestavni deli	2
2. Funkcije in prikazi	3
3. Priprava na uporabo	3
Akumulator	3
Uporaba spominske kartice	3
Vklop	3
Preklapljanje načina	3
Snemanje videa	4
Fotografiranje	4
TV-izhod	4
Predvajanje	4
Izklop	4
Povezava z računalnikom	4
4. Napredne funkcije	4
Snemanje videa, fotografiranje	4
Način predvajanja	6
Brisanje datotek	6
5. Varnostni napotki	7
6. Odstranjevanje	7
Garancijski list	9

1. Sestavni deli

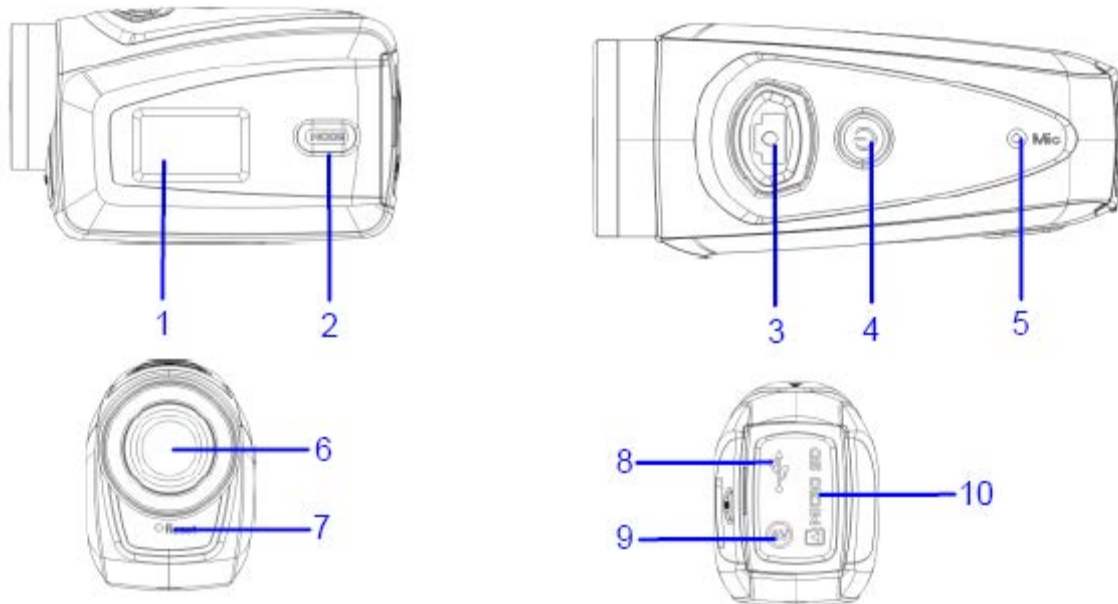

1. Črno-beli digitalni prikazovalnik
2. Tipka MODE (način)
3. Sprožilec
4. Tipka za vklop/izklop
5. Mikrofon
6. Objektiv
7. Ponastavitev

- 8. USB-priključek
- 9. TV-priključek
- 10. Reža za spominsko kartico Transflash

2. Funkcije in prikazi

Tipka/prikaz	Funkcija
Tipka za vklop/izklop	Tipka za vklop/izklop
Sprožilec	Način snemanja, snemanje/ustavitev. Način fotografiranja, ustvarjanje fotografij. Način predvajanja; Po povezavi s televizorjem kratko pritisnite za predvajanje posnetega videoposnetka; Pritisnite in držite za dostop do načina brisanja; Kratko pritisnite za potrditev brisanja datoteke.
Tipka MODE (način)	Preklapljanje med načinom snemanja videa in načinom fotografiranja ter sprememba ločljivosti slike; Pritisnite in držite tipko MODE v načinu fotografiranja za formatiranje spominske kartice Transflash; Način predvajanja: Po povezavi s televizorjem lahko skočite na prejšnjo ali naslednjo fotografijo ali pa zapustite način brisanja.

3. Priprava na uporabo

Akumulator

Ta kamera uporablja vgrajen 3,7 V litijev akumulator v originalni embalaži, ki ga je možno ponovno napolniti.

Demontaža akumulatorja je prepovedana.

Uporaba spominske kartice

Upoštevajte napotke poleg reže za kartico in vstavite spominsko kartico Transflash, tako da kovinski zatiči kažejo naprej.

Za odstranjevanje spominske kartice pritisnite spominsko kartico Transflash navzdol in jo nato odstranite.

Vklop

Pritisnite in 2 sekundi držite tipko za vklop/izklop ter jo nato izpustite. Kamera se nato vključi.

Preklapljanje načina

Potem ko vključite kamero, se nahaja v standardnem načinu za snemanje videov s standardno ločljivostjo Lo. V načinu snemanja videov pritisnite tipko MODE za preklop iz ločljivosti Lo na HI; V načinu snemanja videov z ločljivostjo HI pritisnite tipko MODE za preklop v način fotografiranja z ločljivostjo Lo; V načinu fotografiranja

z ločljivostjo Lo pritisnite tipko MODE za vrnitev na način snemanja videov z ločljivostjo Lo.

Snemanje videa

V načinu snemanja videa za začetek snemanja videa pritisnite sprožilec. Za ustavitev snemanja ga ponovno pritisnite.

Fotografiranje

V načinu fotografiranja pritisnite sprožilec za ustvarjanja fotografije.

TV-izhod

Ko želite, da se na televizorju predvajata slika in zvok s kamere, prosimo, da na TV-priključek kamere priključite običajen TV-kabel. Rumeni priključek je za video vhod, rdeče-beli priključek pa je za zvok.

Predvajanje

Potem ko kamero priključite na televizor, se nahaja v načinu predvajanja. V načinu predvajanja pritisnite tipko MODE za izbiro fotografije ali videoposnetka.

Pritisnite sprožilec za predvajanje izbrane video datoteke. Med predvajanjem pritisnite sprožilec za ustavitev videoposnetka.

V načinu predvajanja pritisnite in držite sprožilec za dostop do načina brisanja. Za potrditev pritisnite sprožilec, za prekinitev brisanja pa pritisnite tipko MODE.

Izklop

V vključenem stanju za izklop kamere pritisnite in držite tipko za vklop/izklop.

Povezava z računalnikom

Najprej vključite kamero, nato pa jo s pomočjo priloženega USB-kabla povežite z USB-priključkom računalnika. Potem ko kamero povežete z računalnikom, jo ta samodejno zazna kot izmenljiv disk.

4. Napredne funkcije

Snemanje videa, fotografiranje

(Snemanje videa se ob doseganju največ 29 minut prekine. Nato je treba snemanje ponovno ročno aktivirati na kameri.)

Potem ko vključite kamero, se samodejno nahaja v načinu snemanja videa. V načinu snemanja videov pritisnite tipko MODE za preklon iz ločljivosti Lo na HI; V načinu snemanja videov z ločljivostjo HI pritisnite tipko MODE za preklon v način

fotografiranja z ločljivostjo Lo; V načinu fotografiranja z ločljivostjo Lo pritisnite tipko MODE za vrnitev na način snemanja videov z ločljivostjo Lo.

V načinu snemanja videa za začetek snemanja videa pritisnite sprožilec. Za ustavitev snemanja ga ponovno pritisnite. Snemanje se samodejno prekine, ko videoposnetek doseže dolžino 29 minut. Pritisnite tipko MODE za preklon na ločljivost Lo. V načinu fotografiranja pritisnite sprožilec za ustvarjanje fotografij. Za preklon na ločljivost Lo pritisnite tipko MODE.

- V načinu snemanja videov so na prikazovalniku prikazane naslednje informacije:

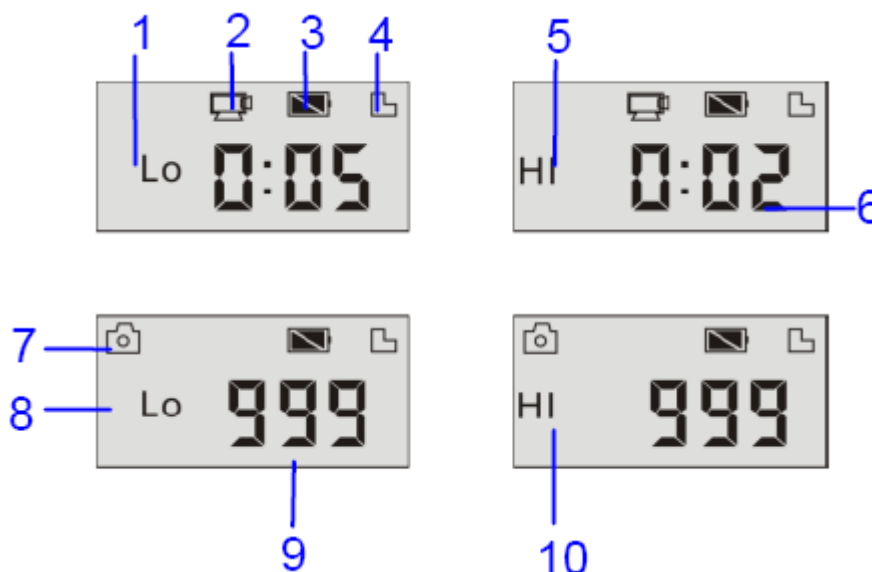

Št.	Simbol	Opis
1	Videoposnetek HI	Prikaz za visoko ločljivost v trenutnem načinu snemanja videa
2	Simbol za snemanje videa	Prikaz trenutnega načina snemanja videa (utripajoč simbol pomeni, da trenutno poteka snemanje)
3	Čas delovanja akumulatorja	Prikaz preostalega časa delovanja akumulatorja
4	Kartica Transflash	Prikaz razpoložljive spominske kartice
5	Videoposnetek Lo	Prikaz za nizko ločljivost v trenutnem načinu snemanja videa.
6	Preostali čas snemanja	Prikaz preostalega časa snemanja za videoposnetke na kartici Transflash
7	Način fotografiranja	Prikaz za trenuten način fotografiranja
8	Fotografija HI	Prikaz za visoko ločljivost v trenutnem načinu fotografiranja
9	Število razpoložljivih fotografij	Prikaz števila fotografij, ki jih lahko posnamete s trenutnim pomnilniškim prostorom
10	Fotografija Lo	Prikaz za nizko ločljivost v trenutnem načinu fotografiranja

Način predvajanja

Potem ko kamero vključite in jo priključite na televizor, se nahaja v načinu predvajanja. V načinu predvajanja pritisnite tipko MODE za izbiro fotografij ali videoposnetkov. Po izbiri video datoteke za predvajanje pritisnite sprožilec. Med predvajanjem pritisnite sprožilec za ustavitev videoposnetka.

V načinu predvajanja pritisnite in držite sprožilec za dostop do načina brisanja. V načinu brisanja za potrditev brisanja pritisnite sprožilec, za prekinitvev brisanja pa pritisnite tipko MODE.

- V načinu predvajanja so na prikazovalniku prikazane naslednje informacije:

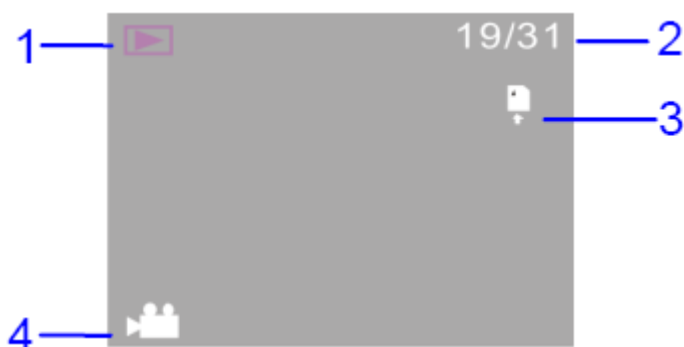

Št.	Simbol	Opis
1	Način predvajanja	Prikaz načina predvajanja
2	Število datotek	Prikaz skupnega števila 31 datotek, pri čemer si trenutno ogledujete datoteko št. 19
3	Kartica Transflash	Prikaz razpoložljive spominske kartice
4	Simbol za videoposnetek	Prikaz video formata trenutne datoteke

Brisanje datotek

Potem ko kamero priključite na televizor, se nahaja v načinu predvajanja. V načinu predvajanja pritisnite in držite sprožilec za dostop do načina brisanja. V načinu brisanja za potrditev brisanja pritisnite sprožilec, za prekinitvev brisanja pa pritisnite tipko MODE.

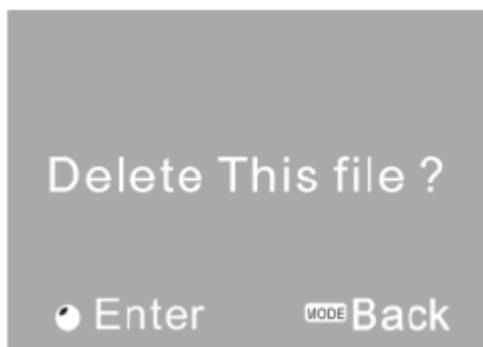

5. Varnostni napotki

- Napravo lahko uporabljajo otroci, starejši od 8 let, in osebe z zmanjšanimi fizičnimi, senzoričnimi ali umskimi sposobnostmi ali s premalo izkušenj in znanja, če jih pri uporabi nadzira oseba, ki je zadolžena za njihovo varnost, ali so prejele navodila za varno uporabo in razumejo z njimi povezane nevarnosti.
- Naprava in njena priključna vrstica ne smeta biti na dosegu otrok, mlajših od 8 let.
- Čiščenja in vzdrževanja naprave ne smejo izvajati otroci, razen če so starejši od 8 let in pod nadzorom.



Opozorilo

- V notranjosti izdelka se nahaja litijev akumulator!
- Izdelka ne odpirajte!
- Izdelek zaščitite pred vročino, vodo, vlago in neposredno sončno svetlobo!
- Izdelek polnite samo s priloženim originalnim napajalnikom!

6. Odstranjevanje



Električne in elektronske naprave ter baterije vsebujejo materiale, komponente in snovi, ki so lahko škodljive za vas in vaše okolje, v kolikor ni zagotovljeno pravilno ravnanje z odpadnimi materiali (odstranjena odpadna električna in elektronska oprema ter baterije):

Električne in elektronske naprave ter baterije so označene s simbolom prečrtanega smetnjaka, ki je prikazan levo. Ta simbol pomeni, da odsluženih električnih in elektronskih naprav ter baterij ni dovoljeno metati med gospodinjske odpadke, temveč jih je treba odstraniti ločeno.

Kot potrošnik ste zadolženi k oddaji odsluženih baterij na ustreznih zbirališčih. Na ta način zagotovite, da se baterije reciklirajo v skladu z zakonodajo in ne povzročajo okoljske škode.

Mesta in občine nudijo zbirališča, kjer lahko odslužene električne in elektronske naprave ter baterije brezplačno oddate v reciklažo, druga možnost pa je tudi pobiranje na domu. Nadaljnje informacije dobite pri okoljskem uradu svoje občine.

Uvoznik:

DENVER ELECTRONICS A/S
Stavneagervej 22
DK-8250 Egaa
Danska

www.facebook.com/denverelectronics

DENVER[®]

www.denver-electronics.com

VSE PRAVICE PRIDRŽANE. AVTORSKE PRAVICE SO V LASTI PODJETJA
DENVER ELECTRONICS A/S.



GARANCIJSKI LIST

Izdelek: **Akcijska kamera Denver AC-1300**
Kat. št.: **12 74 500**

Conrad Electronic d.o.o. k.d.
Ljubljanska c. 66, 1290 Grosuplje
Faks: 01/78 11 250
Telefon: 01/78 11 248
www.conrad.si, info@conrad.si

Garancijska izjava:

Proizvajalec jamči za kakovost oziroma brezhibno delovanje v garancijskem roku, ki začne teči z izročitvijo blaga potrošniku. **Garancija velja na območju Republike Slovenije. Garancija za izdelek je 1 leto.**

Izdelek, ki bo poslan v reklamacijo, vam bomo najkasneje v skupnem roku 45 dni vrnili popravljenega ali ga zamenjali z enakim novim in brezhibnim izdelkom. Okvare zaradi neupoštevanja priloženih navodil, nepravilne uporabe, malomarnega ravnanja z izdelkom in mehanske poškodbe so izvzete iz garancijskih pogojev. **Garancija ne izključuje pravic potrošnika, ki izhajajo iz odgovornosti prodajalca za napake na blagu.**

Vzdrževanje, nadomestne dele in priklopne aparate proizvajalec zagotavlja še 3 leta po preteku garancije.

Servisiranje izvaja proizvajalec sam na sedežu firme CONRAD ELECTRONIC SE, Klaus-Conrad-Strasse 1, Nemčija.

Pokvarjen izdelek pošljete na naslov: Conrad Electronic d.o.o. k.d., Ljubljanska cesta 66, 1290 Grosuplje, skupaj z izpolnjenim garancijskim listom.

Prodajalec:

Datum izročitve blaga in žig prodajalca:

Garancija velja od dneva izročitve izdelka, kar kupec dokaže s priloženim, pravilno izpolnjenim garancijskim listom.