



NAVODILA ZA UPORABO

Vgradno stikalo za brezžično preklapljanje Renkforce RS2W Micro, 3-delni komplet

Kataloška št.: 13 78 651



Kazalo

1. del: Stikalo za brezžično preklapljanje Renkforce RS2W Micro	3
Predvidena uporaba	3
Vsebina paketa	3
Razlaga simbolov in napisov	3
Varnostni napotki	4
a) Splošno	4
b) Mesto uporabe	4
c) Priklučitev, upravljanje in delovanje	5
Priprave na montažo	6
Priklučitev in montaža	6
Testiranje delovanja: vklop/izklop priključenega porabnika prek upravljalne tipke	7
Povezava stikala za brezžično preklapljanje z oddajnikom	7
Brisanje že povezanega stikala za brezžično preklapljanje z oddajnika za brezžično preklapljanje	8
Vklop/izklop porabnika	8
Vzdrževanje	8
Domet	8
Izjava o skladnosti (DoC)	9
Odstranjevanje	9
Tehnični podatki	9
2. del: Stensko stikalo za brezžično preklapljanje Renkforce RS2W	10
Predvidena uporaba	10
Vsebina paketa	10
Razlaga simbolov in napisov	10
Varnostni napotki	10
Napotki za baterije	11
Vstavljanje in menjava baterije	11
Montaža	12
Upravljanje	12
a) Ponastavitev stenskega stikala za brezžično preklapljanje	12
b) Vzpostavitev povezave med sprejemnikom za brezžično preklapljanje in stenskim stikalom za brezžično preklapljanje	13
c) Prekinitev povezave med sprejemnikom za brezžično preklapljanje in stenskim stikalom za brezžično preklapljanje	13
d) Vklop/izklop povezanega sprejemnika za brezžično preklapljanje	14
e) Upravljanje zatemnilnika	14
f) Brisanje pokvarjenega/izgubljenega sprejemnika za brezžično preklapljanje in povezava z novim sprejemnikom za brezžično preklapljanje	14
Vzdrževanje in čiščenje	16
Izjava o skladnosti (DoC)	16
Domet	16
Odstranjevanje	17
a) Splošno	17
b) Odstranjevanje odsluženih baterij	17
Tehnični podatki	17
Garancijski list	18

1. del: Stikalo za brezžično preklapljanje Renkforce RS2W Micro

Predvidena uporaba

V kombinaciji z ustreznim oddajnikom za brezžično preklapljanje sistema RS2W lahko s tem stikalom za brezžično preklapljanje porabnik, ki je priključen nanj, brezžično vklopljate oz. izklopljate.

Stikalo za brezžično preklapljanje je primerno samo za priključitev na omrežno napetost (230 V/AC, 50 Hz). Priključite lahko maks. 3.500 W/15,2 A (ohmsko breme) oz. 600 W/2,6 A (induktivno breme).

Pozorno preberite ta navodila za uporabo in jih dobro shranite, če jih boste morda hoteli kasneje ponovno prebrati. Izdelek lahko predate v uporabo tretji osebi samo skupaj s temi navodili za uporabo.

Drugačna uporaba od zgoraj opisane lahko privede do poškodb tega izdelka, poleg tega pa so s tem povezane tudi nevarnosti kot so npr. kratek stik, požar, električni udar itd. Celotnega izdelka ne smete spreminjati oz. predelovati! Obvezno je treba upoštevati varnostne napotke!

Ta izdelek izpolnjuje zakonske, državne in evropske zahteve. Vsa imena podjetij in poimenovanja izdelkov v teh navodilih za uporabo so blagovne znamke svojih lastnikov. Vse pravice pridržane.

Vsebina paketa

- Stikalo za brezžično preklapljanje
- Navodila za uporabo

Razlaga simbolov in napisov



Simbol s strelo v trikotniku se uporablja, če je lahko ogroženo vaše zdravje, npr. zaradi električnega udara.



Simbol s klicajem opozarja na posebne nevarnosti pri uporabi, delovanju ali upravljanju naprave.



Simbol puščice opozarja na posebne nasvete in napotke glede upravljanja izdelka.



Izdelek je primeren izključno za uporabo v suhih, zaprtih prostorih. Zaščitite ga pred vlago ali mokroto.



Upoštevajte napotke v navodilih za uporabo!

Varnostni napotki



Pred uporabo izdelka preberite celotna navodila za uporabo, saj vsebujejo pomembne napotke za pravilno montažo in delovanje.



Pri škodi, nastali zaradi neupoštevanja teh navodil za uporabo, izgubite pravico do uveljavljanja garancije! Ne prevzemamo odgovornosti za posledično škodo!

Ne jamčimo za materialno škodo ali telesne poškodbe oseb, ki nastane/jo zaradi neustrezne uporabe naprave ali zaradi neupoštevanja varnostnih napotkov! V takšnih primerih izgubite pravico do uveljavljanja garancije!

Pozor!

Izdelek lahko namesti samo usposobljen strokovnjak (npr. električar), ki je seznanjen z ustreznimi predpisi (npr. VDE)!

Z izvajanjem nestrokovnih del na omrežni napetosti ogrožate ne samo sebe, temveč tudi druge!

V primeru, da nimate strokovnih znanj za montažo, je ne izvajajte sami, temveč naj to opravi strokovnjak.

a) Splošno

- Iz varnostnih razlogov in iz razlogov skladnosti (CE) predelava in/ali spreminjanje izdelka na lastno pest nista dovoljena. Izdelka ne odpirajte/razstavljajte!
- Izdelek ni igrača, zato ne sodi v otroške roke. Obstaja tveganje za življenjsko nevaren električni udar!
- Pazite, da embalaže ne boste pustili nenadzorovano ležati, saj je vašemu otroku lahko nevarna igrača.
- Z izdelkom ravnajte pazljivo, saj se lahko poškoduje ob sunkih, udarcih ali že ob padcu z majhne višine.
- Napravo lahko uporabljajo otroci, starejši od 8 let, in osebe z zmanjšanimi fizičnimi, senzoričnimi ali umskimi sposobnostmi ali s premalo izkušenj in znanja, če jih pri uporabi nadzira oseba, ki je zadolžena za njihovo varnost, ali so prejele navodila za varno uporabo in razumejo z njimi povezane nevarnosti.
- Naprava in njena priključna vrstica ne smeta biti na dosegu otrok, mlajših od 8 let.
- Otroci ne smejo izvajati čiščenja in vzdrževanja naprave, razen če so starejši od 8 let in pod nadzorom.

b) Mesto uporabe

- Izdelek lahko uporabljate samo v suhih, zaprtih prostorih. Zaščitite ga pred vlago ali mokroto!
- Izdelek lahko pritrdite in ga uporabljate samo na fiksnem mestu. Izdelek vstavite npr. v primerno podometno ali nadometno dozo ali v kakšno drugo primerno ohišje, tako da je zagotovljena potrebna zaščita pred dotikanjem.

- Izdelek ne sme biti izpostavljen ekstremnim temperaturam, močnim tresljajem ali velikim mehanskim obremenitvam. Izdelek se ne sme nahajati v bližini močnih magnetnih polj, ki jih oddajajo stroji, elektromotorji ali zvočniki.
- Delovanje v okoljih z veliko prahu, vnetljivimi plini, hlapi ali topili ni dovoljeno. Obstaja nevarnost eksplozije in požara!
- Tega izdelka ne uporabljajte v bolnišnicah ali zdravstvenih ustanovah. Čeprav oddajniki sistema za brezžično preklapljanje RS2W oddajajo le relativno šibke radijske signale, lahko ti povzročijo motnje v delovanju naprav, ki človeka ohranjajo pri življenju. Isto velja morda tudi na drugih območjih.

c) Priključitev, upravljanje in delovanje

- Izdelka se nikoli ne dotikajte ali ga upravljajte z mokrimi ali vlažnimi rokami. Obstaja tveganje za življenjsko nevaren električni udar!
- Montažo lahko izvedete samo takrat, ko so električni kabli do stikala za brezžično preklapljanje popolnoma ločeni od omrežne napetosti. V nasprotnem primeru obstaja tveganje za življenjsko nevaren električni udar!
- Pri inštalaciji je treba predvideti ločilnik, ki lahko izdelek loči od omrežne napetosti na vseh polih (npr. FID-stikalo).
- Izdelka nikoli ne priključite na napajanje takoj, ko ste ga prinesli s hladnega v topel prostor (npr. pri prevozu). Kondenzna voda, ki pri tem nastane, lahko uniči izdelek ali povzroči električni udar!
Počakajte, da bo temperatura izdelka enaka sobni temperaturi. Počakajte, da nastala kondenzna voda izhlapi. To lahko traja več ur. Šele potem lahko napravo priključite na omrežno napetost in jo začnete uporabljati.
- Izdelka ne smete preobremeniti. Upoštevajte maksimalno dovoljeno priključno moč, ki je navedena v poglavju „Tehnični podatki“.
- Če je izdelek poškodovan, ga ne uporabljajte. Obstaja tveganje za življenjsko nevaren električni udar! V tem primeru odslužen izdelek odstranite okolju prijazno.
- Če domnevate, da varna uporaba izdelka več ni možna, prenehajte z uporabo izdelka in ga zavarujte pred nenamerno uporabo. Stikala za brezžično preklapljanje in naprave, ki je priključena na stikalo, se ne dotikajte.
Stikalo za brezžično preklapljanje ločite od omrežne napetosti, tako da izklopite ustrezen inštalacijski odklopnik oz. odvijete varovalko. Poleg tega izključite tudi ustrezno FID-stikalo, tako da je napajalni kabel popolnoma ločen od omrežne napetosti.
Da varna uporaba več ni možna, lahko predpostavljate v naslednjih primerih:
 - izdelek je vidno poškodovan,
 - izdelek ne deluje ali ne deluje pravilno (iz izdelka se kadi oz. ima vonj po zažganem, slišni prasketajoči zvoki, nenavadno obarvanje izdelka ali površin, ki mejijo na izdelek),
 - izdelek je bil dalj časa shranjen v neugodnih pogojih,
 - je prišlo do težkih obremenitev pri prevozu.
- Izdelek uporabljajte samo v zmernem podnebjju in ne v tropskem podnebjju.
- Če imate še dodatna vprašanja, vendar v teh navodilih za uporabo ne najdete odgovorov, prosimo, da se obrnete na našo servisno službo ali drugega strokovnjaka.

Priprave na montažo



Upoštevajte napotke v poglavju „Varnostni napotki“!

- Stikalo za brezžično preklapljanje je treba vgraditi v ustrezno podometno oz. nadometno dozo ali v drugo primerno ohišje.
- Namestitev stikala za brezžično preklapljanje lahko izvajate samo takrat, ko ni pod napetostjo. Pri tem prekinite električni kabel na vseh polih, tako da izključite ustrezno avtomatsko varovalko oz. odvijte varovalko, nato pa izključite še ustrezno zaščitno stikalo na diferenčni tok oz. FID-stikalo.

Izdelek zavarujte pred nepooblaščenim ponovnim vklopom, npr. z opozorilnim napisom. Nato z ustreznim merilnikom preverite, če električni kabel resnično ni več pod napetostjo.

Priključitev in montaža



Upoštevajte poglavje „Priprave na montažo“.

Stikalo za brezžično preklapljanje je idealno za brezžično vklopjanje ali izklapljanje porabnika. S svojo posebej majhno obliko je stikalo za brezžično preklapljanje univerzalno uporabno.



Pri priključitvi, montaži in kasnejšem delovanju stikala za brezžično preklapljanje poskrbite za ustrezno zaščito pred dotikanjem. V nasprotnem primeru obstaja tveganje za življenjsko nevaren električni udar!

- Na obe sredinski vijačni sponki priključite porabnik. Priključek „N“ je ničelni vodnik, priključek „ \times “ pa je preklopljen izhod faze/L.
- Zunanji vijačni sponki sta namenjeni priključitvi omrežne napetosti („N“ = ničelni vodnik, „L“ = faza).
- Stikalo za brezžično preklapljanje namestite v podometno/nadometno dozo ali v uporabljeno ohišje, tako da majhna upravljalna tipka in LED kažeta naprej/navzven proti vam.

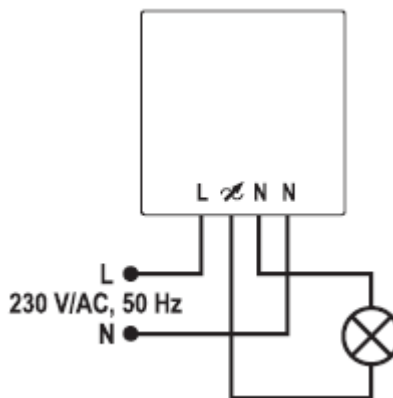

→ Upravljalno tipko potrebujete za vzpostavitev povezave z oddajnikom za brezžično preklapljanje sistema za brezžično preklapljanje RS2W.

Pri montaži bodite pozorni na to, da je upravljalna tipka prosta in da je pomotoma ne pritisnete.

Sedaj omogočite dovod napajanja.

Testiranje delovanja: vklop/izklop priključenega porabnika prek upravljalne tipke

Za vklop ali izklop priključenega porabnika kratko pritisnite upravljalno tipko na stikalu za brezžično preklapljanje.

LED poleg upravljalne tipke signalizira trenutno preklopno stanje:

- LED sveti: porabnik je vključen
- LED ne sveti: porabnik je izključen

Povezava stikala za brezžično preklapljanje z oddajnikom za brezžično preklapljanje

→ Stikalo za brezžično preklapljanje lahko povežete z vsakim oddajnikom za brezžično preklapljanje sistema za brezžično preklapljanje RS2W.

Pred postopkom vzpostavljanja povezave upoštevajte navodila za uporabo uporabljenega oddajnika za brezžično preklapljanje.

Med postopkom vzpostavljanja povezave poskrbite za minimalno razdaljo med stikalom za brezžično preklapljanje in oddajnikom za brezžično preklapljanje, ki naj znaša od 20-30 cm. V nasprotnem primeru se lahko zgodi, da je postopek vzpostavljanja povezave neuspešen.

- Če je stikalo za brezžično preklapljanje vključeno (LED poleg upravljalne tipke sveti, priključen porabnik je aktiviran), potem stikalo za brezžično preklapljanje najprej izključite.

Pri tem kratko pritisnite upravljalno tipko. Nato LED poleg upravljalne tipke neha svetiti.

→ Stikalo za brezžično preklapljanje mora biti izključeno (LED poleg upravljalne tipke ne sveti), v nasprotnem primeru ne morete izvesti postopka vzpostavljanja povezave.

- Aktivirajte postopek vzpostavljanja povezave na oddajniku za brezžično preklapljanje.

Primer: Pri tem je treba na 12-kanalnem daljinskem upravljalniku za brezžično preklapljanje sistema za brezžično preklapljanje RS2W hkrati pritisniti in tako dolgo držati tipko „ON“ in „OFF“ zelenega stikalnega kanala, dokler ne začne utripati rdeča LED na daljinskem upravljalniku za brezžično preklapljanje. Nato tipki izpustite. Rdeča LED še naprej utripa, način vzpostavljanja povezave je aktiviran.

- Pritisnite in tako dolgo držite upravljalno tipko na stikalu za brezžično preklapljanje, dokler ni postopek vzpostavljanja povezave na oddajniku za brezžično preklapljanje zaključen.

Primer: Na 12-kanalnem daljinskem upravljalniku za brezžično preklapljanje sistema za brezžično preklapljanje RS2W sveti modra LED, nato pa neha svetiti. Nato izpustite upravljalno tipko na stikalu za brezžično preklapljanje.

- Stikalo za brezžično preklapljanje se vključi in s tem signalizira, da je postopek vzpostavljanja povezave zaključen.

→ S stikalnim kanalom oddajnika za brezžično preklapljanje sistema za brezžično preklapljanje RS2W lahko povežete do 5 sprejemnikov. Tako lahko na primer z enim pritiskom tipke hkrati vključite ali izključite do 5 stikal za brezžično preklapljanje.

Stikalo za brezžično preklapljanje lahko tudi povežete z več oddajniki za brezžično preklapljanje.



Zatemnilnika, ki je na voljo v okviru sistema za brezžično preklapljanje RS2W, pa ne smete skupaj s stikalom za brezžično preklapljanje povezati z enim samim stikalnim kanalom! Vedno ga morate povezati z ločenim kanalom oddajnika za brezžično preklapljanje.

Brisanje že povezanega stikala za brezžično preklapljanje z oddajnika za brezžično preklapljanje

Postopek je enak kot pri vzpostavljanju povezave med stikalom za brezžično preklapljanje in oddajnikom za brezžično preklapljanje. Podrobnejše informacije najdete v navodilih za uporabo uporabljenega oddajnika za brezžično preklapljanje sistema za brezžično preklapljanje RS2W.

Vklop/izklop porabnika

Stikalo za brezžično preklapljanje in porabnik, ki je priključen nanj, lahko brezžično vklapljate ali izklapljate šele takrat, ko ste ga povezali z oddajnikom za brezžično preklapljanje sistema za brezžično preklapljanje RS2W.

Pri tem upoštevajte zgornji opis in navodila za uporabo uporabljenega oddajnika za brezžično preklapljanje.

Vzdrževanje

Izdelka vam ni treba vzdrževati, zato ga nikoli ne odpirajte/razstavljate. Servisiranje ali popravilo naj izvede strokovnjak.

Domet

Domet prenosa radijskih signalov med oddajnikom za brezžično preklapljanje sistema za brezžično preklapljanje RS2W in stikalom za brezžično preklapljanje pod optimalnimi pogoji znaša do 150 metrov.

→ Pri tem podatku o dometu gre za tako imenovani domet na prostem (domet pri neposrednem vidnem kontaktu med oddajnikom in sprejemnikom brez motečih vplivov).

V praktični uporabi pa se med oddajnikom in sprejemnikom nahajajo stene, stropi itd., ki ustrezno zmanjšajo domet.

Zaradi različnih vplivov na brezžični prenos žal ne moremo zagotoviti točno določenega dometa. Ponavadi uporaba naprave v enodružinski hiši poteka brez težav.

Dometa se lahko občutno zmanjša zaradi naslednjih dejavnikov:

- zidovi, stropi iz armiranega betona, stene suhih gradenj z izvedbo iz kovinske konstrukcije,
- prevlečene/naparjene izolirane okenske šipe,
- bližina kovinskih in prevodnih predmetov (npr. radiatorji),
- bližina človeškega telesa,
- druge naprave na isti frekvenci (npr. brezžične slušalke, brezžični zvočniki),
- bližina elektromotorjev/električnih naprav, transformatorjev, napajalnikov, računalnikov.

Izjava o skladnosti (DoC)

S tem podjetje Conrad Electronic d.o.o. k.d., Ljubljanska cesta 66, 1290 Grosuplje, izjavlja, da ta izdelek izpolnjuje temeljne zahteve in druge veljavne predpise Direktive 1999/5/ES.

→ Izjavo o skladnosti tega izdelka najdete na spletni strani:
www.conrad.si.

Odstranjevanje



Izdelek ne sodi med gospodinjske odpadke.

Izdelek po izteku njegove življenjske dobe odstranite v skladu z veljavnimi zakonskimi predpisi. Oddajte ga npr. na ustreznem zbirališču odpadkov.

Tehnični podatki

Obratovalna napetost: 230 V/AC, 50 Hz
Poraba moči: pribl. 0,7 W (izklop) oz. 1,4 W (vklop)
Priključna moč: ohmsko breme: maks. 3.500 W (maks. 15,2 A)
induktivno breme: maks. 600 W (maks. 2,6 A)

→ Porabniki s pretežno ohmskim bremenom so npr. žarnice, grelniki ipd.

Porabniki z induktivnim bremenom so npr. motorji, predstikalne naprave, konvencionalni transformatorji, energijsko varčne žarnice ipd.

Oddajna/sprejemna frekvenca: 868,3 MHz
Dometa: do 150 m (glejte poglavje „Dometa“)
Temperatura okolice: 0 °C do +45 °C
Vlažnost zraka okolice: 0-90 % rel. vl., brez kondenzacije
Mere (V x Š x G): 41 x 41 x 17 mm
Teža: pribl. 36 g

2. del: Stensko stikalo za brezžično preklapljanje Renkforce RS2W, 2 kanala

Predvidena uporaba

S stenskim stikalom za brezžično preklapljanje lahko brezžično vklopljate oz. izklopljate ustrezne sprejemnike sistema za brezžično preklapljanje RS2W (oz. nanje priključene porabnike). Napajanje stenskega stikala za brezžično preklapljanje poteka z baterijo tipa CR2032.

Posebnost tega izdelka je, da vam stensko stikalo za brezžično preklapljanje prek LED signalizira, če so povezani sprejemniki za brezžično preklapljanje (maks. 5 na kanal) sistema za brezžično preklapljanje RS2W sprejeli stikalni ukaz ali ne.

Pozorno preberite ta navodila za uporabo in jih dobro shranite, če jih boste morda hoteli kasneje ponovno prebrati. Izdelek lahko predate v uporabo tretji osebi samo skupaj s temi navodili za uporabo.

Drugačna uporaba od zgoraj opisane lahko privede do poškodb tega izdelka, poleg tega so s tem povezane tudi nevarnosti, kot so npr. kratek stik, požar itd. Celotnega izdelka ne smete spreminjati oz. predelovati! Obvezno je treba upoštevati varnostne napotke!

Ta izdelek izpolnjuje zakonske, državne in evropske zahteve. Vsa imena podjetij in poimenovanja izdelkov v teh navodilih za uporabo so blagovne znamke svojih lastnikov. Vse pravice pridržane.

Vsebina paketa

- Stensko stikalo za brezžično preklapljanje (z 1 baterijo tipa CR2032)
- Navodila za uporabo

Razlaga simbolov in napisov



Simbol s klicajem opozarja na posebne nevarnosti pri uporabi, delovanju ali upravljanju naprave.



Simbol puščice opozarja na posebne nasvete in napotke glede upravljanja izdelka.

Varnostni napotki



Pri škodi, nastali zaradi neupoštevanja teh navodil za uporabo, izgubite pravico do uveljavljanja garancije! Ne prevzemamo odgovornosti za posledično škodo!

Ne jamčimo za materialno škodo ali telesne poškodbe oseb, ki nastane/jo zaradi neustrezne uporabe naprave ali zaradi neupoštevanja varnostnih napotkov! V takšnih primerih izgubite pravico do uveljavljanja garancije!

- Iz varnostnih razlogov in iz razlogov skladnosti (CE) predelava in/ali spreminjanje izdelka na lastno pest nista dovoljena.
- Izdelek ni igrača, zato ne sodi v otroške roke!
- Tega izdelka ne uporabljajte v bolnišnicah ali zdravstvenih ustanovah. Čeprav oddajniki sistema za brezžično preklapljanje RS2W oddajajo le relativno šibke radijske signale, lahko ti povzročijo motnje v delovanju naprav, ki človeka ohranjajo pri življenju. Isto velja morda tudi na drugih območjih.
- Das Produkt darf nicht feucht oder nass werden!
- Izdelka ne uporabljate v prostorih ali v neugodnih pogojih okolice, kjer so prisotni vnetljivi plini, hlapi ali prah, ali kjer obstaja možnost, da so te snovi prisotne! Obstaja nevarnost eksplozije!
- Izdelek ne sme biti izpostavljen ekstremnim temperaturam, močnim tresljajem ali velikim mehanskim obremenitvam.
- Pazite, da embalaže ne boste pustili nenadzorovano ležati, saj je vašemu otroku lahko nevarna igrača.
- Z izdelkom ravnajte pazljivo, saj se lahko poškoduje ob sunkih, udarcih ali že ob padcu z majhne višine.
- Napravo lahko uporabljajo otroci, starejši od 8 let, in osebe z zmanjšanimi fizičnimi, senzoričnimi ali umskimi sposobnostmi ali s premalo izkušenj in znanja, če jih pri uporabi nadzira oseba, ki je zadolžena za njihovo varnost, ali so prejele navodila za varno uporabo in razumejo z njimi povezane nevarnosti.
- Naprava in njena priključna vrstica ne smeta biti na dosegu otrok, mlajših od 8 let.
- Otroci ne smejo izvajati čiščenja in vzdrževanja naprave, razen če so starejši od 8 let in pod nadzorom.

Napotki za baterije

- Baterije ne sodijo v otroške roke.
- Baterije naj ne ležijo po stanovanju, saj obstaja nevarnost, da jih otroci ali domače živali pogoltnejo. V takšnem primeru takoj poiščite zdravniško pomoč.
- Iztečene ali poškodovane baterije lahko ob stiku s kožo povzročijo razjede, zato v tem primeru uporabite primerne zaščitne rokavice.
- Baterij nikoli ne razstavljajte, ne mečite jih v ogenj in pazite, da ne bo prišlo do kratkega stika. Obstaja nevarnost eksplozije!
- Navadnih, nepolnilnih baterij ne smete polniti. Obstaja nevarnost eksplozije!
- Pri vstavljanju baterije bodite vedno pozorni na pravilno polarnost (upoštevajte plus/+ in minus/-).

Vstavljanje in menjava baterije

- Izdelku je priložena baterija tipa CR2032. Morda je ob dostavi že vstavljena v baterijski predal. V tem primeru plastični zaščitni trak med baterijo in baterijskimi kontakti preprečuje predčasno praznjenje. Odstranite zaščitni trak.

- Snemite obe tipki s stikala, tako da med okvir in tipki vstavite ploščati izvijač ter obe tipki zaporedoma previdno privzdignete in odstranite.
- Vstavite baterijo tipa CR2032 in pri tem upoštevajte pravilno polarnost (oz. odstranite plastični zaščitni trak). Plus pol baterije naj pri tem kaže navzven proti vam.
- Ponovno natakните obe tipki stikala in pri tem pazite na pravilno usmeritev (prozorna odprtina v eni izmed tipk stikala se mora nahajati nad LED).

→ Če želite stensko stikalo priviti, potem pred namestitvijo tipk stikala upoštevajte naslednje poglavje „Montaža“.

- Baterijo je treba zamenjati, ko domet stenskega stikala za brezžično preklapljanje občutno upade ali ko LED ob pritisku tipke več ne zasveti.

Montaža

→ Pred fiksno montažo stenskega stikala za brezžično preklapljanje preverite delovanje stenskega stikala za brezžično preklapljanje in povezanega sprejemnika za brezžično preklapljanje.

• Pritrditev z lepljenjem

Za fiksiranje stenskega stikala za brezžično preklapljanje na primernem mestu uporabite obojestranski lepilni trak. To mesto mora biti gladko ter brez sledi prahu in maščob.

• Vijačna montaža

Snemite obe tipki s stikala, tako da med okvir in tipki vstavite ploščati izvijač ter obe tipki stikala zaporedoma previdno privzdignete in odstranite.

Ločite sredinski del (z elektroniko) od okvirja, tako da sprostite stranske sponke.

Okvir lahko nato fiksirate z 2-4 primernimi vijaki in po potrebi vložki. Pri vrtanju oz. privijanju pazite na to, da ne boste poškodovali kablov ali napeljav.

Ponovno sestavite stensko stikalo za brezžično preklapljanje v obratnem vrstnem redu.

Upravljanje

→ Poskrbite za minimalno razdaljo med stenskim stikalom za brezžično preklapljanje in uporabljenim sprejemnikom za brezžično preklapljanje, ki naj znaša od 20-30 cm.

a) Ponastavitev stenskega stikala za brezžično preklapljanje

Pri prvi uporabi najprej izvedite ponastavitev in šele nato vzpostavite povezavo s sprejemnikom oz. sprejemniki za brezžično preklapljanje.

Ponastavitev poleg tega izbriše vse sprejemnike za brezžično preklapljanje, ki so povezani z/shranjeni na posameznem kanalu.

→ Ponastavitev velja samo za posamezni kanal in ne vpliva na drugi kanal!

Za ponastavitev upoštevajte naslednje korake:

- Hkrati pritisnite in tako dolgo držite tipko „O“ in „I“ na eni izmed preklonnih tipk (pribl. 3 sekunde), dokler LED ne začne rdeče utripati (nato preklonno tipko za 1-2 sekundi izpustite).
- Ponovno pritisnite in pribl. 6 sekund držite tipko „O“ in „I“, dokler LED ne začne modro utripati. Nato preklonno tipko ponovno izpustite.

b) Vzpostavitev povezave med sprejemnikom za brezžično preklapljanje in stenskim stikalom za brezžično preklapljanje

→ Z vsakim kanalom oddajnika za brezžično preklapljanje sistema za brezžično preklapljanje RS2W lahko povežete do 5 različnih sprejemnikov za brezžično preklapljanje (npr. vtičnica za brezžično preklapljanje). Vendar pa ne mešajte stikal za brezžično preklapljanje in zatemnilnikov.

- Sprejemnik za brezžično preklapljanje sistema za brezžično preklapljanje RS2W, s katerim želite vzpostaviti povezavo, izključite prek njegove upravljalne tipke (glejte navodila za uporabo uporabljenega sprejemnika za brezžično preklapljanje).
- Pritisnite in tako dolgo držite (pribl. 3 sekunde) tipko „O“ in „I“ leve ali desne preklonne tipke stenskega stikala za brezžično preklapljanje, dokler LED ne utripa rdeče.

→ Vsaka izmed preklonnih tipk je ločen kanal. Z vsakim kanalom lahko povežete največ 5 sprejemnikov za brezžično preklapljanje.

- Pritisnite in tako dolgo držite upravljalno tipko na sprejemniku za brezžično preklapljanje, dokler ni postopek vzpostavljanja povezave na stenskem stikalu za brezžično preklapljanje zaključen. Pri tem LED stenskega stikala za brezžično preklapljanje za kratek čas sveti modro, nato pa spet neha svetiti.
- Sprejemnik za brezžično preklapljanje se vključi in s tem signalizira, da je postopek vzpostavljanja povezave zaključen.

→ Če je z enim izmed dveh kanalov stenskega stikala za brezžično preklapljanje že povezanih 5 sprejemnikov za brezžično preklapljanje, pri poskusu vzpostavljanja povezave z dodatnim sprejemnikom za brezžično preklapljanje LED zasvetijo v skladu z zgornjim opisom.

Vendar pa se sprejemnik za brezžično preklapljanje ne poveže in se ne odziva na stikalne ukaze stenskega stikala za brezžično preklapljanje.

c) Prekinitev povezave med sprejemnikom za brezžično preklapljanje in stenskim stikalom za brezžično preklapljanje

→ Postopajte v skladu z opisom za vzpostavljanje povezave.

d) Vkllop/izkllop povezanega sprejemnika za brezžično preklapljanje

Za vklop povezanega sprejemnika za brezžično preklapljanje kratko pritisnite tipko „I“ na preklopni tipki stenskega stikala za brezžično preklapljanje. S kratkim pritiskom tipke „O“ na preklopni tipki povezan sprejemnik za brezžično preklapljanje izključite.

→ Če je s stenskim stikalom za brezžično preklapljanje povezan več kot en sprejemnik za brezžično preklapljanje (možnih je do 5 na kanal), potem se vključijo ali izključijo vsi sprejemniki za brezžično preklapljanje.

Ko sprejemnik za brezžično preklapljanje zazna stikalni ukaz, stenskemu stikalu za brezžično preklapljanje pošlje potrditev. Pri tem LED stenskega stikala za brezžično preklapljanje za 0,5 sekunde modro zasveti. Če ni potrditve, potem LED stenskega stikala za brezžično preklapljanje utripa rdeče.

Na ta način vedno veste, če je sprejemnik za brezžično preklapljanje (npr. vtičnica za brezžično preklapljanje) izvedel stikalni ukaz ali ne.

→ Če je s stenskim stikalom za brezžično preklapljanje povezan več kot en sprejemnik za brezžično preklapljanje (možnih je do 5 na kanal), potem LED sveti modro samo takrat, ko so **vs**i sprejemniki za brezžično preklapljanje posameznega kanala zaznali stikalni ukaz in je stensko stikalo za brezžično preklapljanje prejelo potrditev.

e) Upravljanje zatemnilnika

→ Za sistem za brezžično preklapljanje RS2W je na voljo tudi zatemnilnik (npr. vtičnica za brezžično preklapljanje z zatemnilnikom). Seveda ga lahko krmilite s stenskim stikalom za brezžično preklapljanje.

Pri tem upoštevajte navodila za uporabo zatemnilnika.

f) Brisanje pokvarjenega/izgubljenega sprejemnika za brezžično preklapljanje in povezava z novim sprejemnikom za brezžično preklapljanje

Pri pokvarjenem ali izgubljenem sprejemniku za brezžično preklapljanje brisanje iz stenskega stikala za brezžično preklapljanje (glejte točko c) zgoraj) seveda ni več možno. Vzpostavitev povezave z rezervnim sprejemnikom za brezžično preklapljanje tako ne bi bila možna.

1. način postopanja:

Najmanj 20 x zaporedoma pritisnite tipko „I“ (ali „O“) pripadajočega kanala (leva oz. desna preklopna tipka) in med vsakim pritiskom tipke najmanj eno sekundo počakajte.

Hkrati pritisnite in tako dolgo držite (pribl. 3 sekunde) obe tipki („I“ in „O“) leve oz. desne preklopne tipke (preklopna tipka, ki sodi h kanalu sprejemnika za brezžično preklapljanje!), dokler LED ne utripa rdeče (nato obe tipki izpustite).

Nato ponovno pritisnite in tako dolgo držite (pribl. 6 sekund) tipko „I“ (ali „O“) pripadajočega kanala (leva ali desna preklopna tipka), dokler LED ne utripa modro. Nato tipko spet izpustite.

Pokvarjen/izgubljen sprejemnik za brezžično preklapljanje je izbrisan.

2. način postopanja:

Na stenskem stikalu za brezžično preklapljanje izvedite ponastavitev (glejte zgoraj pod a). Vendar se pri tem iz stenskega stikala za brezžično preklapljanje izbrišejo vsi povezani sprejemniki za brezžično preklapljanje, zato morate za vse ponovno izvesti postopek vzpostavljanja povezave.

3. način postopanja:

Ko stensko stikalo za brezžično preklapljanje od sprejemnika za brezžično preklapljanje najmanj 20 x ne sprejme potrditve stikalnega ukaza, potem sprosti interni pomnilnik.

→ Pomnilnik se sicer ne izbriše, vendar omogoča prepis z novim postopkom vzpostavljanja povezave (glejte točko b)). Dokler ne vzpostavite povezave z novim sprejemnikom za brezžično preklapljanje, se podatki ohranijo!

S tem je preprečeno, da se sprejemnik za brezžično preklapljanje, ki začasno ni na dosegu (in v tem času 20 x ali pogosteje pritisnete tipko „I“ ali „O“ na preklopni tipki dodeljenega kanala), neželeno izbriše. Uspešna potrditev ponovno ponastavi ta notranji števec.

Če torej na ta način ne želite "izbrisati" poškodovanega ali izgubljenega sprejemnika za brezžično preklapljanje, najmanj 20 x zaporedoma pritisnite tipko „I“ (ali „O“) preklopne tipke dodeljenega kanala in med vsakim pritiskom tipke najmanj 1 sekundo počakajte.

Nato lahko tako sproščen pomnilnik uporabite za vzpostavitev povezave z novim sprejemnikom za brezžično preklapljanje (glejte točko b).

→ Če poškodovanega/izgubljenega sprejemnika za brezžično preklapljanje ne nadomestite z drugim/novim, potem morate izvesti ponastavitev v skladu z opisom pod „2. način postopanja“.

Razlog za to je ta, da LED na stenskem stikalu za brezžično preklapljanje ne sveti modro, saj eden izmed povezanih sprejemnikov za brezžično preklapljanje (pokvarjen/zgubljen) ne pošlje potrditve o uspešnem sprejemu stikalnega ukaza na stensko stikalo za brezžično preklapljanje.

Druga možnost je, da postopate v skladu z opisom pod „1. način postopanja“ in neposredno izbrišete poškodovan/izgubljen sprejemnik za brezžično preklapljanje.

Vzdrževanje in čiščenje

Z izjemo občasne menjave baterije vam izdelka ni treba vzdrževati.

Izdelek čistite z mehko, čisto in suho krpo.

V nobenem primeru ne smete uporabljati agresivnih čistilnih sredstev ali kemičnih raztopin, saj lahko ta sredstva uničijo ohišje ali celo negativno vplivajo delovanje naprave.

Izjava o skladnosti (DoC)

S tem podjetje Conrad Electronic d.o.o. k.d., Ljubljanska cesta 66, 1290 Grosuplje, izjavlja, da ta izdelek izpolnjuje temeljne zahteve in druge veljavne predpise Direktive 1999/5/ES.

→ Izjavo o skladnosti tega izdelka najdete na spletni strani:
www.conrad.si.

Domet

Domet prenosa radijskih signalov med stenskim stikalom za brezžično preklapljanje in sprejemnikom za brezžično preklapljanje pod optimalnimi pogoji znaša do 150 metrov.

→ Pri tem podatku o dometu gre za tako imenovani domet na prostem (domet pri neposrednem vidnem kontaktu med oddajnikom in sprejemnikom brez motečih vplivov).

V praktični uporabi pa se med oddajnikom in sprejemnikom nahajajo stene, stropi itd., ki ustrezno zmanjšajo domet.

Zaradi različnih vplivov na brezžični prenos žal ne moremo zagotoviti točno določenega dometa. Ponavadi uporaba naprave v enodružinski hiši poteka brez težav.

Domet se lahko občutno zmanjša zaradi naslednjih dejavnikov:

- zidovi, stropi iz armiranega betona, stene suhih gradenj z izvedbo iz kovinske konstrukcije,
- prevlečene/naparjene izolirane okenske šipe,
- bližina kovinskih in prevodnih predmetov (npr. radiatorji),
- bližina človeškega telesa,
- druge naprave na isti frekvenci (npr. brezžične slušalke, brezžični zvočniki),
- bližina elektromotorjev/električnih naprav, transformatorjev, napajalnikov, računalnikov.

Odstranjevanje

a) Splošno



Izdelek ob koncu njegove življenjske dobe odstranite v skladu z veljavnimi zakonskimi določili.



Iz naprave vzemite vstavljenno baterijo in jo odstranite ločeno od izdelka.

b) Odstranjevanje odsluženih baterij

Kot potrošnik ste zakonsko zadolženi (Uredba o baterijah in akumulatorjih in o ravnanju z odpadnimi baterijami in akumulatorji) vrniti vse odpadne baterije. Metanje tovrstnih odpadkov med gospodinjske odpadke je prepovedano!



Da baterije vsebujejo škodljive snovi, označuje simbol levo, ki opozarja na prepoved metanja baterij med gospodinjske odpadke. Oznake za škodljive težke kovine so: Cd = kadmij, Hg = živo srebro, Pb = svinec.

Odslužene baterije lahko brezplačno oddate na občinski deponiji, v naših podružnicah ali povsod tam, kjer se baterije tudi prodajajo!

S tem boste izpolnili svoje zakonske obveznosti in prispevali k varstvu okolja!

Tehnični podatki

Napajanje: 1 x baterija tipa CR2032
Oddajna/sprejemna frekvenca: 868,3 MHz
Domet: do 150 m (glejte poglavje „Domet“)
Kanali: 2
Maks. število sprejemnikov: 5 na kanal
Temperatura okolice: 0 °C do +45 °C
Vlažnost zraka okolice: 0-90 % rel. vl., brez kondenzacije
Mere (Š x V x G): 80 x 80 x 11 mm
Teža: pribl. 47 g (brez baterije)

Ta navodila za uporabo so publikacija podjetja Conrad Electronic d.o.o. k.d., Ljubljanska cesta 66, 1290 Grosuplje.

Pridržujemo si vse pravice vključno s prevodom. Za kakršnokoli reproduciranje, npr. fotokopiranje, snemanje na mikrofilm ali zajemanje z elektronskimi sistemi za obdelavo podatkov, je potrebno pisno dovoljenje izdajatelja. Ponatiskovanje, tudi delno, je prepovedano.

Ta navodila za uporabo so v skladu s tehničnim stanjem izdelka v času tiskanja navodil. Pridržujemo si pravico do sprememb tehnike in opreme.

© 2018 by Conrad Electronic d.o.o. k.d.



GARANCIJSKI LIST

Conrad Electronic d.o.o. k.d.
Ljubljanska c. 66, 1290 Grosuplje
Faks: 01/78 11 250
Telefon: 01/78 11 248
www.conrad.si, info@conrad.si

Izdelek: **Vgradno stikalo za brezžično preklapljanje Renkforce RS2W Micro, 3-delni komplet**
Kat. št.: **13 78 651**

Garancijska izjava:

Dajalec garancije Conrad Electronic d.o.o.k.d., jamči za kakovost oziroma brezhibno delovanje v garancijskem roku, ki začne teči z izročitvijo blaga potrošniku. **Garancija velja na območju Republike Slovenije. Garancija za izdelek je 1 leto.**

Izdelek, ki bo poslan v reklamacijo, vam bomo najkasneje v skupnem roku 45 dni vrnili popravljenega ali ga zamenjali z enakim novim in brezhibnim izdelkom. Okvare zaradi neupoštevanja priloženih navodil, nepravilne uporabe, malomarnega ravnanja z izdelkom in mehanske poškodbe so izvzete iz garancijskih pogojev. **Garancija ne izključuje pravic potrošnika, ki izhajajo iz odgovornosti prodajalca za napake na blagu.**

Vzdrževanje, nadomestne dele in priklopne aparate proizvajalec zagotavlja še 3 leta po preteku garancije.

Servisiranje izvaja družba CONRAD ELECTRONIC SE, Klaus-Conrad-Strasse 1, Nemčija.

Pokvarjen izdelek pošljete na naslov: Conrad Electronic d.o.o. k.d., Ljubljanska cesta 66, 1290 Grosuplje, skupaj z izpolnjenim garancijskim listom.

Prodajalec:

Datum izročitve blaga in žig prodajalca:

Garancija velja od dneva izročitve izdelka, kar kupec dokaže s priloženim, pravilno izpolnjenim garancijskim listom.