



NAVODILA ZA UPORABO

Regulator izmenične napetosti FG Elektronik FG-ACC-PC 2000i

Kataloška št.: 13 85 560

KAZALO

LASTNOSTI NAPRAVE	3
TEHNIČNI PODATKI.....	3
VARNOSTNI NAPOTKI.....	4
DIMENZIJE.....	4
GARANCIJSKI LIST	5

LASTNOSTI NAPRAVE

- Izjemno kompakten, za univerzalno uporabo
- Trpežno, prašno prevlečeno aluminijevo ohišje
- Za induktivne ali ohmske obremenitve
- Izhodno napetost prilagodite z vrtljivim potenciometrom
- EMC zaščita preko integrirane dušilne tuljave
- Matica prirobnica za pritrditev vključno z navojem M10
- Kabelski vhod z zaščitno narebreno plastiko
- Osvetljen gumb za vklop/izklop



Prosimo sledite varnostnim napotkom na naslednji strani.

TEHNIČNI PODATKI

Tehnični podatki	FG-ACC-PC 2000	FG-AC-PC 2000i
primerno za:	ohmske obremenitve, na primer grelne sisteme, reflektorje	induktivne obremenitve, na primer motorje, tuljave
Vhodna napetost	tipično 230 VAC/50 Hz	
Izhodna moč	največ 2000 W	
Frekvenca	47 – 63 Hz	
Vhodna varovalka	F 10 A	
Izhodni tok	največ 8,7 A	
Princip upravljanja	Vodilni fazni nadzor	
Izhodna napetost	0 – 230 VAC	
Način upravljanja	linearni potenciometer 100 kΩ	
Priklopi	1,5 m napajalni kabel s šuko vtikačem Šuko vtičnica s pokrovom	
Dimenzije	153 x 83,1 x 53,4 mm	
Teža	800 g	
Temperatura prostora	-20°C - +40°C	
Stopnja zaščite	IP50 ob pravilni uporabi s šuko vtikačem	
Razred zaščite	Razred zaščite I	
Razred onesnaženja	Razred onesnaženja 3	
Varnostni standard	EN61058-1:2002	
EMC standardi	EN 55014-1:2006; EN 61000-6-2:2005; EN 6100-3-2:2006; EN 6100-3-3:1995 + A1:2001 + A2:2005	
Številka artikla	86X701	86X702

Opombe:

1. Naprava je primerna izključno samo za profesionalno uporabo, na primer za uporabo v trgovini, določenih poklicih ali panogah in ni namenjena prodaji za širšo javnost.

2. Predmet tehničnih sprememb in napak. Za najodobnejšo različico tehnične sheme obiščite spletno stran fg-elektronik.de.
3. Slike izdelka so vzorčne slike in se lahko razlikujejo od dejanske naprave.

VARNOSTNI NAPOTKI

Previdnost, življenjska nevarnost! Naprava je primerna samo za uporabo v suhem okolju. Nikoli ne sme priti v stik z vlago ali vodo, ker to lahko povzroči električni šok.

Napravo lahko uporabljajo otroci, starejši od 8 let, in osebe z zmanjšanimi fizičnimi, senzoričnimi ali umskimi sposobnostmi ali s premalo izkušenj in znanja, če jih pri uporabi nadzira oseba, ki je zadolžena za njihovo varnost, ali so prejele navodila za varno uporabo in razumejo z njimi povezane nevarnosti. Naprava in njena priključna vrstica ne smeta biti na dosegu otrok, mlajših od 8 let.

Čiščenja in vzdrževanja naprave ne smejo izvajati otroci, razen če so starejši od 8 let in pod nadzorom.

DIMENZIJE

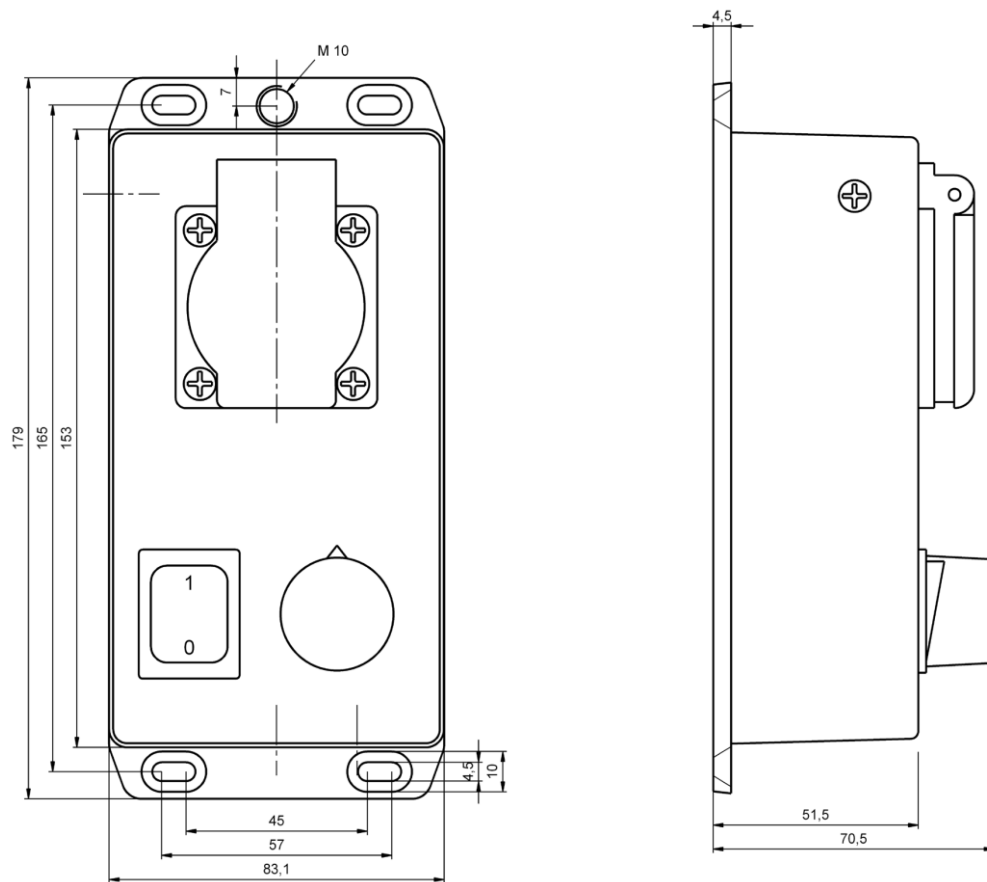



GARANCIJSKI LIST

Conrad Electronic d.o.o. k.d.
Ljubljanska c. 66, 1290
Grosuplje
Fax: 01/78 11 250, Tel: 01/78
11 248
www.conrad.si, info@conrad.si

Izdelek: **Regulator izmenične napetosti FG Eleketronik FG-ACC-PC 2000i**
Kat. št.: **13 85 560**

Garancijska izjava:

Proizvajalec jamči za kakovost oziroma brezhibno delovanje v garancijskem roku, ki začne teči z izročitvijo blaga potrošniku. **Garancija velja na območju Republike Slovenije. Garancija za izdelek je 1 leto.**

Izdelek, ki bo poslan v reklamacijo, vam bomo najkasneje v skupnem roku 45 dni vrnilo popravljeno ali ga zamenjali z enakim novim in brezhibnim izdelkom. Okvare zaradi neupoštevanja priloženih navodil, nepravilne uporabe, malomarnega ravnanja z izdelkom in mehanske poškodbe so izvzete iz garancijskih pogojev. **Garancija ne izključuje pravic potrošnika, ki izhajajo iz odgovornosti prodajalca za napake na blagu.**

Vzdrževanje, nadomestne dele in priklopne aparate proizvajalec zagotavlja še 3 leta po preteku garancije.

Servisiranje izvaja proizvajalec sam na sedežu firme CONRAD ELECTRONIC SE, Klaus-Conrad-Strasse 1, Nemčija.

Pokvarjen izdelek pošljete na naslov: Conrad Electronic d.o.o. k.d., Ljubljanska cesta 66, 1290 Grosuplje, skupaj z izpolnjenim garancijskim listom.

Prodajalec:

Datum izročitve blaga in žig prodajalca:

Garancija velja od dneva izročitve izdelka, kar kupec dokaže s priloženim, pravilno izpolnjenim garancijskim listom.