



NAVODILA ZA UPORABO

**Žepni alarm z LED 100 dB
Olympia 5968**

Kataloška št.: 15 18 889

KAZALO VSEBINE

1 PREDVIDENA UPORABA.....	3
2 VARNOSTNA NAVODILA.....	3
2.1 VARNOSTNO OPOZORILO.....	3
3 VSEBINA PAKIRANJA	3
4 SPLOŠNI PREGLED	3
5 SPROŽITEV ALARMA	4
6 UPORABA SVETILKE.....	4
7 MENJAVA BATERIJE	4
8 OKOLJU PRIJAZNO ODSTRANJEVANJE	4
9 NAVODILA ZA NEGO	5
10 TEHNIČNA SPECIFIKACIJA	5
GARANCIJSKI LIST.....	6

1 PREDVIDENA UPORABA

Zvočni alarm služi za osebno varnost in preprečevanje nevarnosti. LED na sprednji strani alarma služi kot svetilka. Pogoji za skladnost s predvideno uporabo je, da je oprema pravilno nameščena in da so informacije v priročniku upoštevane in vzdrževane. Vsaka uporaba, ki ni opisana v poglavju »Predvidena uporaba«, se šteje za nenamerno uporabo. Nepooblaščen spremembe ali rekonstrukcije niso dovoljene in lahko povzročijo škodo alarmu.

2 VARNOSTNA NAVODILA

Izogibajte se morebitnim telesnim poškodbam, in bodite pozorni na naslednje informacije!

Opozorilo! Nevarnost zadušitve in poškodbe zdravja zaradi baterij! Otroci lahko pogoltnjejo majhne dele, embalažo in zaščitno folijo. Izdelek in embalažo hranite izven dosega otrok! Baterije hranite izven dosega otrok. Baterij ne pogoltnite. Če pride do zaužitja katerekoli vrste baterije, takoj poiščite zdravniško pomoč.

POZOR! Nevarnost poškodb zdravja in onesnaževanja okolja z baterijami! Nepravilno ravnanje z baterijami lahko ogrozi vaše zdravje in okolje. Nikoli ne odpirajte, poškodujte ali pogoltnite baterij ali jim dovolite, da onesnažujejo okolje. Baterije lahko vsebujejo strupene, ekološko nevarne težke kovine.

2.1 VARNOSTNO OPOZORILO

Napravo lahko uporabljajo otroci, starejši od 8 let, in osebe z zmanjšanimi fizičnimi, senzoričnimi ali umskimi sposobnostmi ali s premalo izkušenj in znanja, če jih pri uporabi nadzira oseba, ki je zadolžena za njihovo varnost, ali so prejele navodila za varno uporabo in razumejo z njimi povezane nevarnosti. Naprava in njena priključna vrstica ne smeta biti na dosegu otrok, mlajših od 8 let. Otroci ne smejo izvajati čiščenja in vzdrževanja naprave, razen če so starejši od 8 let in pod nadzorom.

3 VSEBINA PAKIRANJA

Pazljivo preglejte vsebino paketa alarma, preden pričnete napravo uporabljati. Če kaj manjka ali je poškodovano, se obrnite na naš servisni oddelek.

- Alarm
- Baterije (3 x LR44 okrogla celica)
- Navodila za uporabo

4 SPLOŠNI PREGLED

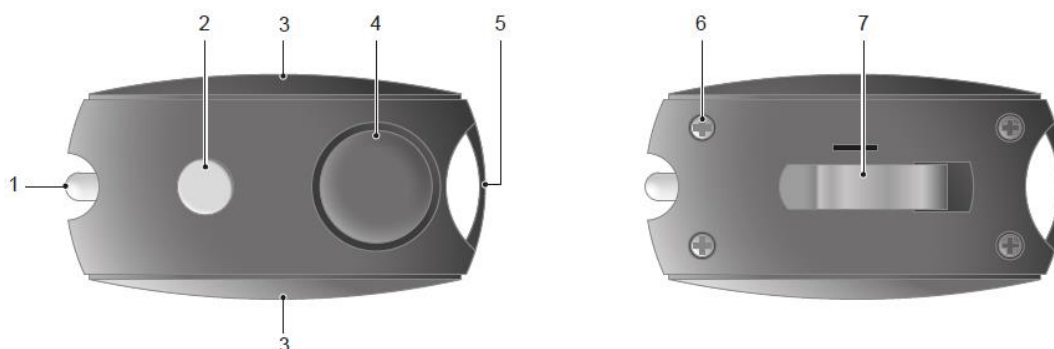

Na zgornjih slikah je podrobno prikazan alarm.

- 1 LED (svetilka)
- 2 Gumb za svetilko/gumb za izklop alarma
- 3 Gumbi za opozorilo
- 4 Zvočnik
- 5 Zaponka za pritrditev kot obesek
- 6 Vijaki
- 7 Zaponka za pas

5 SPROŽITEV ALARMA

Alarm za sprožitev panike morate sprožiti, ko se pojavi tveganje. To pomeni, da lahko odvrnete vsiljivce in hkrati opozorite ljudi na vašo situacijo.

POZOR! Zvočni opozorilni signal alarma lahko poškoduje vaš sluh. Prostornina zvočnega signala alarma je do 90 dB. Nikoli ne sprožite alarma z napravo blizu ušesa.

1. Istočasno pritisnite gumb za opozorilo na obeh straneh alarma. Takoj se sproži glasen zvočni signal.
2. Pritisnite gumb na sprednji strani naprave, da izklopite alarm.

6 UPORABA SVETILKE

Alarm lahko uporabite tudi kot svetilko. LED na vrhu alarma se lahko uporabi za pomoč pri iskanju ključavnice v temi, na primer.

POZOR! Svetloba, ki jo proizvaja LED svetilka, lahko poškoduje vaše oči. Nikoli ne glejte neposredno v žarek, ki ga proizvaja svetilka, ko je vklopljena.

1. Pritisnite in držite gumb na sprednji strani alarma.

7 MENJAVA BATERIJE

Alarm poganjajo tri okrogle baterije (LR44).

1. Z ustreznim izvijačem odvijte štiri vijake na zadnjem pokrovu alarma.
2. Skrbno odstranite zadnji pokrov alarma. Če se ob odstranitvi zadnjega pokrova sproži gumb za opozorilo, pazljivo ponovno namestite gumb za opozorilo.
3. Uporabljene baterije zamenjajte s tremi novimi istega tipa. Bodite pozorni, da so nove baterije vstavljene pravilno.

POZOR! Nevarnost materialne škode zaradi prekinitve kablskih povezav. Ko sprožite alarm, pazite, da ne prekinete ali poškodujete kablskih povezav. Odvijanje ali zmečkanje kablskih povezav lahko povzroči, da alarm ne bo več pravilno deloval.

4. Ponovno namestite zadnji pokrov alarma in z ustreznim izvijačem privijte vse štiri vijake.

8 OKOLJU PRIJAZNO ODSTRANJEVANJE



Če želite odstraniti napravo, jo odnesite na zbirno mesto, ki ga zagotovijo vaši lokalni organi za ravnanje z odpadki (npr. Center za recikliranje). V skladu z zakoni o odlaganju elektronskih in električnih naprav morajo

lastniki stare elektronske in električne naprave odlagati v ločeno embalažo za odpadke. Simbol označuje, da se naprava ne sme odlagati med običajne gospodinjne odpadke! Tveganje za zdravje in okolje zaradi baterij! Nikoli ne odpirajte, poškodujte ali pogoltnite baterij ali jim dovolite, da onesnažujejo okolje. Lahko vsebujejo strupene, ekološko nevarne težke kovine. Pravno ste dolžni odstraniti baterije v trgovinah, ki prodajajo baterije, ali na zbirnih mestih, ki jih zagotavljajo javni organi za ravnanje z odpadki. Odstranjevanje je brezplačno. Simboli označujejo, da akumulatorjev ne smete odvreči med običajne gospodinjne odpadke in jih je treba pripeljati na zbirna mesta, ki jih zagotovijo lokalni javni organi za ravnanje z odpadki. Embalažni materiali morajo biti odstranjeni v skladu z lokalnimi predpisi.

9 NAVODILA ZA NEGO

Očistite površino ohišja z mehko krpo, ki ne pušča vlaken. Ne uporabljajte topil ali čistilnih sredstev. Funkcijski test opravite enkrat mesečno in po zamenjavi baterije. Zamenjajte baterijo, ko se LED svetilka ali akustični signal zdita šibkejša.

10 TEHNIČNA SPECIFIKACIJA

Teža: približno 24,5 g

Mere (Š x V x D): 75 x 45 x 15 mm

Napajanje: 3 x baterija, 1,5 V, okrogla celica (LR44)

Dovoljeni okoljski pogoji: 0°C do +30°C pri 30% do 75% relativne zračne vlage

Glasnost alarma: (maksimalno) 90 dB



Conrad Electronic d.o.o. k.d.
Ljubljanska c. 66, 1290 Grosuplje
Fax: 01/78 11 250, Tel: 01/78 11 248
www.conrad.si, info@conrad.si

GARANCIJSKI LIST

Izdelek: **Žepni alarm z LED 100 dB Olympia 5968**
Kat. št.: **15 18 889**

Garancijska izjava:

Dajalec garancije Conrad Electronic d.o.o.k.d., jamči za kakovost oziroma brezhibno delovanje v garancijskem roku, ki začne teči z izročitvijo blaga potrošniku. **Garancija velja na območju Republike Slovenije. Garancija za izdelek je 1 leto.**

Izdelek, ki bo poslan v reklamacijo, vam bomo najkasneje v skupnem roku 45 dni vrnilo popravljene ali ga zamenjali z enakim novim in brezhibnim izdelkom. Okvare zaradi neupoštevanja priloženih navodil, nepravilne uporabe, malomarnega ravnanja z izdelkom in mehanske poškodbe so izvzete iz garancijskih pogojev. **Garancija ne izključuje pravic potrošnika, ki izhajajo iz odgovornosti prodajalca za napake na blagu.**

Vzdrževanje, nadomestne dele in priklopne aparate proizvajalec zagotavlja še 3 leta po preteku garancije.

Servisiranje izvaja družba CONRAD ELECTRONIC SE, Klaus-Conrad-Strasse 1, 92240 Hirschau, Nemčija.

Pokvarjen izdelek pošljete na naslov: Conrad Electronic d.o.o. k.d., Ljubljanska cesta 66, 1290 Grosuplje, skupaj z računom in izpolnjenim garancijskim listom.

Prodajalec: _____

Datum izročitve blaga in žig prodajalca:

Garancija velja od dneva izročitve izdelka, kar kupec dokaže s priloženim, pravilno izpolnjenim garancijskim listom.