



NAVODILA ZA UPORABO

## Vgradni radio Karcher RA 2050

Kataloška št.: 18 73 572

**Karcher**

## Kazalo

Uvod .....	2
Varnostni napotki .....	3
Opombe o teh navodilih za uporabo .....	6
Dodatne informacije o napravi .....	6
Navodila za namestitvev .....	7
Lokacija nadzornih tipk .....	8
Daljinski upravljalnik .....	9
Napajanje .....	9
Možnost rezervnega napajanja z baterijami .....	9
Osnovne funkcije in začetek uporabe .....	10
Vklon in izklop naprave (stanje pripravljenosti) .....	10
Izbira načina .....	10
Nadzor glasnosti .....	10
Izklop zvoka .....	10
Dynamic Bass Boost (DBB) .....	10
Izenačevalnik (EQ) .....	10
Zatemnitev zaslona .....	10
Načini prikaza .....	11
Odštevalnik časa .....	12
Časovnik spanja .....	13
Radio .....	13
Ročno shranjevanje radijskih postaj .....	13
Samodejno shranjevanje radijskih postaj .....	14
CD-predvajalnik .....	14
Predvajanje zgoščenk .....	14
Hitro pomikanje naprej / nazaj in preskakovanje skladb .....	14
Ponavljanje / naključni način .....	14
Programiranje zaporedja skladb .....	15
Oznake ID3 .....	15
USB .....	15
Predvajanje MP3-datotek z USB-ja .....	15
Načini predvajanja .....	16
Funkcija polnjenja .....	16
Avdio priključek (AUX) .....	16
Priključek za slušalke .....	16
Tehnični podatki .....	17
Garancijski list .....	18
Prevod izvirne izjave EU o skladnosti .....	19
Izvirna izjava EU o skladnosti .....	20

## Uvod

Zahvaljujemo se vam za izbiro tega izdelka. Prosimo, pozorno preberite navodila za uporabo, da boste lahko z njihovo uporabo dosegli največjo možno učinkovitost in zagotovili varnost med namestitvijo, uporabo in vzdrževanjem naprave. Prosimo, shranite ta navodila za uporabo, da jih boste lahko imeli vedno pri roki.

## Varnostni napotki

- 1. Preberite navodila za uporabo** - Pred uporabo naprave preberite vse varnostne napotke in navodila za uporabo.
- 2. Shranite navodila** - Varnostne napotke in navodila za uporabo je treba shraniti za poznejšo uporabo.
- 3. Upoštevajte opozorila** - Upoštevajte vsa opozorila na napravi in navodila za uporabo.
- 4. Voda in vlaga** - Naprave ne uporabljajte v bližini vode (npr. kopalna kad, umivalnik, bazen) ali v mokrem okolju ali tropskem podnebjju. Na napravo ne postavljajte predmetov, napolnjenih s tekočino, kot so na primer vaze. Naprave ne izpostavljajte kapljanju ali brizganju.
- 5. Namestitev** - Napravo namestite samo na stabilno, ravno površino. Ne dovolite, da naprave pade na tla in je ne izpostavljajte udarcem.
- 6. Namestitev na steno ali strop** - Napravo namestite na steno ali strop samo v skladu s priporočili proizvajalca.
- 7. Prezračevanje** - Naprava mora biti nameščena tako, da njena lokacija ali položaj ne ovirata pravilnega prezračevanja. Naprava na primer ne sme biti nameščena na posteljo, kavč, preprogo ali na podobno površino, ki bi lahko zaprla prezračevalne odprtine; niti ne sme biti nameščena v vgradne instalacije, kot so predali ali knjižne omarice, ki lahko ovirajo pretok zraka skozi prezračevalne odprtine.  
Za zadostno prezračevanje zagotovite najmanj 5 cm razdalje okoli naprave. Zagotovite, da prezračevanje ni ovirano, tako da prezračevalnih odprtin ne pokrivete s predmeti, kot so časopisi, prti, zavese itd.
- 8. Toplota** - Naprava naj bo postavljena stran od virov toplote, kot so radiatorji, grelniki, peči ali druge naprave (vključno z ojačevalniki), ki proizvajajo toploto.
- 9. Viri električne energije** - Naprava sme biti priključena le na napajalnik iste vrste, kot je opisana v navodilih za uporabo ali je označena na napravi.
- 10. Kabli in vtiči** - Omrežni vtič mora ostati na voljo za uporabo. Vse kable je treba napeljati tako, da se po njih ne bo hodilo, oziroma jih ne bodo stiskali predmeti, nameščeni na njih ali ob njih, pri čemer je treba posebno pozornost nameniti kablom na vtičih, sprejemnim delom in točkam, kjer kabli izstopajo iz naprave.
- 11. Čiščenje** - Naprava naj se čisti le v skladu s priporočili proizvajalca. Očistite jo z brisanjem s suho in čisto krpo. Ne uporabljajte kemičnih čistil ali detergentov. Pred čiščenjem naprave vedno izvalcite omrežni vtič.
- 12. Obdobja neuporabe** - Če naprave dlje časa ne boste uporabljali, je treba napajalni kabel izklopiti iz vtičnice.
- 13. Vstop predmetov in tekočin** - Pazite, da v napravo skozi odprtine v ohišju ne padejo predmeti in se vanjo ne zlijejo tekočine.
- 14. Popravilo škode** - Napravo naj servisira usposobljeno servisno osebje, kadar:
  - a) Sta bila poškodovana napajalni kabel ali vtič; ali
  - b) so v napravo padli predmeti ali se je vanjo razlila tekočina; ali
  - c) je bila naprava izpostavljena dežju; ali
  - d) naprava na videz ne deluje normalno ali so oprazne izrazite spremembe v delovanju; ali
  - e) je naprava padla na tla ali je poškodovano njeno ohišje.
- 15. Vzdrževanje** - Uporabnik ne sme poskušati servisirati naprave, razen delov, ki so opisani v navodilih za uporabo. Vsa druga servisna dela je treba posredovati usposobljenemu servisnemu osebju.

- 16. Odprti ogenj** - Naprave ne približujte odprtemu ognju. Na napravo ne postavljajte virov ognja, kot so prižgane sveče.
- 17. Nevihte** - Med nevihto izvalcite omrežni vtič.
- 18. Varnostni pregled** - Po servisiranju mora tehnik opraviti varnostni pregled, da se prepriča, ali naprava deluje pravilno in varno.
- 19. Baterije** - Baterije vedno namestite v električne komponente s pravilno polarizacijo. Če baterije ne zamenjate pravilno, obstaja nevarnost eksplozije. Zamenjajte jih samo z enakim ali enakovrednim tipom. Ne mešajte starih in novih baterij. Bodite pozorni na okoljske vidike odstranjevanja baterij. Baterij ne izpostavljajte prekomerni vročini, kot so sonce, ogenj in podobno. Pred odstranjevanjem izdelka odstranite baterije.
- 20. Raven glasnosti** - Da preprečite morebitne poškodbe sluha, ne poslušajte glasbe dlje časa pri visoki glasnosti.
- 21. Slušalke** - Pretiran zvočni pritisk iz slušalk lahko povzroči izgubo sluha.

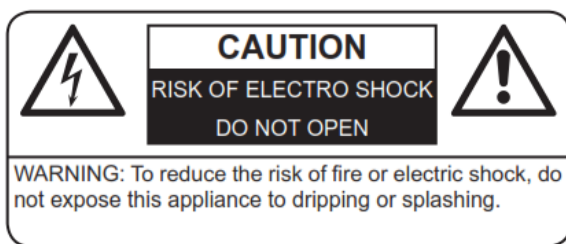

**POZOR:** Da bi zmanjšali tveganje električnega udara, ne odstranjujte ohišja (ali zadnjega dela). V notranjosti naprave ni delov, ki bi jih lahko servisirali uporabniki. Za servisiranje se obrnite na usposobljeno servisno osebje.

<b>POZOR</b>
<b>NEVARNOST ELEKTRIČNEGA ŠOKA, NE ODPIRAJTE</b>
POZOR: Da bi zmanjšali nevarnost požara ali električnega udara, naprave ne izpostavljajte kapljanju ali brizganju.



Simbol strele v enakostraničnem trikotniku je namenjen opozorjanju uporabnika na prisotnost neizolirane nevarne napetosti v ohišju izdelka, ki je lahko dovolj visoka, da predstavlja nevarnost električnega udara za osebe.



Simbol klicaja v enakostraničnem trikotniku je namenjen opozorjanju uporabnika na prisotnost pomembnih navodil za uporabo in vzdrževanje (servisiranje) v literaturi, ki je priložena napravi.

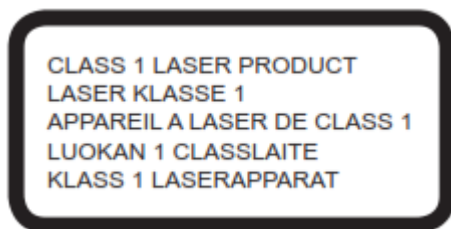

LASERSKI IZDELEK RAZREDA 1

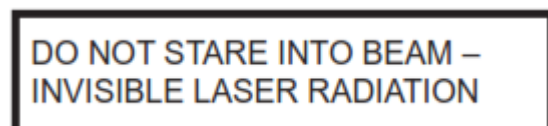

NE GLEJTE V LASERSKI ŽAREK – NEVIDNO LASERSKO SEVANJE



### Baterije

Baterij ne smete odvreči med običajne gospodinjske odpadke. Vsak potrošnik je dolžan vrniti baterije na posebna mesta za odlaganje.



### Odstranjevanje rabljene električne in elektronske opreme

Pomen simbola na napravi, njegovi opremi ali embalaži pomeni, da se s tem izdelkom ne sme ravnati kot z gospodinjskimi odpadki. To opremo odnesite na ustrezno zbirno mesto za recikliranje odpadkov električne in elektronske opreme. S pravilnim odstranjevanjem tega izdelka boste pomagali preprečiti morebitne nevarnosti za okolje in zdravje ljudi, ki bi jih sicer lahko povzročilo neustrezno ravnanje s tem izdelkom. Recikliranje materialov bo pomagalo ohranjati naravne vire.

Za podrobnejše informacije o recikliranju tega izdelka se obrnite na lokalni urad, službo za odstranjevanje gospodinjskih odpadkov ali trgovino, kjer ste izdelek kupili.

## 1. Ravnanje z zgoščenkami

- Naj bo predal za zgoščenske vedno zaprt, da preprečite vdor prahu ali umazanije v mehanizem.
- Ne dotikajte se strani z zapisom.
- Ne lepите papirja in ne pišite na nobeno od strani zgoščenske.
- Zgoščenske ne upogibajte.
- Zgoščenske se dotikajte samo na zunanjih robovih.

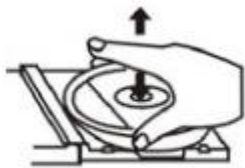

## 2. Shranjevanje zgoščenk

- Da bi se izognili praskam oziroma poškodbam, po uporabi zgoščenske vedno shranite v ovitek.
- Zgoščenk ne izpostavljajte neposredni sončni svetlobi, prahu, umazaniji, visokim temperaturam, visoki vlagi ali vodi.

## 3. Čiščenje zgoščenk

- Z mehko krpo s površine zgoščenske obrišite prstne odtise in prah.
- Krpo previdno premikajte od sredine zgoščenske proti njenemu robu:



Pravilno



Napačno

- Za čiščenje zgoščenk nikoli ne uporabljajte benzena, razredčil, čistil za plošče ali antistatičnega pršila.

#### 4. Združljivost

- Zaradi različnih načinov stiskanja datotek se nekatere zgoščenke na napravi morda ne bodo predvajale.

### Opombe o teh navodilih za uporabo

1. Ta navodila za uporabo izdaja proizvajalec brez kakršnih koli garancij. Proizvajalec lahko izvede popravke in spremembe teh navodil z namenom odstranjevanja tiskarskih napak in uredniških netočnosti ter zaradi (tehničnih) izboljšav (sprememb) naprav kadar koli, brez predhodne najave. Spremembe te vrste se bodo upoštevale v prihodnjih različicah teh navodil za uporabo. Vse pravice so pridržane.
2. Vse ilustracije služijo samo kot ponazoritev in ne prikazujejo vedno natančne predstavitve izdelka.
3. Napravo lahko uporabljajo otroci, starejši od 8 let, in osebe z zmanjšanimi fizičnimi, senzoričnimi ali umskimi sposobnostmi ali s premalo izkušenj in znanja, če jih pri uporabi nadzira oseba, ki je zadolžena za njihovo varnost, ali so prejele navodila za varno uporabo in razumejo z njimi povezane nevarnosti.
4. Naprava in njena priključna vrvica ne smeta biti na dosegu otrok, mlajših od 8 let.
5. Otroci ne smejo izvajati čiščenja in vzdrževanja naprave, razen če so starejši od 8 let in pod nadzorom.
6. Otroke je treba nadzorovati, da se ne igrajo z napravo.

### Dodatne informacije o napravi

#### Nastavitev varne glasnosti

- Če neprestano poslušate glasno glasbo, se vam sluh postopoma prilagodi in imate občutek, da je glasnost nižja.
- Kar se vam zdi normalno, je lahko že dlje časa preglasno in nezdravo.
- Če se želite zaščititi pred tem, nastavite glasnost na nizko.
- Glasnost počasi povišujte.
- Poškodbe sluha so lahko obsežne in jih ni mogoče odpraviti.
- Če opazite težave s sluhom, se posvetujte z zdravnikom.

#### Kondenzacija

- Ko napravo premikate iz hladnega v toplo okolje, lahko pride do kondenzacije. Če je v predvajalniku vlaga, morda ne bo deloval pravilno. Ne vklaplajte naprave in počakajte približno eno uro, da vlaga izhlapi.

#### Varčevanje z energijo

- Če naprave dlje časa ne uporabljate, jo izklopite iz vtičnice.
- V vseh načinih (razen radia) se bo naprava, v primeru da 15 minut ni predvajanja in ne pritisnete nobene tipke, samodejno preklopila v stanje pripravljenosti. Če želite napravo znova vklopiti, pritisnite tipko za **vklop** .

#### Odstranjevanje embalaže

- Napravo previdno odstranite iz embalaže. Pakiranje shranite za nadaljnjo uporabo.
- Previdno odstranite morebitne zaščitne kartone in ovitke.

## Navodila za namestitev

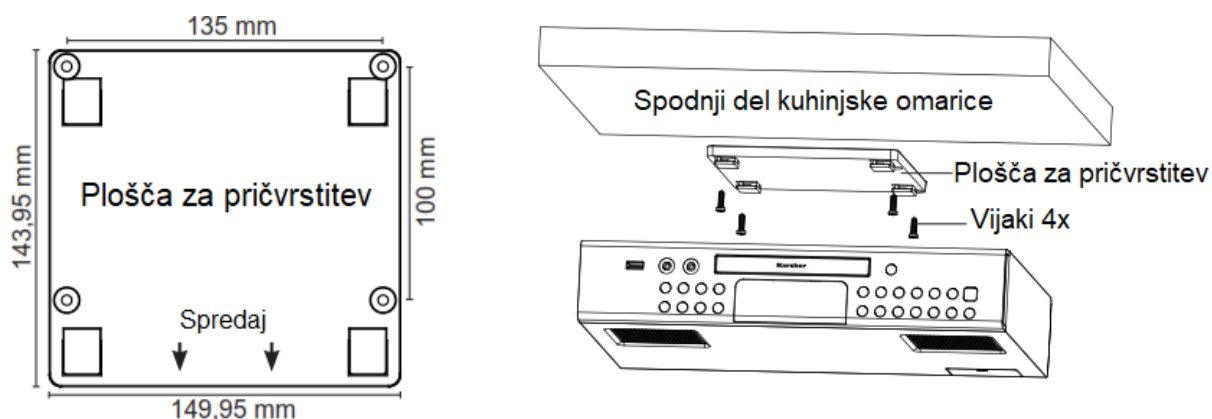

1. Če želite označiti pravilno mesto vijakov na omarici, pridržite ploščo za pričvrstitev na zelenem mestu in s svinčnikom označite 4 luknjice za vijake.
2. Previdno izvrtajte majhne luknjice za vijake, da se izognete razpokam v lesu omarice.
3. Pritrdite ploščo za pričvrstitev na spodnjo stran omarice s 4 priloženimi vijaki. Prepričajte se, da so tečaji usmerjeni naprej.
4. Napravo potisnite na ploščo za pričvrstitev.

### Opomba:

- Če ste negotovi glede namestitve, se posvetujte s strokovnjakom.

## Lokacija nadzornih tipk

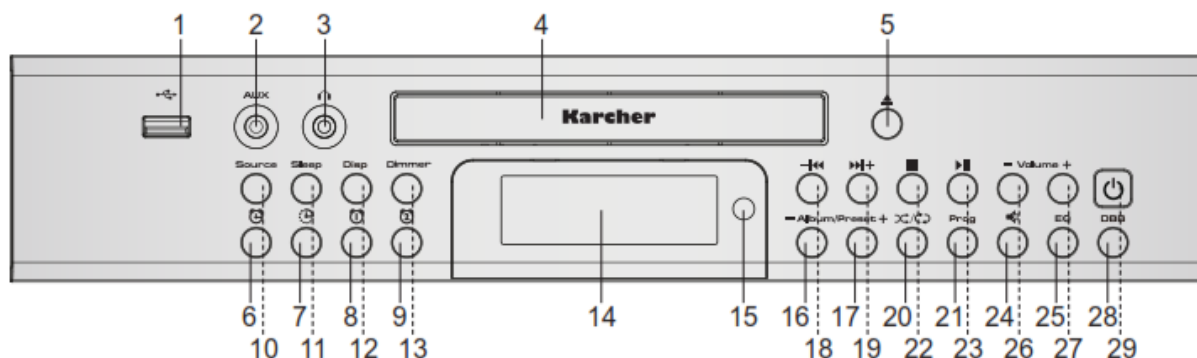

- |   |  |
|---|--|
| <ol style="list-style-type: none"> <li>1. USB-priključek</li> <li>2. Avdio priključek ("AUX")</li> <li>3. Priključek za slušalke</li> <li>4. Predal za zgoščenke (CD)</li> <li>5. ▲ Tipka Odpiranje / Zapiranje</li> <li>6. ⌚ Tipka za nastavitve ure</li> <li>7. ⌚ Tipka za časovnik</li> <li>8. ⌚ Tipka za alarm 1</li> <li>9. ⌚ Tipka za alarm 2</li> <li>10. Tipka za vir ("Source")</li> <li>11. Tipka za spanje ("Sleep")</li> <li>12. Tipka za način prikaza ("Disp")</li> <li>13. Tipka za zatemnitev ("Dimmer")</li> <li>14. Zaslona</li> <li>15. Senzor daljinskega upravljalnika</li> <li>16. Tipka Album / Prednastavljeno ("Album/Presets") –</li> </ol> | <ol style="list-style-type: none"> <li>17. Tipka Album / Prednastavljeno ("Album/Presets") +</li> <li>18. ⏮ Tipka »Nazaj«</li> <li>19. ⏭ Tipka »Naprej«</li> <li>20. ⏮/⏭ Tipka za naključno predvajanje / ponovitev</li> <li>21. Tipka za program ("Prog")</li> <li>22. ■ Tipka za zaustavitev</li> <li>23. ⏪ Tipka za predvajanje / premor</li> <li>24. 🔊 Tipka za izklop zvoka</li> <li>25. Tipka za izenačevanje ("EQ")</li> <li>26. Tipka za glasnost ("Volume") –</li> <li>27. Tipka za glasnost ("Volume") +</li> <li>28. Tipka "DBB"</li> <li>29. ⏻ Tipka za vklop</li> </ol> |
|---|--|

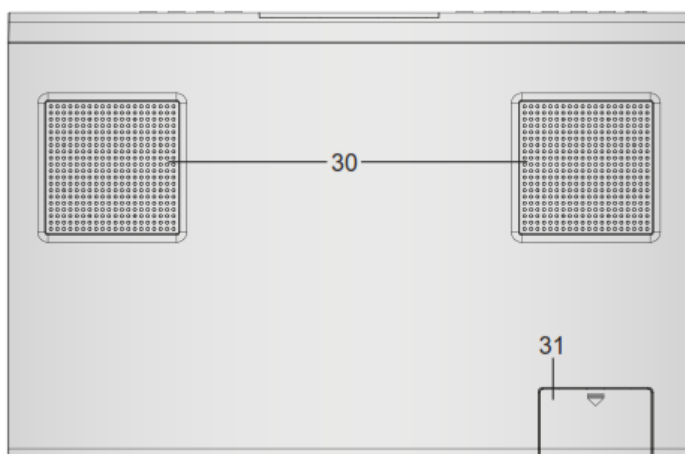

30. Zvočniki
31. Predal za baterije



## Daljinski upravljalnik

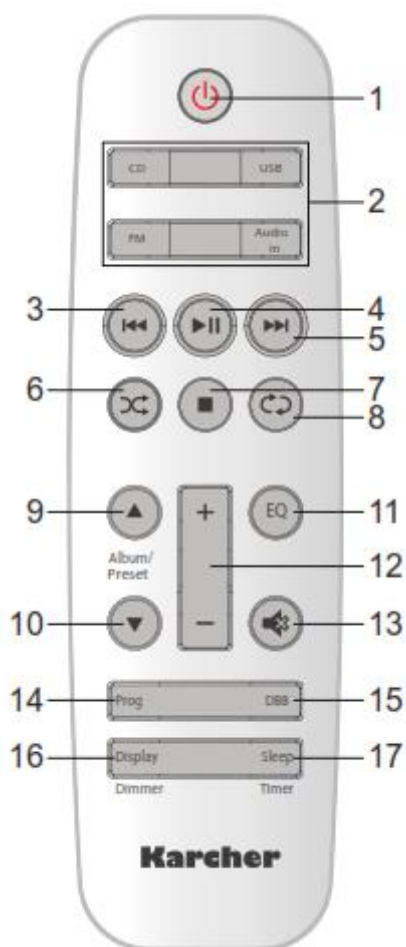

1. Tipka za vklop
2. Tipka za vir ("Source") (CD, USB, FM, avdio vhod)
3. Tipka »Nazaj«
4. Tipka za predvajanje / premor
5. Tipka »Naprej«
6. Tipka za naključno predvajanje
7. Tipka za zaustavitev
8. Tipka za ponovitev
9. Tipka Album / Prednastavljeno ("Album/Preset") +
10. Tipka Album / Prednastavljeno ("Album/Preset") -
11. Tipka "EQ"
12. Tipki za glasnost +/-
13. Tipka za izklop zvoka
14. Tipka za program ("Prog")
15. Tipka "DBB"
16. Tipka za prikaz / zatemnitev ("Display/Dimmer")
17. Tipka za spanje / časovnik ("Sleep/Timer")

## Napajanje

- Napajalni kabel priključite v ustrezno vtičnico.
- Prepričajte se, da se izhodna moč vtičnice ujema z zahtevano močjo naprave.

## Možnost rezervnega napajanja z baterijami



Kot rezervno možnost, da se ohrani čas na napravi, v primeru da odpove električna energija (alarmi in shranjene radijske postaje ostanejo v notranjem pomnilniku tudi brez baterij), lahko namestite dve 1,5-voltni "AAA" bateriji (ni priloženo). V primeru izpada električne energije čas ne bo prikazan na zaslonu, vendar bo ura še naprej delovala in bo dejanski čas ohranjen. Če ste uporabili rezervne baterije, se bo prikaz ure nadaljeval, ko se povrne električna energija. Rezervne baterije je treba po potrebi menjati.

### Opombe:

- Bodite pozorni na varnostne napotke na strani 3.
- Če naprave dlje časa ne uporabljate, odstranite baterije.

## Osnovne funkcije in začetek uporabe

### Vklop in izklop naprave (stanje pripravljenosti)

1. Priključite napravo na napajanje, kot je opisano zgoraj. Naprava je zdaj v stanju pripravljenosti (**tipka za vklop**  sveti rdeče).
2. Za vklop naprave pritisnite **tipko za vklop** . Naprava se bo vklopila z zadnjim uporabljenim načinom.
3. Za izklop naprave (stanje pripravljenosti) pritisnite **tipko za vklop** .

### Izbira načina

- Če želite izbirati med načini CD, USB, radio in AUX, večkrat pritisnite tipko "**Source**" na napravi ali ustrezno tipko na daljinskem upravljalniku.

### Nadzor glasnosti

- Glasnost povečajte s pritiskom tipke za glasnost na napravi ("**Volume +**") ali daljinskem upravljalniku.
- Glasnost zmanjšajte s pritiskom tipke za glasnost na napravi ("**Volume -**") ali daljinskem upravljalniku.

### Izklop zvoka

- Če želite utišati zvok, pritisnite tipko za **izklop zvoka**  na napravi ali daljinskem upravljalniku. Znova pritisnite tipko, da ponovno vklopite zvok.

### Dynamic Bass Boost (DBB)

- Ta funkcija izboljša predvajanje nizkih tonov. Pritisnite tipko "**DBB**" na napravi ali na daljinskem upravljalniku za vklop oziroma izklop te funkcije.

### Izenačevalnik (EQ)

- Naprava je opremljena s 5 različnimi prednastavitvami izenačevalnika ("FLAT, ROCK, CLASSIC, POP, JAZZ").
- Če želite izbrati med temi prednastavitvami, večkrat pritisnite tipko "**EQ**" na napravi ali daljinskem upravljalniku.

### Zatemnitev zaslona







- Osvetlitev zaslona lahko nastavite v 3 stopnjah (visoka, srednja, nizka).
- Za izbiro med temi nivoji večkrat pritisnite tipko za zatemnitev ("**Dimmer**") na napravi ali pritisnite in za 3 sekunde pridržite tipko za zatemnitev ("**Dimmer**") na daljinskem upravljalniku.

## Načini prikaza

- Pritisnite tipko **"Disp"** v stanju pripravljenosti, da se prikaže datum.
- Pritisnite tipko **"Disp"** v načinu predvajanja (CD ali USB), da se prikaže čas. Ko CD ali USB vsebujeta oznake ID3, večkrat pritisnite tipko, da se prikažejo podatki ID3 (npr. izvajalec, ime skladbe, ime albuma).
- Ko ste v načinu radio ali AUX pritisnite tipko **"Disp"** za prikaz časa. Po 3 sekundah se bo zaslon preklopil nazaj.

### Nastavitev časa in datuma

Uro in datum nastavite, ko je naprava v stanju pripravljenosti.

1. Pritisnite in za dve sekundi pridržite tipko za **nastavitev ure** , da vstopite v način nastavitve ure. Začne utripati leto. S pomočjo tipk **-|<<** in **>>+** izberite trenutno leto.
2. Ponovno pritisnite tipko za **nastavitev ure** . Začne utripati meseč. Izberite trenutni mesec s tipkama **-|<<** in **>>+**.
3. Ponovno pritisnite tipko za **nastavitev ure** . Začne utripati dan. Izberite trenutni dan s pomočjo tipk **-|<<** in **>>+**.
4. Ponovno pritisnite tipko za **nastavitev ure** . Začne utripati oblika ure. S tipkama **-|<<** in **>>+** izberite zeleno obliko ure (24 ur ali 12 ur).
5. Ponovno pritisnite tipko za **nastavitev ure** . Začne utripati ura. S tipkama **-|<<** in **>>+** izberite trenutno uro.
6. Ponovno pritisnite tipko za **nastavitev ure** . Začnejo utripati minute. S tipkama **-|<<** in **>>+** izberite trenutne minute.
7. Ponovno pritisnite tipko za **nastavitev ure** . Čas in datum sta sedaj nastavljeni in čas je prikazan na zaslonu.

### Nastavitev alarmov













Alarm lahko nastavite samo, ko je naprava v stanju pripravljenosti.

Ta naprava vam omogoča nastavitve dveh ločenih alarmov. Izberete lahko, ali se boste zbudili na zvok CD-ja, USB-ja, radia ali zvonjenja.



1. Ko je naprava v stanju pripravljenosti, na napravi pritisnite in za dve sekundi pridržite tipko **1 alarm 1** (ali **2 alarm 2**). Začela bo utripati ura. S pritiskom na tipki **-|<<** ali **>>+** nastavite zeleno uro.
2. Ponovno pritisnite tipko **1 alarm 1** (ali **2 alarm 2**). Začele bodo utripati minute. S pritiskom na tipki **-|<<** ali **>>+** nastavite zelene minunte.
3. Ponovno pritisnite tipko **1 alarm 1** (ali **2 alarm 2**). Začel bo utripati interval alarma ("alarm interval"). S pritiskom na tipki **-|<<** ali **>>+** lahko izbirate med naslednjimi možnostmi:

Interval	PON ("MON")	TOR ("TU")	SRE ("WE")	ČET ("TH")	PET ("FRI")	SOB ("SA")	NED ("SU")
Vsi dnevi v tednu							
Delovni dnevi							

Vikendi								
Posamezni dnevi v tednu								

4. Ponovno pritisnite tipko  **alarm 1** (ali  **alarm 2**). Začel bo utripati način alarma ("alarm mode"). S pritiskom na tipki  ali  izberite želeni način ("CD, USB, TUNER ali BUZZ").
5. Ponovno pritisnite tipko  **alarm 1** (ali  **alarm 2**). Začela bo utripati glasnost alarma ("alarm volume"). S pritiskom na tipki  ali  nastavite zeleno glasnost. Ko je alarm aktiviran, se bo počasi poviševal na nastavljeno glasnost.
6. Ponovno pritisnite tipko  **alarm 1** (ali  **alarm 2**), da potrdite nastavitve. Alarm je zdaj nastavljen in bo zazvenel ob nastavljenem času. Na zaslonu se prikaže simbol  **alarm 1** (ali  **alarm 2**).

#### *Vklop / izklop alarma*

- Če želite izklopiti ali ponovno aktivirati nastavljeni alarm, večkrat pritisnite tipko  **alarm 1** (ali  **alarm 2**), ko je naprava v stanju pripravljenosti. "SET ON" pomeni, da je alarm vklopljen. "SET OFF" pomeni, da alarm ni vklopljen in ne bo zazvenel.

#### *Zaustavitev aktivnega alarma*







- Ko se alarm oglasi, pritisnite tipko za **vklop** , da ga izklopite. Alarm se bo znova vklopil naslednji dan ob nastavljenem času (odvisno od nastavljenega intervala).

#### *Dremež*



Funkcija dremeža vam omogoča, da prestavite alarm za 9 minut. Če želite to storiti, enkrat pritisnite tipko za spanje ("**Sleep**"), ko je alarm vključen. Alarm se bo zaustavil in po 9 minutah ponovno zazvenel. Ko je aktivna funkcija dremeža, ura utripa. Če želite preklicati to funkcijo, še enkrat pritisnite tipko za spanje.

### **Odštevalnik časa**

Naprava ima odštevalnik, ki je uporaben pri kuhanju in peki, kjer je potrebno merjenje časa:

1. Ko je naprava v stanju pripravljenosti, pritisnite tipko **časovnik**  na napravi ali pritisnite in za dve sekundi pridržite tipko "**Timer**" na daljinskem upravljalniku, da omogočite nastavev časovnika.
2. S tipkama  in  izberite želeni čas od 0 do 180 minut (za hitrejšo nastavev pritisnite in držite ustrezni gumb).
3. Ko dosežete želeni čas, znova pritisnite tipko  ("**Timer**"), da zaženete odštevalnik časa.
4. Zslon se bo vrnil nazaj na prikaz ure, na njem pa bo sedaj prikazan simbol časovnika .  
Ko se odštevanje konča, se bo za približno 1 minuto oglasil zvočni signal.  
Če želite ročno ustaviti zvonjenje, enkrat pritisnite tipko  ("**Timer**").

*Opomba:*

- Če želite preveriti, koliko časa je ostalo pri odštevanju, na hitro pritisnite tipko  ("**Timer**").
- Če želite preklicati ali spremeniti odštevanje časa, na hitro pritisnite tipko  ("**Timer**"), da se prikaže preostali čas, in še enkrat pritisnite isto tipko. Zdaj lahko s tipkama **◀◀** in **▶▶+** spremenite čas. Za preklic časovnika vrednost nastavite na »0«.

## Časovnik spanja

Funkcija spanja vam omogoča, da nastavite čas, po katerem se naprava samodejno preklopi v stanje pripravljenosti.

- V katerem koli načinu predvajanja večkrat pritisnite tipko za spanje ("**Sleep**") na napravi ali daljinskem upravljalniku, da nastavite zeleni čas.
- Izbirate lahko med 90, 60, 30 ali 15 minutami. Na zaslonu se prikaže "zZ".
- Če želite preveriti, koliko časa ostaja na nastavljenem časovniku, enkrat pritisnite tipko za spanje ("**Sleep**").
- Če želite preklicati funkcijo spanja, večkrat pritisnite tipko za spanje ("**Sleep**"), dokler se na prikazovalniku ne prikaže "OFF". Simbol "zZ" bo izginil s zaslona.

## Radio

1. Vključite napravo, kot je opisano zgoraj.
2. Izberite način radio, tako da večkrat pritisnete tipko "**Source**", če naprava še ni v načinu radio. Na zaslonu bo prikazana frekvenca.
3. Z večkratnim pritiskom tipk **◀◀** ali **▶▶+** izberite zeleno radijsko postajo.
4. Če želite samodejno poiskati naslednjo radijsko postajo, pritisnite in za dve sekundi pridržite **◀◀** ali **▶▶+**.

*Opomba:* Za boljši sprejem popolnoma razvijte žično anteno FM.

## Ročno shranjevanje radijskih postaj

Ta naprava vam omogoča shranjevanje do 20 radijskih postaj:

1. Poiščite radijsko postajo, ki bi jo radi shranili.
2. Pritisnite tipko "**Prog**". Začele bodo utripati prednastavljena mesta (npr. "P 01").
3. S pritiskom na tipki "**- Album / Preset +**" izberite zeleno prednastavljeno mesto med P 01 - P 20, na katerega želite shraniti trenutno frekvenco.
4. Ponovno pritisnite tipko "**Prog**", da potrdite nastavitvev.
5. Ponovite korake 1 - 4, da shranite do 20 frekvenc.
6. Če želite priklicati shranjeno frekvenco, pritisnite tipki "**- Album / Preset +**", dokler ne pridete na zeleno prednastavljeno mesto.



## Samodejno shranjevanje radijskih postaj

Namesto ročnega shranjevanja postaj lahko napravi dovolite tudi samodejno shranjevanje najdenih postaj:

1. V načinu radia pritisnite in 2 sekundi držite tipko **"Prog"**.
2. Na zaslonu se prikaže "AUTO" in naprava bo začela zaporedno shranjevati najdene postaje (do 20 postaj).  
Ob koncu shranjevanja, bo naprava predvajala postajo, ki je bila prva na voljo.
3. Če želite priklicati shranjeno frekvenco, pritisnite tipki **"- Album / Preset +"**, dokler ne pridete na zeleno prednastavljeno mesto.

## CD-predvajalnik

### Predvajanje zgoščenk



1. Vključite napravo in z večkratnim pritiskom na tipko **"Source"** izberite način CD.
2. Odprite predal za zgoščene s pritiskom na tipko **»Odpiranje / Zapiranje«** na napravi. Vstavite zgoščeno s potiskano stranjo navzgor.
3. Zaprite predal za zgoščene. Začelo se bo branje zgoščene in na zaslonu se bo prikazalo skupno število skladb.
4. Predvajanje se bo začelo samodejno s prvo skladbo.
5. Če želite začasno ustaviti predvajanje, enkrat pritisnite tipko za **predvajanje / premor** . Za nadaljevanje predvajanja ponovno pritisnite tipko.
6. Če želite zaustaviti predvajanje, pritisnite tipko za **zaustavitev** .



### Hitro pomikanje naprej / nazaj in preskakovanje skladb

- Če se želite vrniti na začetek trenutno predvajane skladbe, enkrat pritisnite tipko **-|<<**. Pritisnite jo dvakrat, da preskočite na prejšnjo skladbo.
- Če želite preskočiti na naslednjo skladbo, enkrat pritisnite tipko **>>+**.
- Za hitro pomikanje po trenutno predvajani skladbi naprej pritisnite in pridržite tipko **>>+**. Ko pridete do zelenega dela skladbe, spustite tipko za nadaljevanje običajnega predvajanja.
- Za hitro pomikanje po trenutno predvajani skladbi nazaj pritisnite in pridržite tipko **-|<<**. Ko pridete do zelenega dela skladbe, spustite tipko za nadaljevanje običajnega predvajanja.

### Ponavljanje / naključni način

Kadar koli med predvajanjem skladbe lahko na napravi večkrat pritisnete tipko za ponovitev / naključno predvajanje , da izberete med:

- Ponavljanje skladbe - ponovila se bo trenutna skladba, na zaslonu bo prikazan simbol .
- Ponavljanje albuma (če CD ali USB vsebuje albume) - ponovil se bo trenutni album, na zaslonu bo prikazano  **Alb.**





- Ponovitev vsega - vse skladbe na CD-ju ali USB-ju se bodo ponovile, na zaslonu bo prikazano  **All**.
- Naključno predvajanje - vse skladbe se bodo predvajale v naključnem vrstnem redu, na zaslonu bo prikazano .

#### Opombe:

- Za lažjo uporabo imata funkcija naključnega predvajanja in funkcija ponavljanja na daljinskem upravljalniku vsaka svojo tipko.
- Če želite onemogočiti funkcijo naključnega predvajanja in funkcijo ponavljanja, večkrat pritisnite ustrezna gumba, dokler vsi povezani simboli ne izginejo z zaslona.

### Programiranje zaporedja skladb

Na zeleno zaporedje lahko shranite do 20 skladb.



1. Ko je zgoščenska zaustavljena pritisnite tipko **"Prog"**. Na zaslonu se prikažeta "P 01" in "Prog".
2. S tipkama  /  izberite skladbo, ki jo želite predvajati prvo v zaporedju. Če zgoščenska vsebuje več albumov, najprej s tipkama **"- Album / Preset +"** izberite album in nato skladbo.
3. Ponovno pritisnite tipko **"Prog"**. Na zaslonu se prikaže "P 02".
4. Ponovite korake 2 - 3, da izberete do 20 skladb za svoje zaporedje.
5. Pritisnite tipko za **predvajanje / premor** , da začnete predvajati vaše zaporedje skladb.
6. Če želite zaustaviti predvajanje, pritisnite tipko za **zaustavitev** . Če želite izbrisati zaporedje, še enkrat pritisnite to tipko.

### Oznake ID3

Ko so datoteke na vstavljeni zgoščenci opremljene z oznakami ID3 (imena izvajalcev, skladb in albumov), si jih lahko ogledate tako, da večkrat pritisnete tipko **"Disp"**.

### USB

#### Predvajanje MP3-datotek z USB-ja

1. Vključite napravo in z večkratnim pritiskom na tipko **"Source"** izberite način USB.
2. Vstavite USB-ključek v USB-priključek na napravi.
3. Začelo se bo branje USB informacij in na zaslonu se bo prikazalo skupno število albumov in skladb.
4. Predvajanje se bo začelo samodejno s prvo skladbo.
5. Če želite začasno ustaviti predvajanje, enkrat pritisnite tipko za **predvajanje / premor** . Za nadaljevanje predvajanja ponovno pritisnite tipko.
6. Če želite zaustaviti predvajanje, pritisnite tipko za **zaustavitev** .



## Načini predvajanja

Preskakovanje skladb, hitro pomikanje naprej in nazaj, funkcija ponavljanja in naključni način ter prikaz oznak ID3 so v USB-načinu enaki kot pri predvajanju MP3-CD. Glejte prejšnje poglavje za navodila.

## Funkcija polnjenja

Preko USB-priključka naprave lahko napolnite mobilni telefon ali podobno napravo. Preprosto priključite napravo na USB-vhod.

*Opombe:*

- USB-naprava mora biti vedno priključena neposredno na USB-priključek tega izdelka. Ta izdelek ne podpira uporabe USB-podaljška. USB-priključek tega izdelka ne more neposredno komunicirati z računalnikom.
- Čas branja USB-naprave je odvisen od hitrosti pomnilniške naprave in števila skladb in map. V nekaterih primerih lahko čas branja traja tudi do 60 sekund.
- Pred odstranjevanjem USB-naprave vedno izključite napravo, da preprečite poškodbe USB-naprave. Proizvajalec ni odgovoren za izgubo ali poškodbo podatkov.
- Zaradi številnih načinov stiskanja nekaterih datotek ali USB-pogonov ni mogoče predvajati na napravi.

## Avdio priključek (AUX)

Na napravo lahko priključite avdio izhod zunanje naprave, kot je MP3-predvajalnik, da preko ojačevalnika tega glasbenega sistema poslušate zvok zunanje naprave.

1. Za priključitev zunanje naprave uporabite standardni stereo zvočni kabel (z vtiči 3,5 mm do 3,5 mm) (ni priloženo), da na avdio priključek (AUX) te naprave priključite za slušalke ali avdio kabel iz zunanje naprave.
2. Vklopite napravo in s pritiskom na tipko "**Source**" izberite način AUX.
3. Vklopite zunanjo napravo (npr. MP3 predvajalnik).
4. Zaženite predvajanje zunanje naprave in prilagodite glasnost glavne naprave na želeno raven.
5. Ko končate z uporabo zunanje naprave, ne pozabite izklopiti naprave.

## Priključek za slušalke

Priključek za slušalke se nahaja na sprednji strani naprave. Ko je naprava vklopljena in predvaja glasbo, lahko na priključek za slušalke priključite slušalke (niso priložene) za vaše zasebno poslušanje glasbe. Bodite pozorni na varnostne informacije od strani 3 naprej.

Ko so slušalke priključene, so zvočniki naprave onemogočeni. Če želite znova poslušati glasbo preko zvočnikov, odklopite slušalke.



## Tehnični podatki

Napajanje:	AC 220-230V ~ 50Hz
USB:	5V  1A za polnjenje
Rezervne baterije:	2x 1,5 V velikost AAA / UM-4 (niso priložene)
Območje radijskih frekvenc:	FM 87,5 - 108 MHz
Mere (ŠxDxV) približno:	334 x 220 x 63 mm

*Tehnični podatki in zasnova se lahko spremenijo brez predhodnega obvestila.*



Karcher AG potrjuje, da je ta izdelek v skladu z osnovnimi zahtevami uredbe 2014/53/EU in drugimi ustreznimi predpisi.

Kopijo izjave o skladnosti lahko dobite na sledečem naslovu:

Karcher AG | Gewerbestr. 19 | 75217 Birkenfeld

Ali na spletu na naslednji povezavi:

<http://www.karcher-products.de/index.php/Konformitaetserklaerungen.html>

Karcher  
[www.karcher-audio.de](http://www.karcher-audio.de)  
Verzija 3, 31.3.2021



## GARANCIJSKI LIST

Izdelek: **Vgradni radio Karcher RA 2050**  
Kat. št.: **18 73 572**

Conrad Electronic d.o.o. k.d.  
Ljubljanska c. 66, 1290 Grosuplje  
Faks: 01/78 11 250  
Telefon: 01/78 11 248  
[www.conrad.si](http://www.conrad.si), [info@conrad.si](mailto:info@conrad.si)

### Garancijska izjava:

Dajalec garancije Conrad Electronic d.o.o.k.d., jamči za kakovost oziroma brezhibno delovanje v garancijskem roku, ki začne teči z izročitvijo blaga potrošniku. **Garancija velja na območju Republike Slovenije. Garancija za izdelek je 1 leto.**

Izdelek, ki bo poslan v reklamacijo, vam bomo najkasneje v skupnem roku 45 dni vrnili popravljenega ali ga zamenjali z enakim novim in brezhibnim izdelkom. Okvare zaradi neupoštevanja priloženih navodil, nepravilne uporabe, malomarnega ravnanja z izdelkom in mehanske poškodbe so izvzete iz garancijskih pogojev. **Garancija ne izključuje pravic potrošnika, ki izhajajo iz odgovornosti prodajalca za napake na blagu.**

Vzdrževanje, nadomestne dele in priklopne aparate proizvajalec zagotavlja še 3 leta po preteku garancije.

Servisiranje izvaja družba CONRAD ELECTRONIC SE, Klaus-Conrad-Strasse 1, 92240 Hirschau, Nemčija.

Pokvarjen izdelek pošljete na naslov: Conrad Electronic d.o.o. k.d., Ljubljanska cesta 66, 1290 Grosuplje, skupaj z računom in izpolnjenim garancijskim listom.

**Prodajalec:**

---

**Datum izročitve blaga in žig prodajalca:**

---

**Garancija velja od dneva izročitve izdelka, kar kupec dokaže s priloženim, pravilno izpolnjenim garancijskim listom.**

## Prevod izvirne izjave EU o skladnosti

**Karcher**

Karcher AG | Gewerbestraße 19 | 75217 Birkenfeld

Tel.: +49 (0)7082 9254-0  
Faks: +49 (0)7082 9254-30  
[info@karcher-products.de](mailto:info@karcher-products.de)

19.09.2019

### Izjava ES o skladnosti

Ta izjava o skladnosti je izdana na lastno odgovornost proizvajalca.

Na lastno odgovornost izjavljamo, da je sledeča naprava:

Oznaka: RA 2050

Tip naprave: Podpultni kuhinjski radio s CD / MP3 predvajalnikom, USB

na katero se ta izjava nanaša, v skladu z naslednjimi standardi ali normativnimi dokumenti:

Direktiva o radijski opremi <b>2014/53/EU:</b>	Člen 3.1 (a) - Zdravje	ES 62311:2008	Poročilo št. : SZEM170200083103	Agencija za testiranje: SGS
	Člen 3.1 (a) - Varnost	ES 60065:2014	Poročilo št. : SZES170200035001	Agencija za testiranje: SGS
	Člen 3.1 (b) - EMC	ES 55032:2015 ES 55035:2017 ES 61000-3-2:2014 ES 61000-3-3:2013 ES 55014-2:2015	Poročilo št. : SZEM170200083101, SZEM190301137901	Agencija za testiranje: SGS
	Člen 3.2 - Spekter	Končni osnutek ETSI ES 303 345 V1.1.7	Številka poročila: SZEM170200083102	Agencija za testiranje: SGS
Direktiva ErP <b>2009/125/ES:</b>	ES 50564:2011 ES 62087:2012	Številka poročila: SZES170200037401	Agencija za testiranje: SGS	
Direktiva <b>2011/65/EU</b> o omejevanju uporabe nekaterih nevarnih snovi v električni in elektronski opremi				

Ta izdelek je zasnovan tako, da ne predstavlja nevarnosti za zdravje ljudi ali hišnih ljubljencev, pod pogojem, da so njegov zagon, uporaba in vzdrževanje v skladu s predvidenim.

Karcher AG

Klaus Karcher

## Izvirna izjava EU o skladnosti



Karcher AG | Gewerbestraße 19 | 75217 Birkenfeld

Tel.: +49 (0)7082 9254-0  
Fax: +49 (0)7082 9254-30  
info@karcher-products.de

19.09.2019

### EG-Konformitätserklärung

Hiermit erklären wir in eigener Verantwortung, dass nachstehendes Gerät:

Bezeichnung: RA 2050

Geräteart: Unterbau-Küchenradio mit CD/MP3-Player, USB

auf das sich diese Erklärung bezieht, mit der/den folgenden Norm(en) oder nominativen Dokumenten übereinstimmt:

Radio Equipment Directive (RED), <b>2014/53/EU:</b>	Art. 3.1(a) - Health	EN 62311:2008	Bericht-Nr.: SZEM170200083103	Prüfstelle: SGS
	Art. 3.1(a) - Safety	EN 60065:2014	Bericht-Nr.: SZES170200035001	Prüfstelle: SGS
	Art. 3.1(b) - EMC	EN 55032:2015 EN 55035:2017 EN 61000-3-2:2014 EN 61000-3-3:2013 EN 55014-2:2015	Bericht-Nr.: SZEM170200083101, SZEM190301137901	Prüfstelle: SGS
	Art. 3.2 - Spectrum	Final Draft ETSI EN 303 345 V1.1.7	Bericht-Nr.: SZEM170200083102	Prüfstelle: SGS
ErP-Richtlinie <b>2009/125/EG:</b>	EN 50564:2011 EN 62087:2012	Bericht-Nr.: SZES170200037401	Prüfstelle: SGS	
Richtlinie <b>2011/65/EU</b> über die Beschränkung der Verwendung bestimmter gefährlicher Stoffe in Elektro- und Elektronikgeräten				

Dieses Produkt wurde so entworfen, dass es keine Gefahr für die Gesundheit von Menschen und Haustieren darstellt, sofern es bestimmungsgemäß in Betrieb genommen, verwendet und gewartet wird.

Karcher AG



Klaus Karcher