



NAVODILA ZA UPORABO

Model avtomobila Amewi Double Bridge, RtR, 2,4 GHz

Kataloška št.: 21 82 031

Kazalo

VARNOSTNI NAPOTKI	2
1 VARNOSTNA OPOZORILA IN OPOZORILA O NEVARNOSTIH	3
2 OBVESTILO O BATERIJI IN ODSTRANJEVANJE BATERIJE.....	3
3 OKOLJU PRIJAZNO ODSTRANJEVANJE.....	3
4 POLNJENJE	4
5 ODDAJNIK.....	4
6 NAMESTITEV BATERIJ	5
7 OSNOVNI UKAZI	5
8 VARNOSTNI UKREPI PRI ROKOVANJU Z BATERIJO	6
9 NEGA IN VZDRŽEVANJE	6
10 UPORABLJAJTE PREVIDNOSTNE UKREPE.....	6
GARANCIJSKI LIST	8
PREVOD IZVIRNE IZJAVE EU O SKLADNOSTI.....	9
IZVIRNA IZJAVA EU O SKLADNOSTI.....	10

Varnostni napotki

Izdelek lahko uporabljajo otroci, starejši od 8 let, in osebe z zmanjšanimi fizičnimi, senzoričnimi ali umskimi sposobnostmi ali s premalo izkušenj in znanja, če jih pri uporabi nadzira oseba, ki je zadolžena za njihovo varnost, ali so prejele navodila za varno uporabo in razumejo z njimi povezane nevarnosti.

Izdelek ne sme biti na dosegu otrok, mlajših od 8 let.

Otroci ne smejo izvajati čiščenja in vzdrževanja izdelka, razen če so starejši od 8 let in pod nadzorom.

1 VARNOSTNA OPOZORILA IN OPOZORILA O NEVARNOSTIH

- Pozor! Za škodo, ki nastane zaradi neupoštevanja navodil, garancija ne velja!
- Ne odgovarjamo za sekundarne okvare, materialno ali osebno škodo, ki nastane zaradi nepravilne uporabe ali neupoštevanja varnostnih opozoril.
- Pozor! Iz varnostnih in registracijskih razlogov (CE) je prepovedano spreminjati ali kako drugače manipulirati z izdelkom. Izdelka ne razstavljajte.
- Pozor! Majhni deli. Nevarnost zadušitve ali nevarnost poškodb zaradi majhnih delov.
- Pozor! Primerno za osebe stare 14+!

Izdelek se ne sme zmočiti ali biti izpostavljen vlagi. Izdelek je dovoljeno uporabljati samo na ravnih in čistih površinah. Tudi padec z majhne višine lahko poškoduje izdelek. Uporaba več kot enega izdelka iste frekvence hkrati ni možna, ker bosta vplivala drug na drugega.

2 OBVESTILO O BATERIJI IN ODSTRANJEVANJE BATERIJE

Pozor! Baterija ne sodi v otroške roke. Zamenjavo baterije mora opraviti odrasla oseba. Nikoli ne mešajte polnilnih baterij z nepolnilnimi baterijami. Nikoli ne mešajte popolnoma napolnjenih baterij s skoraj praznimi baterijami. Nikoli ne mešajte baterij različnih kapacitet. Nikoli ne poskušajte polniti baterij, ki so se jim tekočine posušile. Pazite na pravilno polarnost. Pokvarjene baterije spadajo med posebne odpadke. Polnilne baterije nikoli ne puščajte brez nadzora. Za vprašanja o času polnjenja preberite priročnik ali vprašajte proizvajalca.

3 OKOLJU PRIJAZNO ODSTRANJEVANJE



Podjetje AMEWI je registrirano pod WEEE reg. št. DE93834722 pri fundaciji EAR in ustrezno reciklira vse rabljene elektronske dele. Električnih in elektronskih izdelkov ni dovoljeno odlagati v gospodinjske odpadke.

Prosimo, da izdelek po koncu življenjske dobe zavržete v skladu z aktualnimi zakoni. Kot stranka ste po zakonu odgovorni za vračilo vseh rabljenih baterij, odlaganje med gospodinjske smeti je prepovedano!

Baterije, ki vsebujejo nevarne snovi, so označene z obrobniimi simboli, ki kažejo na prepoved odlaganja med gospodinjske smeti.

Dodatne oznake za kritično težke kovine so: Cd=kadmij, Hg=Quecksilver, Pb=svinec (nalepka je nameščena na baterijah, na primer pod spodnjimi levimi simboli za smeti).



Proizvajalec na podlagi oznake RoHS potrjuje, da so bile ob izdelavi upoštewane vse mejne vrednosti.



Baterije, označene s simbolom za recikliranje, lahko odložite v označeno zbirno posodo. (Večina supermarketov jih ima.) Ni jih dovoljeno odlagati v lokalne gospodinjske smeti.



AMEWI Trade e.K. je vključen v dvojni sistem za pakiranje s podjetjem Landbell AG. Vse rabljene zaboje zbiramo pri partnerskih podjetjih (odvoznik odpadkov), pri zasebnih odjemalcih (lokalno gospodinjstvo), razvrščamo in ustrezno uporabljamo. Sodelovanje v dvojnih sistemih pomaga zmanjšati emisije CO₂.

Hvala, ker ste izbrali našo igrāčo! Prosimo, da preberete ta navodila preden se lotite uporabe izdelka, ker vsebuje pomembne informacije glede varne in prijetne uporabe tega izdelka.

4 POLNJENJE

- USB vtič vstavite v USB vhod na vašem računalniku ali adapterju. Priključite baterijo na polnilni vtič. LED še naprej sveti.
- Ko je postopek polnjenja končan, LED dioda ugasne.
- Prosimo, ne puščajte popolnoma napolnjenih baterij na polnilnem kablu, to lahko poškoduje baterijo.
- Akumulator polnite samo pod nadzorom! Nikoli ne polnite čez noč!

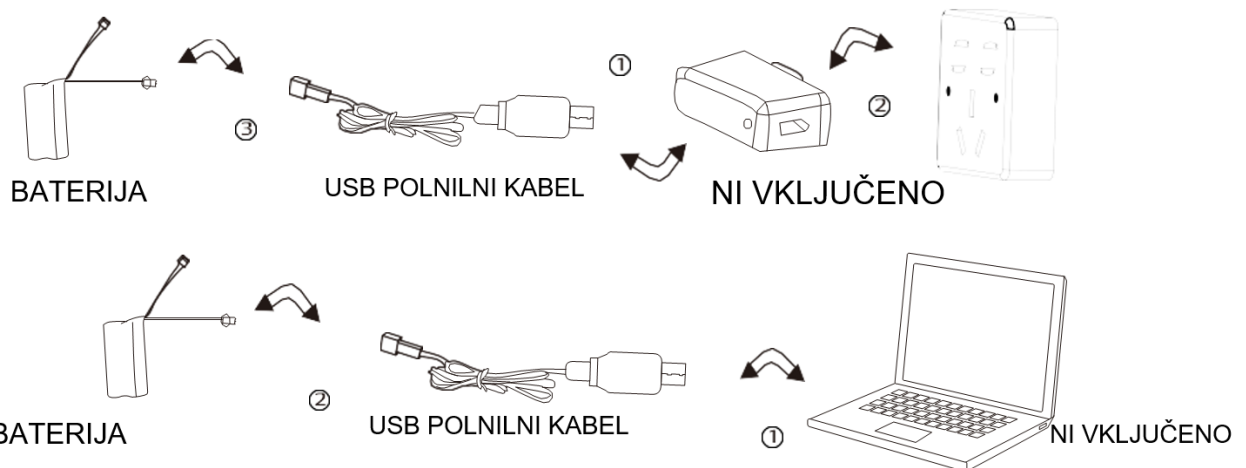

5 ODDAJNIK

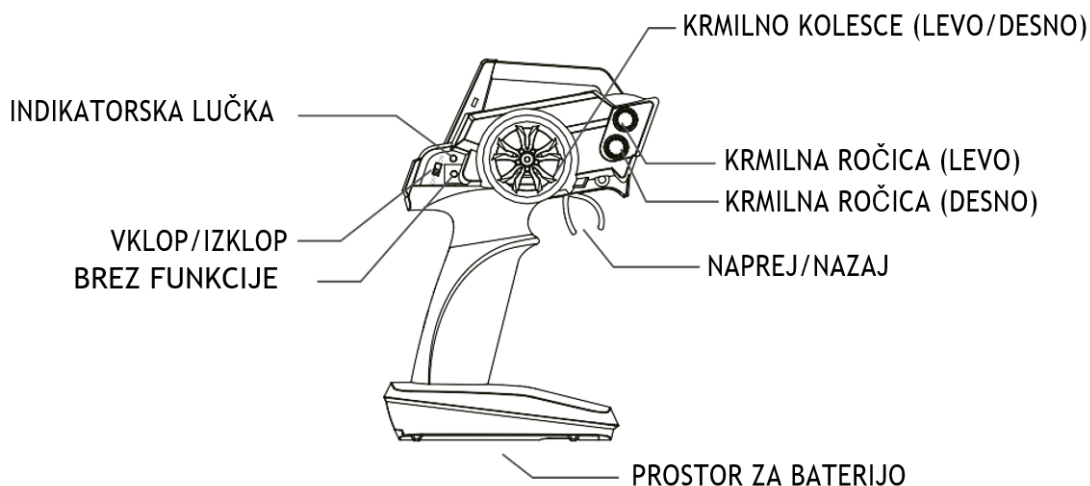

6 NAMESTITEV BATERIJ

1. Odprite prostor za baterijo
2. Pravilno namestite baterije v prostor za baterije in ponovno namestite pokrovček prostora za baterije.

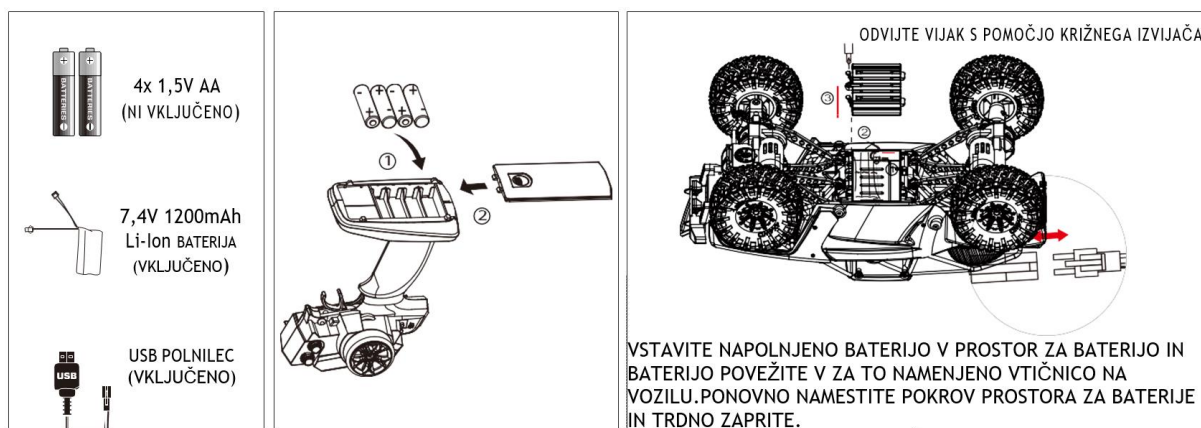

7 OSNOVNI UKAZI

1. Najprej vklopite vozilo in nato daljinski upravljalnik.
2. Potisnite ročico na oddajniku naprej ali nazaj, da zapeljete ali ustavite vozilo naprej ali nazaj. Uporabite krmilno kolesce za krmiljenje avtomobila v levo ali desno.
3. Če avto ne more voziti ravno, uporabite gumb za krmiljenje na daljinskem upravljalniku. Če avto zavija v desno, medtem ko vozi naravnost, uporabite krmilno ročico za zavijanje v levo. Če avto pelje v levo, medtem ko vozi naravnost, uporabite krmilno ročico za zavijanje v desno.

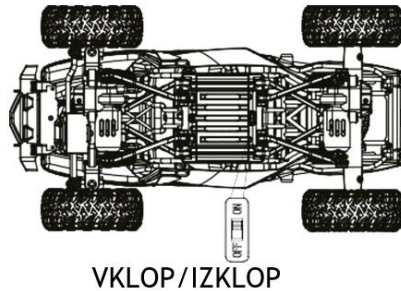

8 VARNOSTNI UKREPI PRI ROKOVANJU Z BATERIJO

1. Pri polnjenju naj bo navzoča odrasla oseba.
2. Ko polnite polnilno baterijo, morate le-to najprej odstraniti iz vozila.
3. Pravočasno odstranite izpraznjene baterije iz modela in daljinskega upravljalnika.
4. Prepričajte se, da je naprava izključena, preden se lotite nameščanja baterije v model vozila.
5. Bodite pozorni na oznake o polariteti baterij, ki so označene v prostoru za baterije.
6. Ne polnite baterij, ki niso namenjene ponovnemu polnjenju.
7. Baterij ne izpostavljajte kratkemu stiku.
8. Če naprave dlje časa ne nameravate uporabljati, odstranite baterije iz modela vozila in daljinskega upravljalnika.
9. Baterij v izogib eksplozijam in puščanju ne mečite v ogenj.
10. Ne mešajte baterij različnih proizvajalcev ali starih in novih baterij.
11. Uporabljajte samo priporočene baterije ali primerljive baterije.
12. Baterije v izogib puščanju redno pregledujte.
13. Ta navodila si ustrezno shranite za morebitne prihodnje reference in informacije o tem izdelku.

9 NEGA IN VZDRŽEVANJE

1. Če naprave dlje časa ne nameravate uporabljati, odstranite baterije iz modela vozila in daljinskega upravljalnika.
2. Če je to potrebno, vozilo in daljinski upravljalnik očistite z vlažno krpo.
3. Naprave ne izpostavljajte visokim temperaturam, visoki vlažnosti ali neposredni sončni svetlobi.
4. Naprave ne izpostavljajte vodi, ter se tako izognite poškodovanju električnih komponent.

10 UPORABLJAJTE PREVIDNOSTNE UKREPE

Ko se vozilo premika, se ne dotikajte koles z roko ter se tako izognite poškodovanju naprave.

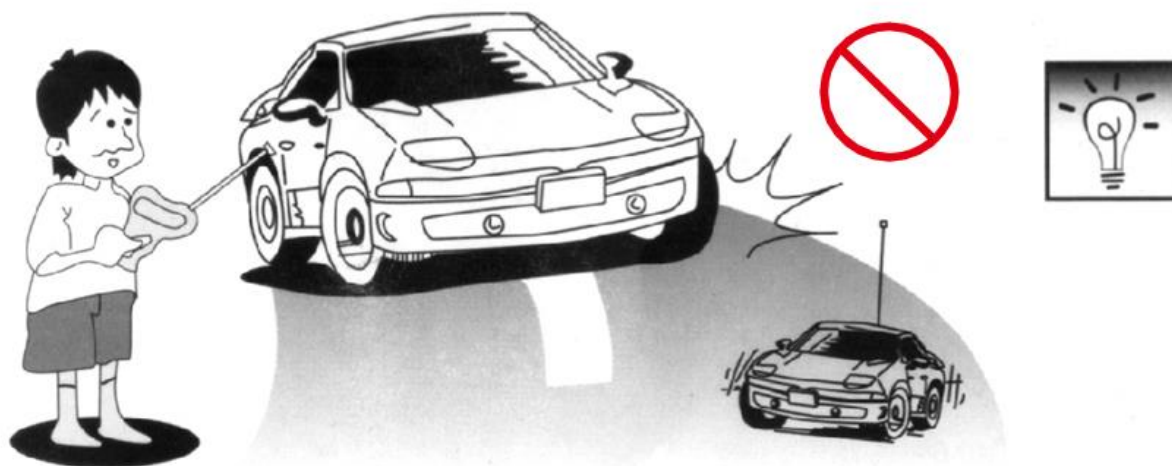

IGRAČE NE UPORABLJAJTE NA CESTAH IN DRUGIH NEVARNIH POVRŠINAH TER SE TAKO IZOGNITE NESREČAM.



GARANCIJSKI LIST

Izdelek: **Model avtomobila Amewi Double Bridge, RtR, 2,4 GHz**
Kat. št.: **21 82 031**

Conrad Electronic d.o.o. k.d.
Ljubljanska c. 66, 1290 Grosuplje
Faks: 01/78 11 250
Telefon: 01/78 11 248
www.conrad.si, info@conrad.si

Garancijska izjava:

Dajalec garancije Conrad Electronic d.o.o.k.d., jamči za kakovost oziroma brezhibno delovanje v garancijskem roku, ki začne teči z izročitvijo blaga potrošniku. **Garancija velja na območju Republike Slovenije. Garancija za izdelek je 1 leto.**

Izdelek, ki bo poslan v reklamacijo, vam bomo najkasneje v skupnem roku 45 dni vrnili popravljenega ali ga zamenjali z enakim novim in brezhibnim izdelkom. Okvare zaradi neupoštevanja priloženih navodil, nepravilne uporabe, malomarnega ravnanja z izdelkom in mehanske poškodbe so izvzete iz garancijskih pogojev. **Garancija ne izključuje pravic potrošnika, ki izhajajo iz odgovornosti prodajalca za napake na blagu.**

Vzdrževanje, nadomestne dele in priklopne aparate proizvajalec zagotavlja še 3 leta po preteku garancije.

Servisiranje izvaja družba CONRAD ELECTRONIC SE, Klaus-Conrad-Strasse 1, 92240 Hirschau, Nemčija.

Pokvarjen izdelek pošljete na naslov: Conrad Electronic d.o.o. k.d., Ljubljanska cesta 66, 1290 Grosuplje, skupaj z računom in izpolnjenim garancijskim listom.

Prodajalec:

Datum izročitve blaga in žig prodajalca:

Garancija velja od dneva izročitve izdelka, kar kupec dokaže s priloženim, pravilno izpolnjenim garancijskim listom.

Prevod izvirne izjave EU o skladnosti

Ta izjava o skladnosti je izdana na lastno odgovornost proizvajalca.

CE - Izjava o skladnosti

Ta izdelek je izdelan v skladu z dejanskimi tehničnimi standardi. Izdelek ustreza zahtevam obstoječih evropskih in nacionalnih smernic. Izjava o skladnosti je bila preverjena. AMEWI Trade e.K. izjavlja, da ta izdelek ustreza osnovnim zahtevam in preostalim predpisom smernic 2014/53/EU (RED).

Izjave in dokumenti so shranjeni pri proizvajalcu in jih je tam mogoče zahtevati in uporabiti.

AMEWI Trade e.K., Nikolaus-Otto-Str. 18, DE-33178 Borchten, faks: +49 (0)5251 / 288965-19, e-pošta: info@amewi.com.

Izvirna izjava EU o skladnosti

Declaration of Conformity

This product has been manufactured according to actual technical standards. The product is matching the requirements of the existing [european](#) and national guidelines. The Declaration of Conformity has been proofed. AMEWI Trade [e.K.](#) declares that this product is matching the basic requirements and remaining regulations of the guideline 2014/53/EU (RED). The declarations and documents are stored at the manufacturer and can be requested and applied there.

The full text of the declaration of conformity can be found at: <https://amewi.com/de/downloads/index/search/>

For additional questions to the product and conformity please contact:

AMEWI Trade [e.K.](#), Nikolaus-Otto-Str. 18, DE-33178 [Borchten](#), Fax: +49 (0)5251 / 288965-19, Email: info@amewi.com.

