



Tyrann Single Blade 320 2,4 GHz

RADIJSKO VODENI HELIKOPTER RTF (PRIPRAVLJEN ZA LETENJE)

SL // Navodila za uporabo



POZOR

Pomembne informacije

Pred prvo uporabo izdelka ali naročilom rezervnih delov preverite, ali je priročnik v celoti posodobljen. Ta priročnik vsebuje tehnične dodatke, pomembna navodila za pravilen zagon in uporabo ter informacije o izdelku, ki so v celoti posodobljeni pred izidom. Vsebina tega priročnika in tehnični podatki izdelka se lahko spremenijo brez predhodnega obvestila. **Najnovjšo različico priročnika najdete na spletnem naslovu: www.carson-modelsport.com.**

Spoštovana stranka

Čestitamo vam za nakup izdelka CARSON, ki je zasnovan in izdelan z naj sodobnejšo tehnologijo.

V skladu z našo politiko nenehnega razvoja in izboljševanja izdelkov si pridržujemo pravico do sprememb specifikacij glede opreme, materiala in zasnovne kadar koli in brez predhodnega obvestila.

Specifikacije ali oblika dejanskega izdelka se lahko razlikujejo od tistih, ki so prikazane v tem priročniku ali na škatli.

Priročnik je del tega izdelka. Če ne upoštevate navodil za uporabo in varnostnih navodil, garancija preneha veljati.

Ta vodnik shranite za prihodnje sklicevanje.

Omejena garancija

Za ta izdelek daje CARSON garancijo za napake v materialu in izdelavi pri normalni uporabi 24 mesecev od datuma nakupa pri pooblaščenih franšiznih prodajalcih in trgovcih. V primeru napake na izdelku v garancijskem obdobju izdelek skupaj s potrdilom o nakupu vrnete v katero koli trgovino CARSON.

Družba CARSON bo po lastni izbiri, če zakon ne določa drugače:

- Odpravite napako s popravilom izdelka, ne da bi zaračunali stroške delov in dela;
- Izdelek zamenjajte z izdelkom enake ali podobne zasnovne.

Vsi nadomestni deli in izdelki ter izdelki, za katere je bilo izplačano povračilo, postanejo last družbe CARSON. Pri izvajanju garancijskih storitev se lahko uporabljajo novi ali obnovljeni deli in izdelki.

Za popravljene ali zamenjane dele in izdelke velja garancija za

preostanek prvotnega garancijskega obdobja. Popravilo ali zamenjava izdelka po izteku garancijskega obdobja vam bo zaračunana.

Garancija ne krije:

- Poškodbe ali okvare, ki so posledica ali jih je mogoče pripisati višje sile, zlorabe, nesreče, napačne uporabe, nepravilne ali nenormalne uporabe, neupoštevanja navodil, nepravilne namestitve ali vzdrževanja, spreminjanja,
- strela ali drug pojav prekomerne napetosti ali toka;
- Škoda, ki nastane zaradi izgube nadzora nad modelom;
- kakršna koli popravila, razen tistih, ki jih opravi pooblaščen servis CARSON;
- potrošni material, kot so varovalke ali baterije;
- Kozmetične poškodbe;
- stroški prevoza, pošiljanja ali zavarovanja ali
- Stroški odstranitve, namestitve, nastavitve ali ponovne namestitve izdelka;
- Če spremenite vrtnice in kable, lahko odprete ohišje in poškodujete nalepko.

Ta garancija vam daje določene zakonske pravice, lahko pa imate tudi druge pravice, ki se lahko razlikujejo glede na državo nakupa.

Izjava o skladnosti: TAMIYA-CARSON Modellbau GmbH & Co. KG izjavlja, da gradjska oprema tipa 500507170 / 500507171 skladna z Direktivo 2014/53/EU. Celotno besedilo izjave EU o skladnosti je na voljo na naslednjem spletnem naslovu: www.carson-modelsport.com/de/produkte.htm



Pomen simbola na izdelku, embalaži ali navodilih. Električni aparati so dragoceni izdelki in jih po izteku življenjske dobe ne smete vrči v koš za smeti! Pomagajte nam pri varovanju okolja in ohranjanju virov ter to napravo brezplačno oddajte na ustreznem mestu za odlaganje/pri prodajalcu. Za vprašanja v zvezi z odstranjevanjem se obrnite na organizacijo, pristojno za odstranjevanje odpadkov, ali na specializiranega prodajalca. Končni uporabnik je odgovoren za brisanje osebnih podatkov v starih napravah.



Največja moč prenosa: 10 mW

Obvezno zavarovanje (obvezno po zakonu): Upravljanje daljinsko vodenega zrakoplova je povezano z določenimi tveganji, ki so pogosto zajeta v običajni zasebni zavarovalni polici odgovornosti. Za podrobnosti preverite svoje zavarovalne listine. Če uporaba daljinsko vodenega zrakoplova ni krita, morate skleniti ustrezno dodatno zavarovanje. Ustrezno zavarovanje je na voljo za zelo majhno plačilo.

VKLJUČENI PREDMETI

1. RC model
2. 2,4 GHz oddajnik
3. Baterija LiPo 3,7 V 300 mA, 1,11 Wh
4. Polnilec USB
5. Baterije 4x AA (LR06)
6. Priročnik
7. Dodatki

TEHNIČNI PODATKI

- Model zrakoplova z 2,4 GHz oddajnikom (največja moč oddajnika: 10 mW)
- Delovna napetost modela: 3,7 V
- Delovna napetost oddajnika: 4,8-6 V
- Funkcije:
 - Funkcije letenja (navzgor/navzdol, zavijanje levo/desno, naprej/nazaj)
 - Razsvetljava
 - Samodejno uravnavanje višine
 - Funkcija vzleta in pristanka
 - Način 1 / Način 2

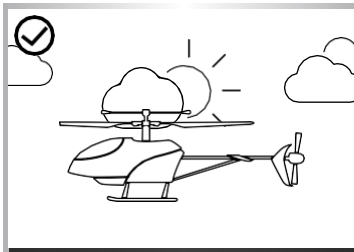
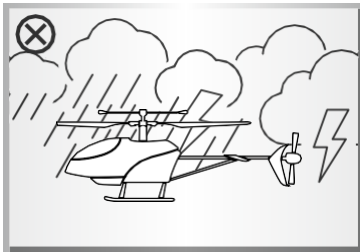
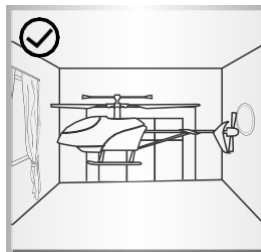

Najbolje je leteti le v zaprtih prostorih.

- Z dovolj prostega prostora v vseh smereh
- Na ravnem terenu
- brez stojčih (pohištvo) ali premikajočih se ovir (osebe, živali)
- V prostorih brez zračnega prepiha

Če želite leteti na prostem, naredite naslednje

- Samo kadar ni vetra

Ne leteti

- Če ste izčrpani ali je vaša reakcija kakor koli oslajbena.
- Pri jakosti vetra I ali več.
- Model hranite stran od visokonapetostnih kablov ali radijskih stolpov. Modela nikoli ne uporabljajte v nevihtah s strelo. Atmosferske motnje lahko vplivajo na signale oddajnika za daljinsko upravljanje.
- v bližini ovir, kot so stavbe, pohištvo, osebe in živali.
- Na javnih cestah

Propeler

- Poškodovane lopatice propelerja je treba zamenjati! Ne poskušajte popravljati!
- Takoj po priključitvi baterije se izogibajte propelerjem.

- Izogibajte se prisotnosti v ravnini vrtenja propelerjev.
- Modela ne upravljajte sede, da se lahko po potrebi hitro umaknete z nevarnega območja.

Uporabljajte izključno priloženi polnilec baterij

- Polnilec baterij uporabljajte samo na ognjevarnih površinah in
- Akumulatorsko baterijo/model med polnjenjem postavite na vnetljivo površino.
- Med polnjenjem poskrbite za zadostno prezračevanje.

- Med polnjenjem polnilnika nikoli ne puščajte brez nadzora.
- Uporabljajte samo baterije za ponovno polnjenje enake izdelave in zmogljivosti.
- Pri polnjenju upoštevajte pravilno polariteto

VARNOSTNI UKREPI

Splošno

- Pozorno preberite navodila za uporabo in jih shranite za poznejšo uporabo.
- Seznanite se z vsemi navodili za letenje.

Ta model ni igrača!

- Ta radijsko vodeni model letala ni igrača. Učenje pravičnega upravljanja je postopen proces.
- Otroci, mlajši od 16 let, morajo biti pod nadzorom odrasle osebe.

Če še niste večji letenja z modeli letal, vam svetujemo, da se za prve poskuse letenja obrnete na izkušenejšega modelarja ali modelarski klub.

Letenje radijsko vodnega modela letala je zanimiv hobi. Vendar pa ga je treba izvajati s potrebno previdnostjo in preudarnostjo.

Radijsko vodeni model zrakoplova lahko pri nenaslovanem letenju povzroči škodo in poškodbe, uporabnik pa je odgovoren za vsak tak dogodek.

Kot proizvajalec in distributer modela nimamo vpliva na pravilno ravnanje in delovanje modela.

Poskrbite za zadostno zavarovalno kritje pri opravljanju svojega hobija ali sklenite posebno zavarovanje za modele letal. Kontaktni naslov za to je Deutscher Modellfliegerverband e.V. Rochusstr. 104 - 106, 53123 Bonn.

Le dobro vzdrževan model bo deloval pravilno. Uporabljajte samo odobrene nadomestne dele in nikoli ne improvizirajte z neprimernimi predmeti.

Uporabnik je odgovoren za pravilno delovanje modela in za to, da so vse matice,

vijaki in sorniki so zategnjeni.

Model hranite na mestu, ki ni dosegljivo majhnim otrokom. Otroci lahko nenamerno aktivirajo model in se z njim poškodujejo, lahko pa baterije in majhne dele pospravijo v usta in jih pogoltno.

Priprave

Nikoli ne začnite leteti, preden se ne pripravite o naslednjih točkah:

- Bodite pozorni na vidne poškodbe na modelu, daljinskem upravljalniku, polnilniku in litijevi bateriji.
- Pripravite se, da model deluje pravilno ter da so vsi vijačni in čepni priključki natančno in tesno nameščeni.
- Letalska baterija mora biti popolnoma napolnjena in ustrezati pravilni napetosti. Za oddajnik uporabljajte samo nove/ sveže baterije.
- Pripravite se, da se vsi servo motorji pravilno odzivajo na signale oddajnika.
- Pred zagonom modela vedno preverite delovanje radija.

Upravljanje letenja

Model je namenjen predvsem za polete v zaprtih prostorih, saj je zaradi svoje majhne teže in nestabilnega položaja pri letenju, ki je posledica konstrukcije, zelo občutljiv na gibanje zraka.

Poleg tega sestavni deli niso odporni na prah in vlago.

Ne letite dlje kot eno polnjenje baterije

Po tem se mora model hladiti vsaj 5 minut. Nato baterijo ponovno napolnite. V vsakem primeru se izogibajte globokemu praznjenju.

Splošne informacije

- Če imate malo ali nič izkušnje z modeli letal, morate najprej vaditi s programom za simulacijo letenja.
- Za nasvete glede natančnih nastavitev modela letala se obrnite na izkušene modelarske pilote.

- Seznajte se z nadzornimi funkcijami svojega daljinskega oddajnika (transmiterja).
- Prve polete začnite tako, da stojite za modelom in gledate v smeri leta. V tem primeru je reakcija krmiljenja enaka smeri krmiljenja.
- Seznajte se tudi z gibanjem modela, ko leti proti vam (odziv v nasprotni smeri od smeri krmiljenja)!

VARNOSTNI UKREPI LITIJEVE BATERIJE

Varnostni ukrepi Litijevе baterije:

1. Splošno: Litijevе baterije (akumulatorji) so naprave za shranjevanje energije z visoko gostoto energije in lahko predstavljajo tveganje. Zato je pri polnjenju, praznjenju, shranjevanju in ravnanju z njimi potrebna posebna previdnost. Pred prvo uporabo akumulatorja natančno preberite ta navodila. Ne spreglejte opozorilnih napisov in navodil za uporabo. Zaradi napačne uporabe lahko pride do nevarnosti, kot so eksplozija, pregrevanje ali požar. Neupoštevanje navodil za uporabo vodi do zgodnje okvare in drugih napak. Navodila je zato treba hraniti na varnem mestu in jih v primeru prenosa baterij nujno izročiti drugemu uporabniku.

2. Opozorila:

- Izogibajte se kratkim stikom. Kratek stik lahko uniči izdelek. Kabli in priključki morajo biti dobro izolirani.
- Pri priključitvi baterije je treba paziti na pravilno polariteto.
- Originalnih vtičnih priključkov in kablov ni dovoljeno odrezati ali zamenjati - po potrebi uporabite adapterski kabel.
- Baterije ne izpostavljajte prekomerni vročini ali mrazu ali neposredni sončni svetlobi. Ne mečite v ogenj. Baterija ne sme priti v stik z vodo ali drugimi tekočinami.
- Akumulator polnite samo z za to namenjenimi polnilnimi enotami in vedno uporabljajte priključek za uravnoteženje. Optimalno polnjenje lahko zagotovite le z uporabo priključka za uravnoteženje. Če tega priključka ne uporabljate, je polnjenje izpostavljeno zgoraj navedenim tveganjem. Pred polnjenjem vedno najprej počakajte, da se akumulator ohladi na temperaturo okolice. Nikoli ne polnite vroče baterije.
- Med polnjenjem postavite baterijo na nevnetljivo, toplotno odporno podlago. V bližini baterije ne sme biti vnetljivih ali lahko vnetljivih predmetov.
- Med polnjenjem ali delovanjem baterije nikoli ne puščajte brez nadzora.
- Ne upoštevajte priporočenega toka polnjenja/praznjenja.
- Ohlajne baterije ne sme biti poškodovane. Preprečiti je treba poškodbe z ostrimi predmeti, kot so noži in podobno, padce, udarce, upogibanje itd. Poškodovanih baterij ne smete več uporabljati.
- Baterije niso igrače. Otroci jih morajo hraniti stran od njih.

3. Navodila za polnjenje: Litijevе baterije se polnijo po postopku CC-CV. CC pomeni "konstantni tok", ki se uporablja v prvi fazi polnjenja. Ko

akumulator doseže največjo napetost, nastavljeno v polnilniku, se za drugo fazo polnjenja preklopi na CV (konstantna napetost). Napetost baterije se ne povečuje več. Polnilni tok zdaj neprekinjeno pada, dokler baterija ni popolnoma napolnjena. Največji polnilni tok za baterijo je 1C (C = nazivna zmogljivost baterije, npr. za baterijo z nazivno zmogljivostjo 2700 mA, je največji polnilni tok baterije 2700 mA (2,7 A)). Z enim polnilnikom nikoli ne polnite več baterij skupaj. Različna stanja napoljenosti in kapacitete lahko povzročijo prekomerno polnjenje in uničenje.

4. Navodila za shranjevanje: Litijevе baterije je treba hraniti napolnjene do 20-50 % zmogljivosti in pri temperaturi 15-18 °C. Če napetost celic pade pod 3 V, jih je treba ponovno napolniti. Zaradi globokega praznjenja in shranjevanja, ko je baterija izpraznjena (ključna napetost <3 V), je ni mogoče uporabiti.

5. Splošni pogoji jamstva: V času odpreme velja zakonsko jamstvo za napake v proizvodnji in materialu. Za normalno obrabo se ne prevzema odgovornosti. To jamstvo ne velja za napake, ki jih je mogoče pripisati nepravilni uporabi, neustreznemu vzdrževanju, posegom tretjih oseb ali mehanskim poškodbam. To velja zlasti za rabljene baterije in baterije, ki jasno kažejo znake uporabe. Poškodbe in izguba zmogljivosti zaradi nepravilnega ravnanja in/ali preobremenitve niso napake izdelka. Baterije so potrošni material in zanje velja določeno staranje. Na to vplivajo dejavniki, kot so tokovi polnjenja in praznjenja, postopek polnjenja, delovne in skladiščne temperature ter stanje polnjenja med skladiščenjem. Staranje se med drugim kaže v neopovratni izgubi zmogljivosti. Na modelarskem področju, kjer se akumulatorji pogosto uporabljajo za napajanje motorjev, lahko občasno tečejo zelo visoki tokovi.

6. Izključitev odgovornosti: Ker ne moremo nadzorovati polnjenja/razreševanja, ravnanja, upoštevanja navodil za sestavljanje in uporabo, zamenjave baterije ter njene nege in vzdrževanja, podjetje Tamiya/Carson ne more prevzeti nobene odgovornosti za nastalo izgubo, škodo ali stroške. Vsak zahtevke za škodo, ki bi lahko nastala zaradi delovanja, okvare ali nepravilnega delovanja ali je kakor koli povezana s tem, bo zato zavrnjen. Za telesne poškodbe ali materialno škodo in njihove posledice, ki izhajajo iz naše dobave, ne prevzemo nobene odgovornosti.

7. Navodila za odstranjevanje: Baterije so nevarni odpadki. Poškodovane ali neuporabne celice je treba odstraniti na ustrezen način.

Ne odgovarjamo za tiskarske napake, pridržujemo si pravico do sprememb!

HELIKOPTER Z VEČ FUNKCIJAMI

Popolnoma sestavljeno, gradnja ni potrebna! Zabava takoj iz škatle!

- Stabilno obnašanje med letom
- Popolnoma sestavljena pripravljena za letenje
- + Žiroskop (funkcija stabilizacije)

Lastnosti:

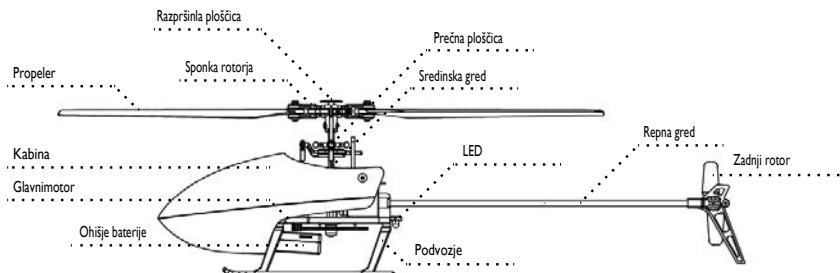

VAŠ ODDAJNIK DALJINSKEGA UPRAVLJALNIKA

Značilnosti oddajnika

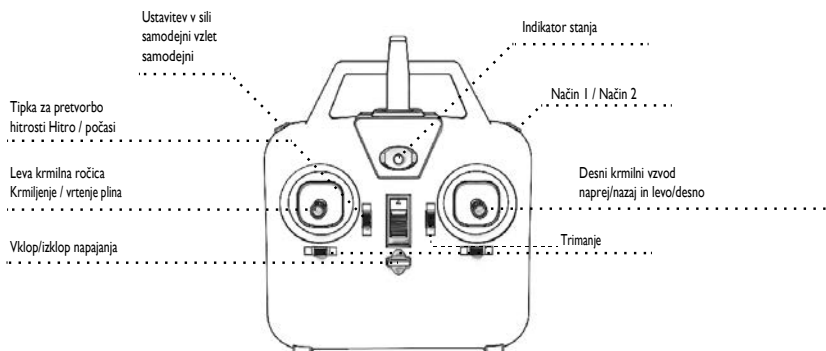

FUNKCIJE ODDAJNIKA

| S/N | Identifikacija | Funkcija |
|-----|----------------------------|--|
| 1 | Leva krmilna ročica | S premikanjem krmilne ročice naprej ali nazaj se helikopter vzpenja ali potaplja. |
| 2 | Desni krmilni vzvod | S premikanjem krmilne ročice naprej ali nazaj se kopter premika naprej ali nazaj. Če krmilni vzvod premaknete v levo ali desno, se kopter zavrti v levo ali desno. |
| 3 | Obrezovanje | fino nastavljanje |
| 4 | Stikalo za vklop/izklop | Oddajnik vklopite s pritiskom na gumb. |
| 5 | Stikalo strokovnega načina | S pritiskom na stikalo spremenite gibljivost helikopterja (1x pisk počasi / 2x pisk hitro). |
| 6 | Indikator baterije | Indikator napolnjenosti baterije / LED sveti: Polnjenje baterij |
| 7 | Postanek za nujne primere | Gumb držite pritisnjen 3 sekunde. |
| 8 | samodejni vzlet | neodvisen začetek modela |
| 9 | samodejni pristank | neodvisno pristajanje modela |

NAMESTITEV BATERIJE

Opozorilo

- Ne mešajte starih in novih baterij/polnilnih baterij.

- Ne mešajte različnih vrst baterij.
- Ne polnite baterij, ki jih ni mogoče ponovno napolniti.

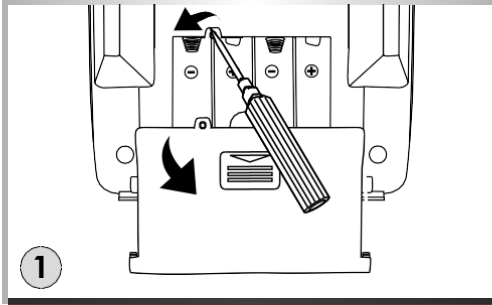

1
Odstranite pokrov.

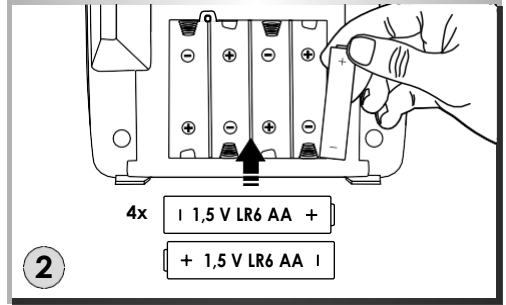

2
V ohišje za baterije vstavite sveže baterije AA Mignon s pravilno polariteto.

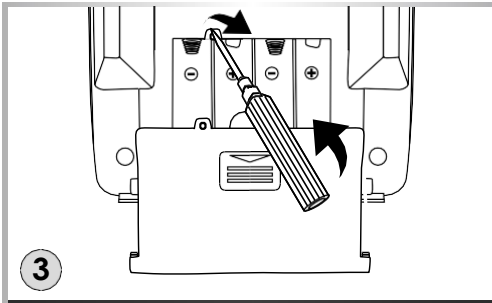

3
Zaprte ohišje baterije.

PRIKLJUČITE LITIJ-IONSKO LETALSKO BATERIJO

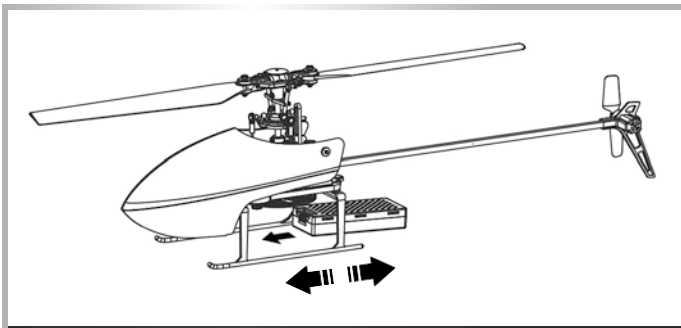

POLNJEJE LITIJ-IONSKE BATERIJE

Helikopter je opremljen z baterijo Li-Ion.

3,7-voltna litij-ionska baterija.

Pomembno !!! Pred polnjenjem postavite stikalo helikopterja v položaj "OFF".

1. Polnilec USB povežite z vrati USB.
2. Polnjenje: Svetlobna dioda LED je vklopljena.
3. Polnjenje je končano: Čas polnjenja:

1-2 uri

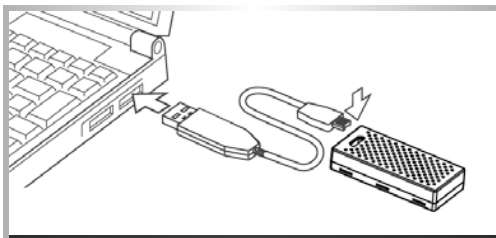

Način nastavitve 1/2 variaanta:

- Način 1 - Desna stran dušilne lopute
- Način 2 - Levi plin

Pritisnite gumb in nato vklopite oddajnik. Možno je preklapljanje med načinom 1 in načinom 2.

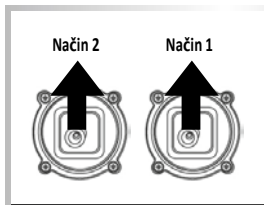

Potisnite krmilno ročico do konca navzgor LED utripa

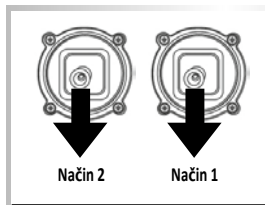

Potisnite krmilno ročico do konca navzdol LED se prižge

PRIPRAVITE HELIKOPTER NA VZLET

Zdaj smo pripravljeni na delo! Preden pa vzletite, se prepričajte, da ste v celoti prebrali ta priročnik.

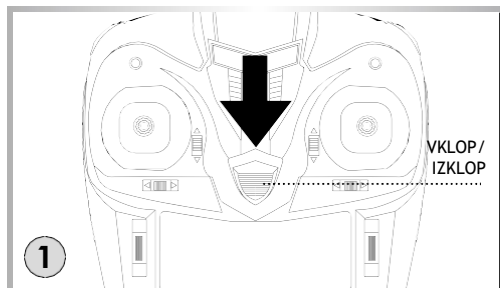

Zdaj potisnite ročico za plin povsem navzdol in vklopite oddajnik. (LED dioda stanja utripa)

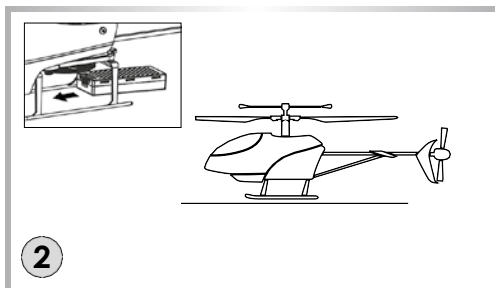

Priključite baterijo na helikopter. Postavite ga na ravno površino.

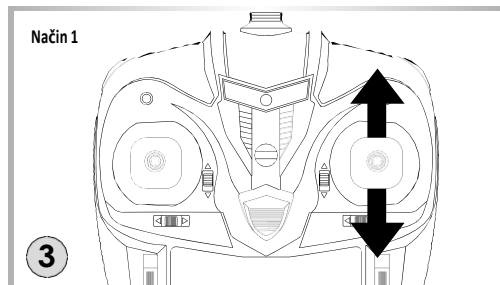

Zdaj premaknite ročico za plin povsem navzgor in nato nazaj navzdol. Zdaj je helikopter pripravljen za zagon. (LED dioda stanja sveti stalno)

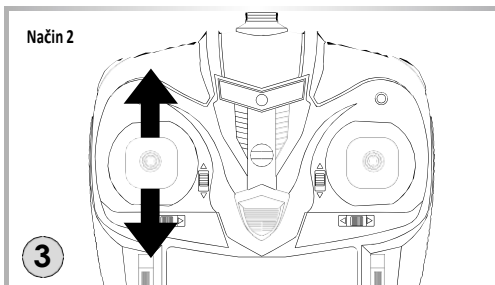

Zdaj premaknite ročico za plin povsem navzgor in nato nazaj navzdol. Zdaj je helikopter pripravljen za zagon. (LED dioda stanja sveti stalno)

KRMILJENJE VAŠEGA MODELA

POZOR

Da bi se izognili izgubi nadzora: VEDNO premaknite krmilnike S-L-O-W-L-Y! S plinom povečujete/zmanjšujete višino letenja vašega helikopterja.

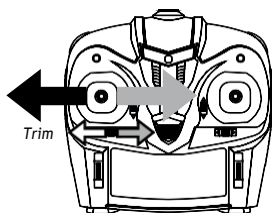
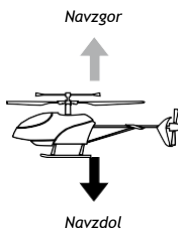
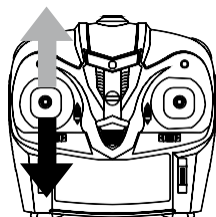

Desno vrtenje

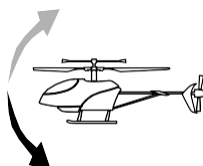

Levo vrtenje

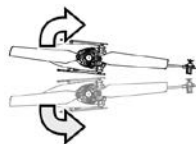

Krmilna ročica za obračanje obrača helikopter levo/desno.

Trim / Natančno obračanje levo desno

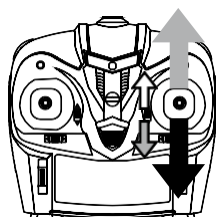

Naprej

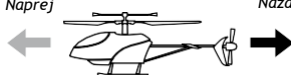

Nazaj



S krmilno ročico za nagib se helikopter obrača naprej/nazaj.

Trim / Natančno naprej / nazaj

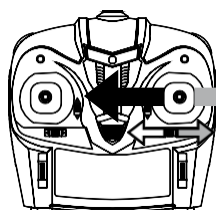

Desn

Leva stran



Ročica za upravljanje levo/desno.

Trim / Natančno levo desno

UPRAVLJANJE LETENJA

Obrezovanje kvadrikopterja

Že tik preden kvadrikopter vzleti, lahko prepoznate, ali želi zaviti ali drsesti v določeno smer. Odstopanja od navpičnega vzpenjanja lahko popravite z gumbom za nastavitve funkcije obračanja.

Konica trupa se obrne v desno:

- Zmanjšajte hitrost in drsnik funkcije obračanja na levi ročici daljinskega upravljalnika postopoma pomaknite v levo.
- Ponovno potisnite ročico za uravnavanje naklona naprej in preverite, ali je bil popravek zadosten, po potrebi premaknite trimer še bolj v levo.
- Postopek ponavljajte, dokler kvadrikopter ne bo več nagnjen k zavijanju v desno.
- Konica trupa se obrne v levo:

- Nadaljujte, kot je opisano zgoraj, vendar drsnik za nastavitve trima funkcije obračanja postopoma pomaknite v desno.

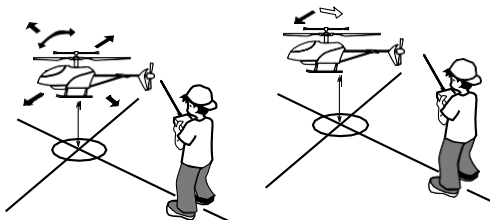

ODPRAVLJANJE TEŽAV

| Problem | Vzrok | Povračilo škode |
|---|---|--|
| Model se ne premika | Preverite, ali sta oddajnik in model vklopljena. | Vklopite oddajnik in model. |
| | Preverite napetost baterije oddajnika in modela | Uporabite popolnoma napolnjene baterije |
| Motor se ne vrti | Motor je okvarjen | Zamenjava motorja |
| | Motor je prevroč | Počakajte, da se motor ohladi |
| Model se nepravilno odziva na ukaze za upravljanje ali leti neenakomerno. | Preverite stanje napolnjenosti baterij oddajnika in sprejemnika | Uporabite popolnoma napolnjene baterije |
| Model ne vzleti | Rotorske lopatice so zasukane. | Zamenjava lopatic rotorja |
| | Motor je prevroč | Počakajte, da se motor ohladi |
| | Baterije so prazne | Polnite baterije ali jih zamenjajte |
| Model se premika naprej/nazaj in vstran, vendar ne lebdi. | Preverite, ali je helikopter izpostavljen prepihu, npr. zaradi odprtega okna ali klimatske naprave. Letenje v zraku ni mogoče, če je prisoten prepih. | Zaprte okno/vrata, izklopite klimatsko napravo ali izberite primernejši prostor. |
| Model močno vibrira | Preverite, ali rotorji delujejo pravilno. | Morda zamenjajte lopatice rotorja |
| Oddajnika in helikopterja ni mogoče povezati | Krminik za plin ni nastavljen na minimum | Dovoljenje za plin je treba zmanjšati na nič. |
| Ne morem vzleteti | Napačna namestitve na rotorje | Namestite propeler, kot je prikazano spodaj |

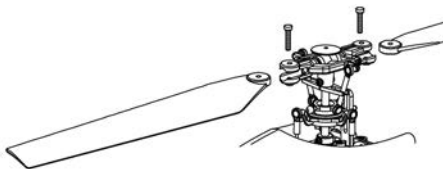

OPOMBE

A series of horizontal dotted lines for writing, spanning the width of the page.



TAMIYA-CARSON Modellbau GmbH & Co. KG

Werkstraße 1 // D-90765 Fürth // www.carson-modelsport.com

+49 3675 7333 343

Storitev proizvajalca - vroča linija za Nemčijo: Pon - Čet 8:00 -12:00 & 12.30 -16:00 //
Pet 8:00 -12.30h CARSON-Model Sport // Odd.. Servise // Mittlere Motsch 9 //
96515 Sonneberg

Za kakršnakoli vprašanja glede izdelka se obrnite na prodajnega zastopnika:

www.conrad.si ali po tel: 080 50 55 ali na e-mail: info@conrad.si

Copyright – prevod teh navodil je last podjetja Conrad in jih je možno uporabljati
ob nakupu izdelka prek podjetja Conrad.