

**HDC - Kontakt
HDC S6 6 BAS**

Weidmüller Interface GmbH & Co. KG
Klingenbergstraße 16
D-32758 Detmold
Germany
Fon: +49 5231 14-0
Fax: +49 5231 14-292083
www.weidmueller.com



MixMate-serien kännetecknas av att en samtidig överföring av höga m¨rksströmmar och -sp¨nningar, samt ¨ven signaler ¨r möjlig i ett kontaktdon. För att f¨sta ledare kan axialskruvtekniken anv¨ndas.
 Axialskruvanslutning TOP-anlutningsteknik

Allmänna beställningsdata

Typ	HDC S6 6 BAS
Art.nr.	1790020000
Artikelbeteckning	HDC - Kontakt, Hylsa, 690 V, 100 A, Antal poler: 12, Axialskruvanslutning, Byggstorlek: 8
GTIN (EAN)	4032248212088
Frp	1 Stück

**HDC - Kontakt
HDC S6 6 BAS**

Weidmüller Interface GmbH & Co. KG
 Klingenbergstraße 16
 D-32758 Detmold
 Germany
 Fon: +49 5231 14-0
 Fax: +49 5231 14-292083
 www.weidmueller.com

Tekniska data**Mått och vikter**

Bredd	34 mm	Byggbredd (tum)	1,339 inch
Höjd	50,8 mm	Bygghöjd (tum)	2 inch
Djup	111 mm	Byggdjup (tum)	4,37 inch
Nettovikt	300 g		

Temperaturer

Gränsvärde, temperatur -40 °C ... 125 °C

Environmental Product Compliance

REACH SVHC Lead 7439-92-1

Allmänna data

Antal effektkontakter	6	Antal poler	12
Antal signalkontakter	6	Brännbarhetsklass enligt UL 94	V-0
Byggstorlek	8	Genomgångsmotstånd (6)	≤ 1 mΩ
Isolationshållfasthet	10 ¹⁰ Ω	Isoleringsmaterial	PC glasfiberförstärkt (UL-listad och järnvägskvalificerad)
Isoleringsmaterialgrupp	IIIa	Märkspänning (DIN EN 61984)	690 V
Märkstötspänning (DIN EN 61984)	8 kV	Märkström (DIN EN 61984)	100 A
Material	Kopparlegering	Märkspänning enligt UL/CSA	600 V AC/DC
Nedsmutningsgrad	3	Serie	MixMate
Stickcykler Ag	≥ 500	Typ	Hylsa
Yta	Silver passiverad		

Mått

Höjd hylsa	50,8 mm	Längd sockel	111 mm
------------	---------	--------------	--------

Connection data

Ledardiameter, min.	16 mm ²	Ledardiameter, max.	35 mm ²
Ledardiameter, AWG, min.	AWG 6	Ledardiameter, AWG, max	AWG 2

Design

Produktfamilj	HDC - Kontakt	Produktansering	Insats
Typ	Hylsa	Anslutningstyp	Axialskruvanslutning

General data

Antal poler	12	Byggstorlek	8
-------------	----	-------------	---

Material

Isoleringsmaterial	PC glasfiberförstärkt (UL-listad och järnvägskvalificerad)	Färgkod	beige
Brännbarhetsklass enligt UL 94	V-0	Material	Kopparlegering

HDC - Kontakt
HDC S6 6 BAS

Weidmüller Interface GmbH & Co. KG
Klingenbergstraße 16
D-32758 Detmold
Germany
Fon: +49 5231 14-0
Fax: +49 5231 14-292083
www.weidmueller.com

Tekniska data**Anslutningsdata PE**

Anslutningstyp PE	Skruvanslutning	Avisoleringslängd PE-anslutning	8 mm
Ledarslutningsarea AWG (PE), max.	AWG 2	Ledardiameter, AWG (PE), min.	AWG 6
Ledardiameter, fintrådig, min.	16 mm ²	Ledardiameter, fintrådig, max.	35 mm ²
Märkarea	35 mm ²	Tightening torque, max. PE connection	8 Nm
Tightening torque, min. PE connection	6 Nm		

Effektkontakt

Anslutningsområde, effektkontakt, max	35 mm ²	Anslutningsområde, effektkontakt, min.	16 mm ²
Anslutningstyp effektkontakt	Axialskruvanslutning	Avisoleringslängd effektkontakt	13 mm
Märkspänning (DIN EN 61984) effektkontakt	690 V	Märkström (DIN EN 61984) effektkontakt	100 A
Märkstötspänning (DIN EN 61984) effektkontakt	8 kV	Poltal effektkontakt	6
Åtdragningsmoment, effektkontakt, max.8 Nm		Åtdragningsmoment, effektkontakt, min. 6 Nm	

Signalkontakt

Anslutningsområde, signalkontakt, max.	2,5 mm ²	Anslutningsområde, signalkontakt, min.	0,5 mm ²
Anslutningstyp signalkontakt	Skruvanslutning	Avisoleringslängd signalkontakt	12 mm
Märkspänning (DIN EN 61984) signalkontakt	400 V	Märkström (DIN EN 61984) signalkontakt	16 A
Märkstötspänning (DIN EN 61984) signalkontakt	6 kV	Nyckelvidd signalkontakt	SD 0,6 x 3,5
Poltal signalkontakt	6	Åtdragningsmoment, signalkontakt, max 0,8 Nm	
Åtdragningsmoment, signalkontakt, min 0,4 Nm			

Utförande

Anslutningstyp	Axialskruvanslutning	Avisoleringslängd nominellt	13 mm
Byggstorlek	8	Genomgångsmotstånd (6)	≤ 1 mΩ
Klämskruv	M 7 x 0,75 mm	Ledardiameter, AWG, max	AWG 2
Ledardiameter, AWG, min.	AWG 6	Ledardiameter, fintrådig, min.	16 mm ²
Ledardiameter, fintrådig, max.	35 mm ²	Ledardiameter, max.	35 mm ²
Ledardiameter, min.	16 mm ²	Material	Kopparlegering
Yta	Silver passiverad		

Klassificeringar

ETIM 3.0	EC002413	ETIM 4.0	EC001121
ETIM 5.0	EC001121	ETIM 6.0	EC000438
UNSPSC	30-21-18-01	eClass 5.1	27-14-34-19
eClass 6.2	27-26-12-90	eClass 7.1	27-44-02-90
eClass 8.1	27-44-02-90	eClass 9.0	27-44-02-05
eClass 9.1	27-44-02-05		

Godkännanden

Godkännanden



ROHS

Uppfyllelse

Skapandedatum den 9 juli 2019 13:13:49 CEST

Katalogversion 07.06.2019 / Tekniska ändringar förbehållna

3

Datablad**HDC - Kontakt
HDC S6 6 BAS**

Weidmüller Interface GmbH & Co. KG
Klingenbergstraße 16
D-32758 Detmold
Germany
Fon: +49 5231 14-0
Fax: +49 5231 14-292083
www.weidmueller.com

Tekniska data**Downloads**

Broschyr/Katalog	CAT 3 HDC 17/18 EN FL FIELDWIRING EN
Teknikuppgifter	EPLAN, WSCAD, Zuken E3.S
Teknikuppgifter Data	STEP

**HDC - Kontakt
HDC S6 6 BAS**

Weidmüller Interface GmbH & Co. KG
Klingenbergstraße 16
D-32758 Detmold
Germany
Fon: +49 5231 14-0
Fax: +49 5231 14-292083
www.weidmueller.com

Ritningar

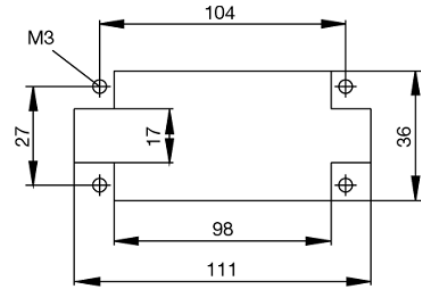
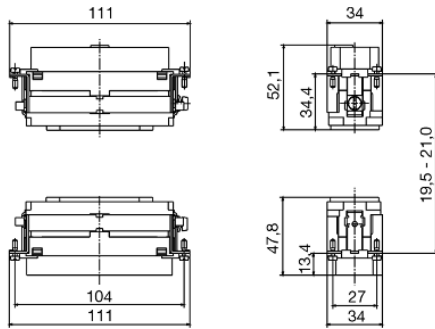

Tightening torques and screwing tools

Screw size	Connector type	Dia. tightening torque in Nm	Recommended blade inserts and AF size for hexagon socket	
M 2.5	Signal contacts			
	S 6/6	0.5 - 0.55	SD 0.6 x 3.5 mm or PZO	
	S 6/12	0.5 - 0.55	SD 0.6 x 3.5 mm or PZO	
M 2.9 x 0.5	Fastening screws			
	HQ 4/2	0.8 (plastic) / 1.1 (metal)	SD 0.6 x 3.5 mm or PH0	
	HQ 8	0.8 (plastic) / 1.1 (metal)	SD 0.6 x 3.5 mm or PH0	
	HQ 17	0.8 (plastic) / 1.1 (metal)	SD 0.6 x 3.5 mm or PH0	
M 3	Contact screws			
	HA 3	0.5 - 0.55	SD 0.5 x 3.0 mm	
	HA 4	0.5 - 0.55	SD 0.5 x 3.0 mm	
	HA 10 bis HA 48	0.5 - 0.55	SD 0.6 x 3.5 mm or PH0	
	HE	0.5 - 0.55	SD 0.6 x 3.5 mm or PZO	
	HVE	0.5 - 0.55	SD 0.6 x 3.5 mm or PZO	
	Signal contacts:			
	S 4/2	0.5 - 0.55	SD 0.6 x 3.5 mm or PZO	
	S 4/8	0.5 - 0.55	SD 0.6 x 3.5 mm or PZO	
	PE connection via female contact			
	S 4	0.5 - 0.8	SD 0.6 x 3.5 mm	
	ConCept modular frame, metal	0.5 - 0.55	SD 0.6 x 3.5 mm	
	PE terminal			
	HQ 5	0.5 - 0.55	SD 0.6 x 3.5 or 0.8 x 4 mm	
	HQ 7	0.5 - 0.55	SD 0.6 x 3.5 or 0.8 x 4 mm	
	Fastening screws	0.5 - 0.55	SD 0.6 x 3.5 mm or PZO	
	Guide pin	0.5 - 0.55	SD 0.6 x 3.5 mm or PZO	
	Guide bush	0.5 - 0.55	SD 0.6 x 3.5 mm or PZO	
	Coding pins	0.5 - 0.55	SD 0.6 x 3.5 mm or PZO	
	M 4	Contact screws		
		HSB	1.2 - 1.5	SD 0.6 x 3.5 or 0.8 x 4 mm or PZ1
PE connection via male contact				
S 4		0.5 - 0.8	SD 0.6 x 3.5 mm	
ConCept modular frame, metal		1.2 - 1.5	SD 0.6 x 3.5 mm	
PE terminal				
HA		1.2 - 1.5	SD 0.6 x 3.5 or 0.8 x 4 mm or PH1	
HE		1.2 - 1.5	SD 0.6 x 3.5 or 0.8 x 4 mm or PH1	
HEE		1.2 - 1.5	SD 0.6 x 3.5 or 0.8 x 4 mm or PH1	
HVE		1.2 - 1.5	SD 0.6 x 3.5 or 0.8 x 4 mm or PH1	
HD		1.2 - 1.5	SD 0.6 x 3.5 or 0.8 x 4 mm or PZ1	
HDD		1.2 - 1.5	SD 0.6 x 3.5 or 0.8 x 4 mm or PZ1	
S 6/6 (for signal contacts)		1.2 - 1.5	0.8 x 4 mm or PZ1	
ConCept modular frame, plastic		1.2 - 1.5	0.8 x 4 mm or PZ1	
M 5		PE terminal		
	HSB	2 - 2.5	SD 1 x 5.5 mm or PZ2	
	S 4/0 (Screw connection)	2 - 2.5	SD 1.2 x 6.5 mm or PH2	
	S 4/0 (Axial screw connection)	2 - 2.5	SD 0.8 x 4 mm or PZ 2	
	S 4/2	2 - 2.5	SD 1.2 x 6.5 mm or PH2	
	S 4/8	2 - 2.5	SD 1.2 x 6.5 mm or PH2	
	S 6/12	2 - 2.5	SD 0.8 x 4 mm or PZ 2	
	S 6/36	2 - 2.5	SD 1.2 x 6.5 mm or PH2	
	S 8/24	2 - 2.5	SD 1.2 x 6.5 mm or PH2	
	S 12/2	2 - 2.5	SD 1.2 x 6.5 mm or PH2	
	M 6	Power contacts		
S 4/0 (Screw connection)		1.2 (1.5 mm ²) / 2 (2.5 mm ²) / 3 (4-16 mm ²)	SD 0.8 x 4 mm	
S 4/2		1.2 (1.5 mm ²) / 2 (2.5 mm ²) / 3 (4-16 mm ²)	SD 0.8 x 4 mm	
S 4/8		1.2 (1.5 mm ²) / 2 (2.5 mm ²) / 3 (4-16 mm ²)	SD 0.8 x 4 mm	
M 7 x 0.75	Power contacts			
	S 4	1.1 - 1.7	SW 2	
	S 6/6 (+ PE)	6 - 8	SW 4	
M 8 x 0.75	Power contacts			
	S 6/12	1.1 - 1.7	SW 2	
	S 8/0 (+ PE)	6 (10-16 mm ²) - 7 (25 mm ²)	SW 4	
M10 x 1	Power contacts			
	S 4/0 (Axial connection)	2 - 3	SW 3	

Increasing the tightening torque does not improve the contact resistance. The stated torque settings offer optimal mechanical, thermal and electrical conditions. Exceeding the recommended values may even damage the conductor and terminal.