





Läs först Produktsäkerhetsguiden, och läs därefter Snabbguiden för korrekt installationsprocedur.
 För att läsa Snabbguide på andra språk, besök <http://solutions.brother.com/>.

 **Obs**

- Alla modeller är inte tillgängliga i alla länder.
- De flesta illustrationerna i denna guide visar FAX-2845.

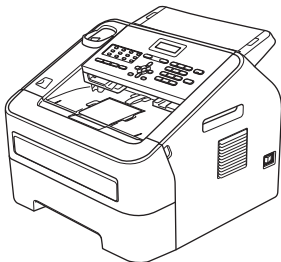
1

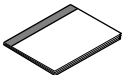
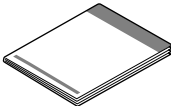
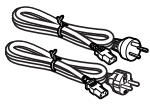
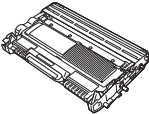
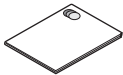
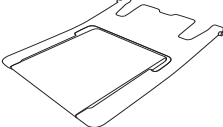
Packa upp maskinen och kontrollera innehållet i förpackningen

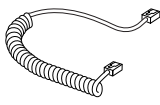
	 Cd-skiva med dokumentation	 Telefonsladd	
	 Grundläggande bruksanvisning	 Snabbguide	 Nätkabel
 Trumma och tonerkasset (förinstallerad)		 Produktsäkerhetsguide	
 ADF:ens utmatningsstöd	 Telefonlur (för FAX-2845)	 Spiralsladd för telefonlur (för FAX-2845)	

För användare i Danmark

Nätkabeln som levereras med denna maskin har en jordad kontakt med tre stift. Se till att strömkontakten passar till den jordade kontakten med tre stift.

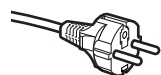
För användare i Sverige, Norge och Finland

Nätkabeln som levereras med denna maskin är jordad på sidan med två bleck. Se till att strömkontakten passar till den jordade kontakten med två bleck.

- Maskinen måste vara jordad, om du är osäker kontakta en behörig elektriker.
- Försäkra dig om att den tillhandahållna kontakten ansluts till ett standard strömuttag som är jordat på korrekt sätt genom en standard nätanslutningen. Icke jordad utrustning kan orsaka stötar och elektroniska störningar.

⚠ VARNING	<u>VARNING</u> indikerar en potentiellt farlig situation som kan leda till allvarliga skador eller dödsfall.
⚠ VAR FÖRSIKTIG	<u>VAR FÖRSIKTIG</u> indikerar en potentiellt farlig situation som kan leda till lättare eller mindre skador.

⚠ VARNING

Plastpåsar används för att slå in maskinen. Håll påsarna undan från spädbarn och barn för att undvika risken för kvävning. Plastpåsar är inga leksaker.

⚠ VAR FÖRSIKTIG

För att flytta maskinen, fatta ett fast tag i sidohandtagen från maskinens framsida.

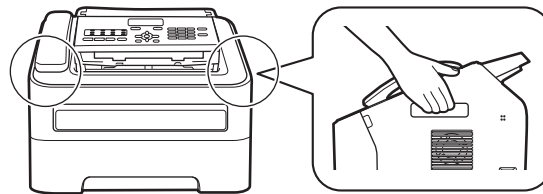

Obs

- Se till att det finns fritt utrymme runt maskinen såsom visas på bilden.

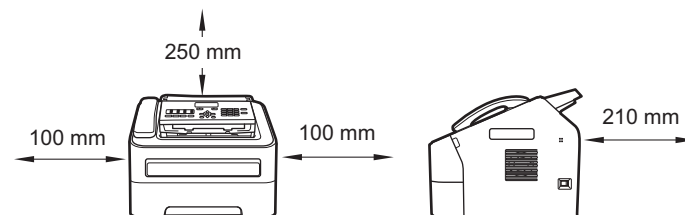

- Komponenterna som medföljer i förpackningen kan variera beroende på land.
- Vi rekommenderar att du sparar originalförpackningen.
- Om du av någon anledning måste transportera maskinen, ska den förpackas omsorgsfullt i dess originalförpackning så att inga skador uppstår under transporten. Maskinen bör också vara lämpligt försäkrad hos transportfirman. Information om hur maskinen ska förpackas finns i *Förpacka och transportera maskinen*, i *Avancerad bruksanvisning*.
- (FAX-2940 endast) Gränssnittskabeln medföljer inte som standard. Köp lämplig gränssnittskabel.

2 Ta bort förpackningsmaterialet från maskinen

❗ VIKTIGT

Anslut INTE nätkabeln ännu.

a Avlägsna tejpens från maskinens utsida.

b Öppna den främre luckan.

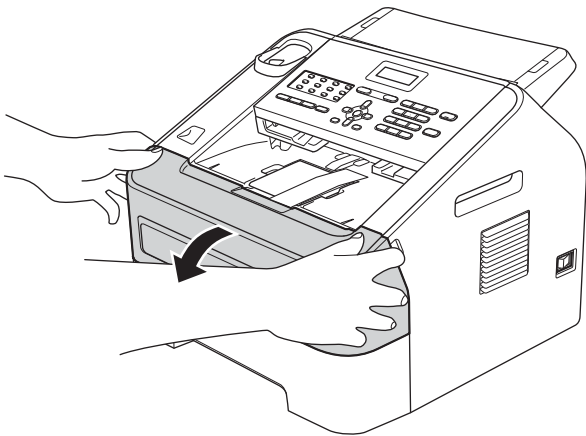

c Plocka ut silikonförpackningen ur maskinen.

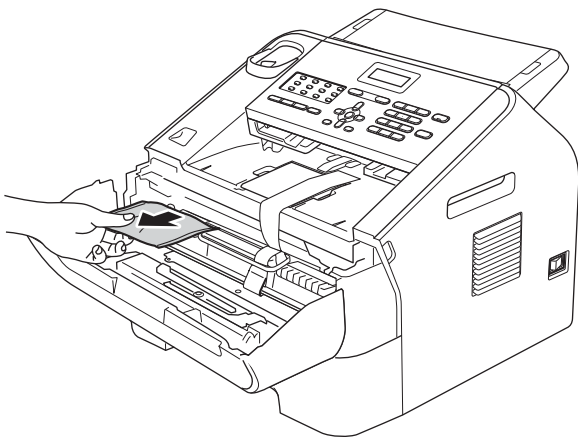

⚠ VAR FÖRSIKTIG

Silikonförpackningen får INTE förtäras. Släng denna. Skulle innehållet i silikonförpackningen sväljas, kontakta omedelbart läkare.

d Lyft trummans gummiband.

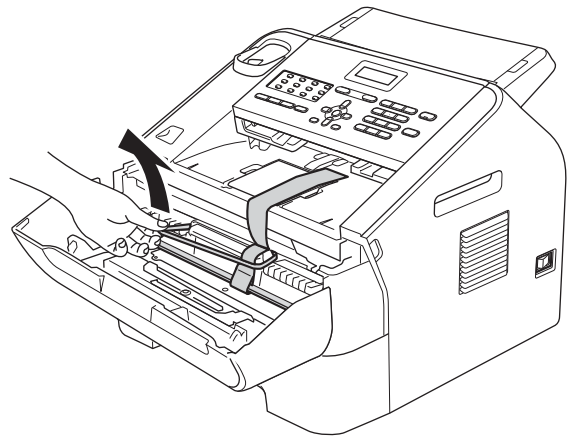

e Dra i pappersremsan för att ta bort skyddsmaterialet såsom visas på bilden.

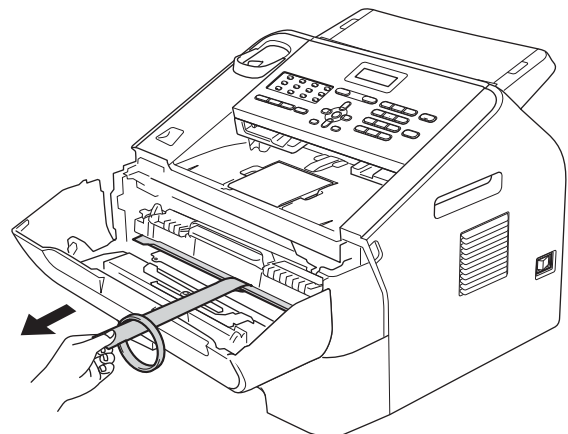

f Plocka ut trumman och tonerkassetten.

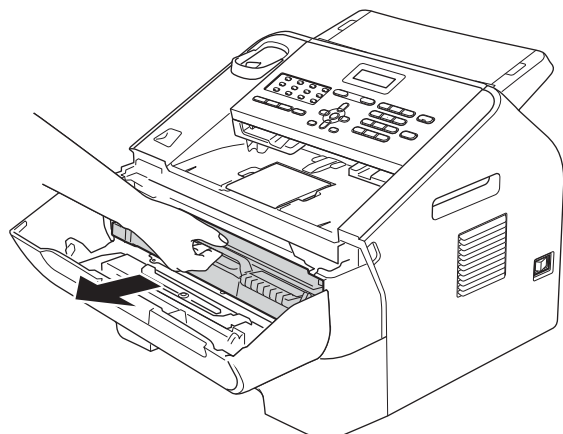

- g** Skaka enheten försiktigt från sida till sida flera gånger för att fördela tonern jämnt inuti enheten.

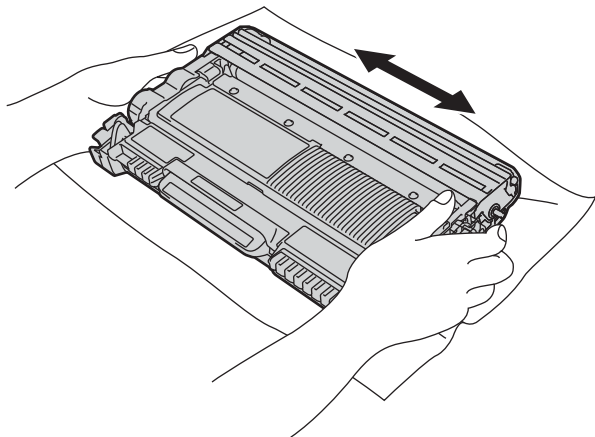

- h** Sätt tillbaka trumman och tonerkassetten i maskinen.

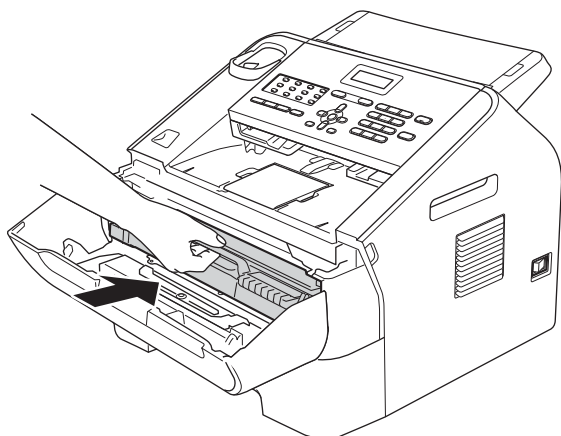

- i** Stäng maskinens främre lucka.

3 Fästa ADF:ens utmatningsstöd

- a** Fäll ut ADF:ens utmatningsstöd.

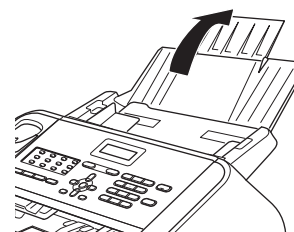

- b** Öppna kontrollpanelsluckan genom att lyfta den bakåt.

Kontrollpanelslucka

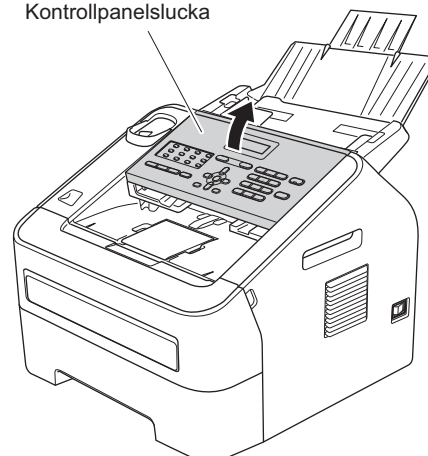

- c** Fäst ADF dokumentmatarens utmatningsstöd.

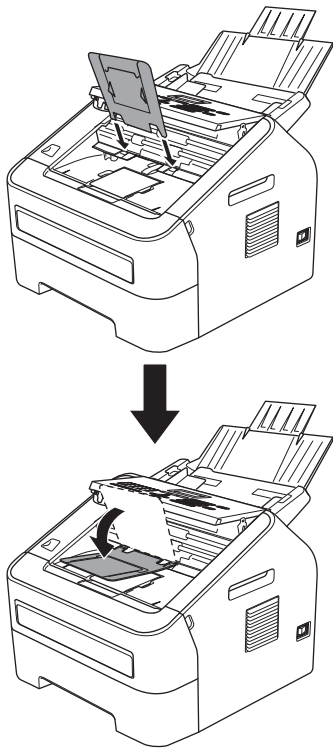

- d** Stäng kontrollpanelsluckan.

4 Installera telefonluren (FAX-2845 endast)

- a** Anslut luren spiralsladd till maskinen och till telefonluren.

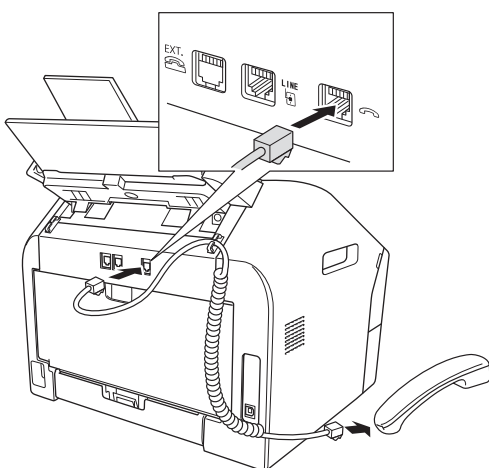

5 Fylla på papper i papperskassetten

- a** Dra ut papperskassetten helt ur maskinen.

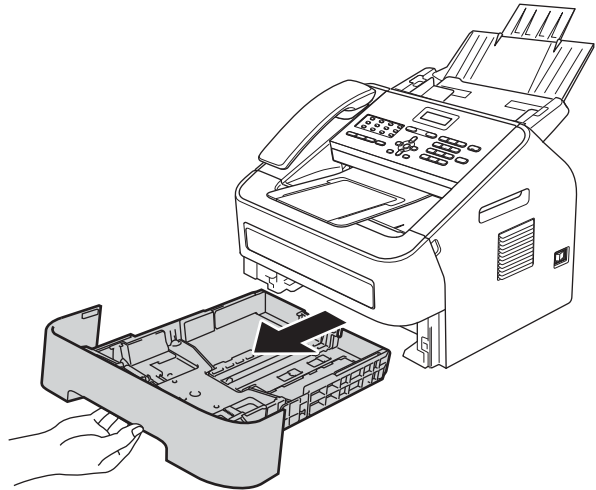

- b** Tryck på pappersguidernas gröna-frigöringsarm ① och anpassa pappersguiderna efter storleken på det papper du fyller på. Kontrollera att guiderna sitter ordentligt i spåren.

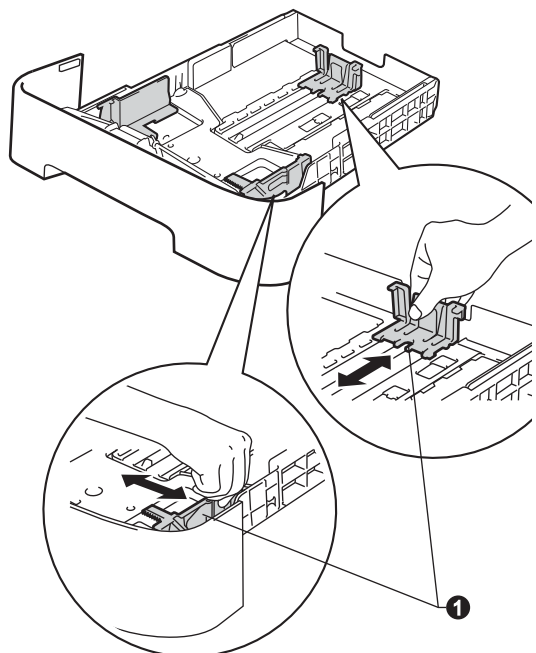

- c** Om du luftar pappersarken väl minskar du risken för pappersstopp i maskinen.

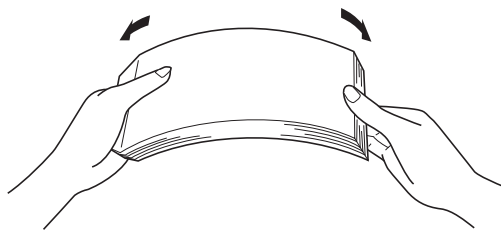

- d** Lägg papper i facket och se till att:
- Papperet ligger under linjen som anger högsta tillåtna arkhöjd (▼▼▼) ❶.
- För mycket papper i pappersfacket medför papperstrassel.
- Utskriftssidan ligger nedåt.
 - Pappersguiderna ligger kant i kant med papperen så att matningen sker korrekt.

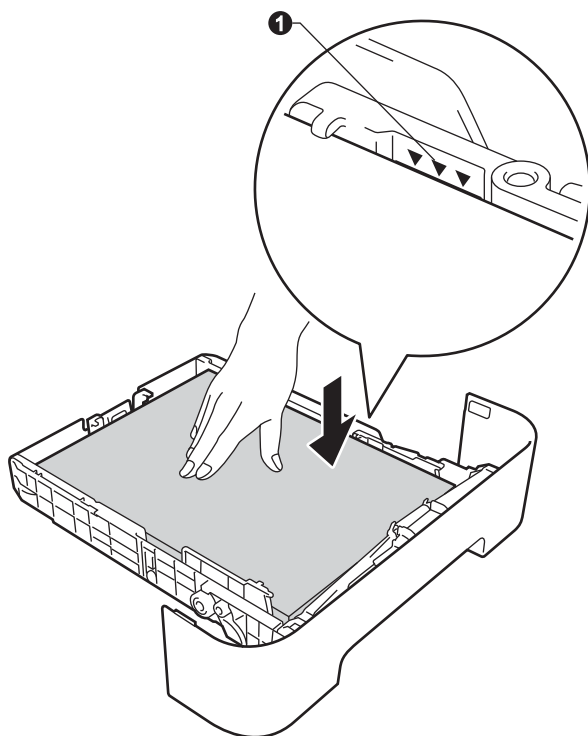

- e** Skjut in papperskassetten ordentlig i maskinen. Kontrollera att den är helt inskjuten i maskinen.

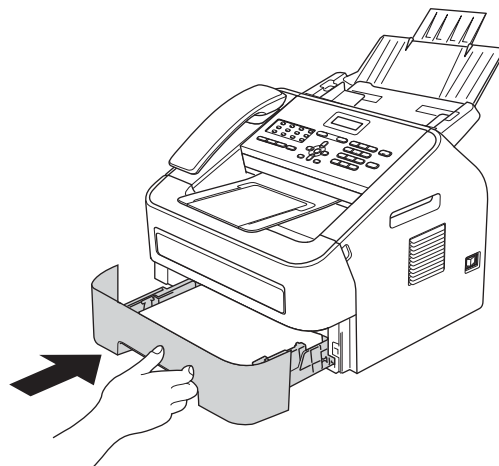

- f** Fäll ut stödfliken ❶ för att förhindra att papperet glider av från utmatningsfacket för textsidan nedåt.

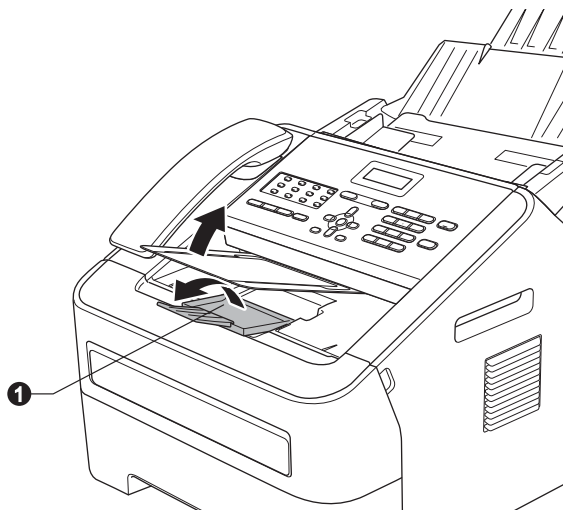

-  Mer information om rekommenderat papper finns i *Rekommenderat papper och utskriftsmaterial*, i *Grundläggande bruksanvisning*.

6

Anslut nätkabeln och telefonsladden

VIKTIGT

Koppla INTE in gränssnittskabeln än.
(FAX-2940 endast)



- a Anslut nätkabeln till maskinen och anslut den sedan till ett vägguttag.
- b Slå på strömbrytaren.

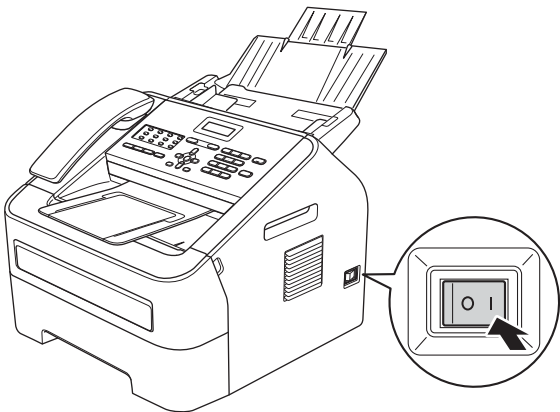

- c Anslut telefonsladden. Anslut den ena änden av telefonsladden till uttaget på maskinen märkt **LINE** och den andra änden till ett telefonuttag.

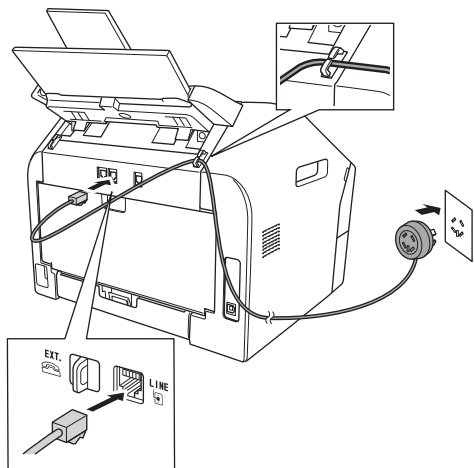

VIKTIGT

Telefonsladden får **ENDAST** anslutas till uttaget märkt **LINE** på maskinen.

VARNING

Maskinen måste vara jordad med en jordad kontakt.

Eftersom maskinen jordas via vägguttaget, kan du skydda dig mot eventuella riskfyllda elektriska tillstånd på telefonlinjen genom att ha nätkabeln kopplad till maskinen när du kopplar den till telefonlinjen. Du kan även skydda dig själv när du vill flytta maskinen genom att koppla från telefonlinjen först och sedan nätkabeln.

Obs

Om en sidoapparat används på telefonlinjen, ska du ansluta apparaten enligt anvisningarna nedan.

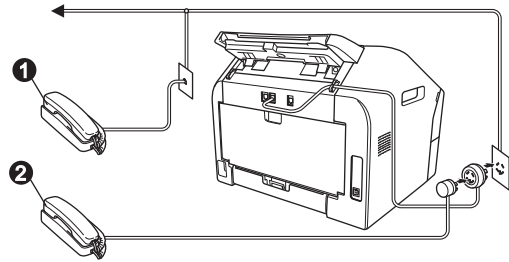

- 1 Sidoapparat
- 2 Extern telefon

Obs

Om en extern telefonsvarare används på telefonlinjen ska du ansluta telefonsvararen enligt beskrivningen nedan.

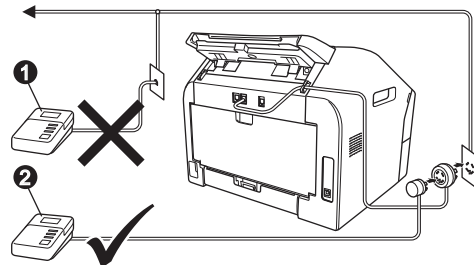

- 1 Sidotelefon svarare (ej tillåtet)
- 2 Extern telefonsvarare

Ställ in svarsläget på **Ext:Tel/TSV** om du använder en extern telefonsvarare. Se *Välja ett svarsläge* på sidan 8. Mer information finns i *Ansluta en extern TSV i Grundläggande bruksanvisning*.

7 Ställa in land

Du måste ställa in land för att maskinen ska fungera i det aktuella landets telefonnät.

- a** Kontrollera att nätkabeln är isatt och strömmen påslagen.

Tryck på **OK**.

```
Set Country
Press OK Key
```

- b** Tryck på ▲ eller ▼ för att välja aktuellt land (Norge, Sverige, Suomi, Danmark eller Others).

```
Sverige
Select ▲▼ or OK
```

- c** Tryck på **OK** när rätt land visas på LCD-skärmen.

- d** På LCD-skärmen visas en begäran om bekräftelse.

```
Sverige?
1.Ja 2.Nej
```

- e** Gör något av följande:
- Tryck på **1** för att fortsätta med steg **f** om rätt land visas på LCD-skärmen.
 - Tryck på **2** för att gå till steg **b** och välja land igen.

- f** När *Accepterat* har visats på LCD-skärmen under två sekunder visas *Var god vänta*.

8 Inställning av lokalt språk

Skärmspråket kan ställas in på Norska, Svenska, Danska, Finska och Engelska.

- a** Tryck på **Menu, 0, 0**.

- b** Tryck på ▲ eller ▼ för att välja språk.
Tryck på **OK**.

- c** Tryck på **Stop/Exit**.

9 Välja ett svarsläge

Det finns fyra mottagningslägen: *Endast fax*, *Fax/Tel*, *Manuell* och *Ext:Tel/Tsv*.

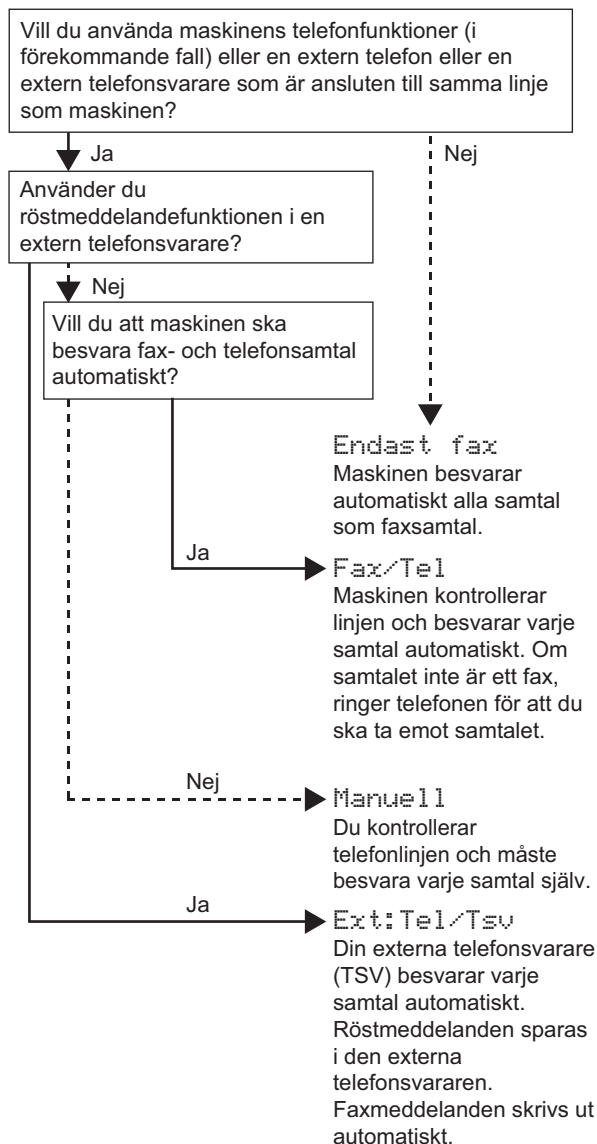

- a** Tryck på **Menu, 0, 1**.

- b** Välj mottagningsläget genom att trycka på ▲ eller ▼.
Tryck på **OK**.

- c** Tryck på **Stop/Exit**.

🔍 För ytterligare information, se *Använda mottagningslägena*, i *Grundläggande bruksanvisning*.

10 Justera LCD-skärmens kontrast (om det behövs)

Om du har svårt att se vad som står på LCD-skärmen, kan du ändra kontrastinställningen.

- a Tryck på **Menu**, **1**, **5**.
- b Tryck på **▶** för att öka kontrasten.
—ELLER—
Tryck på **◀** för att minska kontrasten.
Tryck på **OK**.
- c Tryck på **Stop/Exit**.

11 Ställa in datum och tid

Maskinen visar tiden, och om du ställer in Fax-ID, läggs datum och tid till varje fax som du sänder.

- a Tryck på **Menu**, **0**, **2**, **1**.
- b Ange de två sista siffrorna i året med knappsatsen och tryck sedan på **OK**.

```
Datum och tid
År:2013
```

(Exempel: skriv **1**, **3** för 2013.)

- c Ange de två siffrorna för månaden med knappsatsen och tryck sedan på **OK**.

```
Datum och tid
Månad:03
```

(Exempel: skriv **0**, **3** för mars.)

- d Ange de två siffrorna för dagen med knappsatsen och tryck sedan på **OK**.

```
Datum och tid
Dag:25
```

(Exempel: skriv **2**, **5** för den 25:e.)

- e Ange tiden i 24-timmarsformat med knappsatsen och tryck sedan på **OK**.

```
Datum och tid
Tid:15:25
```

(Exempel: skriv **1**, **5**, **2**, **5** för 15:25.)

- f Tryck på **Stop/Exit**.

12 Ange din personliga information (Fax-ID)

Maskinen visar datum och tid, och om du ställer in Fax-ID läggs detta till på alla fax du skickar.

- a Tryck på **Menu**, **0**, **3**.
- b Ange ditt faxnummer (högst 20 siffror) med knappsatsen och tryck på **OK**.

```
Fax-ID
Fax:
```

- c Ange ditt telefonnummer (högst 20 siffror) med knappsatsen och tryck på **OK**. Om ditt telefonnummer och faxnummer är desamma, ange samma nummer igen.

```
Fax-ID
Tel:
```

- d Använd knappsatsen för att skriva ditt namn (upp till 20 tecken) och tryck sedan på **OK**.

```
Fax-ID
Namn:
```

Obs

- Se tabellen nedan för att skriva ditt namn.
- Om du vill skriva en bokstav som finns på samma knapp som det sista tecknet, tryck på **▶** för att flytta markören till höger.
- Om du har angett ett felaktigt tecken och vill ändra det, tryck på **◀** eller **▶** för att flytta markören till det felaktiga tecknet, och tryck sedan på **Clear**.

Tryck på knappen	En gång	Två gånger	Tre gånger	Fyra gånger	Fem gånger
2	A	B	C	2	A
3	D	E	F	3	D
4	G	H	I	4	G
5	J	K	L	5	J
6	M	N	O	6	M
7	P	Q	R	S	7
8	T	U	V	8	T
9	W	X	Y	Z	9

 För ytterligare information, se *Skriva text*, i *Grundläggande bruksanvisning*.

- e Tryck på **Stop/Exit**.



Obs

Om du gör fel och vill börja om, tryck på **Stop/Exit** och gå tillbaka till steg **a**.

13 Faxöverföringsrapport

Brother-maskinen har en funktion för överföringsrapporter som kan användas när du vill kontrollera om ett faxmeddelande har sänts. Rapporten visar mottagarens namn eller faxnummer, datum, klockslag, överföringens tidslängd, antalet sidor som sänts samt om överföringen lyckades eller ej. Om du vill använda funktionen för faxöverföringsrapporter, se *Skriva ut rapporter*, i *Avancerad bruksanvisning*.

14 Ställa in telefonlinjekompatibilitet

Om du ansluter maskinen till en VoIP-tjänst (via Internet) måste du ändra kompatibilitetsinställningen.



Obs

Om du använder en analog telefonlinje kan du hoppa över detta steg.

- a** Tryck på **Menu**, **2**, **0**, **1**.
- b** Tryck på **▲** eller **▼** och välj *Enkel* (för VoIP). Tryck på **OK**.
- c** Tryck på **Stop/Exit**.

15

Ställa in telefonlinjetypen

Om du ansluter maskinen till en linje som har en telefonväxel (PABX/PBX) eller ISDN för att sända och ta emot faxmeddelanden, måste du även ändra telefonlinjetypen genom att utföra följande åtgärder.

- a** Tryck på **Menu**, **0**, **5**.
- b** Tryck på **▲** eller **▼** och välj *Telefonväxel*, *ISDN* eller *Normal*. Tryck på **OK**.
Gör något av följande:
 - Om du väljer *ISDN* eller *Normal*, gå till steg **f**.
 - Om du väljer *Telefonväxel*, gå till steg **c**.
- c** Gör något av följande:
 - Om du vill ändra nuvarande prefixnummer, tryck på **1** och gå till steg **d**.
 - Om du vill ändra nuvarande prefixnummer, tryck på **2** och gå till steg **f**.



Obs

Standardinställningen är "!". När du samtidigt trycker på **Tel/R** eller **Tel/Mute/R** och **Shift** (endast FAX-2845), visas "!" på LCD-skärmen.

- d** Tryck på **Clear** för att radera standardinställningen, ange därefter prefixet (upp till 5 siffror) med knappsatsen och tryck sedan på **OK**.



Obs

- Du kan använda siffrorna 0 till 9, #, * och !. Tryck samtidigt på **Tel/R** eller **Tel/Mute/R** och **Shift** (endast FAX-2845) för att visa "!".
- Du kan inte använda ! med något annat nummer eller tecken.
- Om ditt telefonsystem kräver en TBR (timed break recall), tryck samtidigt på **Tel/R** eller **Tel/Mute/R** och **Shift** (endast FAX-2845) för att ange avbrottet.

- e** Tryck på **▲** eller **▼** för att välja *På* eller *Alltid* och tryck på **OK**.

Obs

- Om du väljer **På**, och trycker på **Tel/R** eller **Tel/Mute/R** och **Shift** samtidigt (endast FAX-2845) (skärmen visar "!") kan du komma ut på en extern linje.
- Om du väljer **Alltid**, kan du komma ut på en extern linje utan att trycka på **Tel/R** eller **Tel/Mute/R** och **Shift** samtidigt (endast FAX-2845).

f Tryck på **Stop/Exit**.

Obs

Telefonväxel och anknytningsnummer

Maskinen är fabriksinställd på **Normal** som gör att den kopplas in på det allmänna telefonnätet. Emellertid använder många kontor ett centralt telefonsystem eller en automatisk telefonväxel (PABX). Din maskin kan kopplas till de flesta telefonväxelsystem PABX (PBX). Maskinens återuppringningsfunktion har endast stöd för timed break recall (TBR). TBR fungerar med de flesta telefonväxelsystem PABX (PBX) så att du kan öppna en utgående linje eller koppla samtal till en annan anknytning. Funktionen fungerar när du trycker på **Tel/R** eller då du trycker på **Tel/Mute/R** och **Shift** samtidigt (endast FAX-2845).

16 Automatisk sommartid

Du kan ställa in maskinen så att den automatiskt anpassas till sommartid. Den återställer sig själv framåt en timme på våren och en timme bakåt på hösten.

a Tryck på **Menu, 0, 2, 2**.

b Tryck på **▲** eller **▼** och välj **På** (eller **Av**).
Tryck på **OK**.

c Tryck på **Stop/Exit**.

Ladda ner valfria programvaror (endast FAX-2940-användare)

Du kan ladda ner drivrutiner för skrivare och skannrar, och programvara för PC-Fax sändning från Brother Solutions Center. Dessa ger dig möjlighet att använda din Brother fax som skrivare eller skanner, eller skicka fax från din dator. Besök oss på <http://solutions.brother.com/>.

Notera att FAX-2940 inte stöder skanningfunktionen för Mac OS X 10.5.8-användare.

Brother CreativeCenter



Bli inspirerad. Dubbelklicka på ikonen Brother CreativeCenter på skrivbordet för att komma till en KOSTNADSFRI webbplats med många uppslag och resurser för personligt bruk och yrkesbruk för dig som använder Windows®. Denna ikon visas efter installationen av MFL-Pro Suite eller den valfria programvaran från Brother Solutions Center.



Om du använder Mac får du tillgång till Brother CreativeCenter på följande adress:

<http://www.brother.com/creativecenter/>

Förbrukningsartiklar

När det är dags att byta förbrukningsartiklar, indikeras ett fel på LCD-skärmen på kontrollpanelen. För ytterligare information om förbrukningsartiklarna till din maskin, besök <http://www.brother.com/original/> eller kontakta din lokala Brother-återförsäljare.

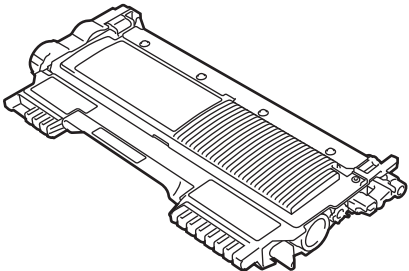
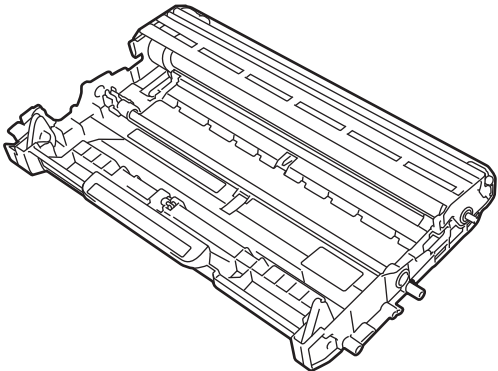
Tonerkassetter	Trumma
Standard tonerkassett: TN-2210 Tonerkassett med hög kapacitet: TN-2220	DR-2200
	

Varumärken

Brother-logotypen är ett registrerat varumärke som tillhör Brother Industries, Ltd.

Brother är ett registrerat varumärke som tillhör Brother Industries, Ltd.

Microsoft och Windows är registrerade varumärken som tillhör Microsoft Corporation i USA och/eller andra länder.

Apple, Macintosh och Mac OS är varumärken som tillhör Apple Inc., registrerade i USA och andra länder.

För varje företag vars program nämns i den här bruksanvisningen finns licensavtal med avseende på de upphovsrättsskyddade programmen i fråga.

Alla övriga märken och produktnamn för företag som omnämns på Brother-produkter, i relaterade dokument eller i annat material är varumärken eller registrerade varumärken som tillhör respektive företag.

Sammanställning och publicering

Denna bruksanvisning har sammanställts och publicerats under överinseende av Brother Industries Ltd. och ger en beskrivning och specifikationerna för den senaste produktversionen.

Innehållet i bruksanvisningen och produktens specifikationer kan komma att ändras utan föregående meddelande.

Brother förbehåller sig rätten att göra ändringar i specifikationerna och innehållet utan föregående meddelande och kan inte hållas ansvariga för eventuella skador (eller följskador) som uppstått på grund av att denna bruksanvisning har använts. Detta gäller också, men inte enbart, typografiska fel och andra fel som kan härledas till publiceringen.

Upphovsrätt och licens

©2012 Brother Industries, Ltd. Med ensamrätt.