



Orderbenämning

AS 12/60

Stoppskruv till givare i F2-serien

Kännetecken

- Ställer säkert in den mekaniska positionen för ändlägesstopp

Tekniska data

Mekaniska specifikationer

Manövreringskraft	min. 3 N max. 20500 N
Material	Stål 1.1191 / AISI 1045 (C45)
Dimensioner	
A	M12 x 1
B	3 mm
C	8,8 mm
L	56 mm
L1	73,7 mm
L2	71,8 mm
L3	69,5 mm
Åtdragningsmoment	max. 26 Nm

Allmän information

Anmärkning	Fäst låsmuttern ordentligt vid behov
Leveransomfattning	Stoppskruv Låsmutter

Avmätning

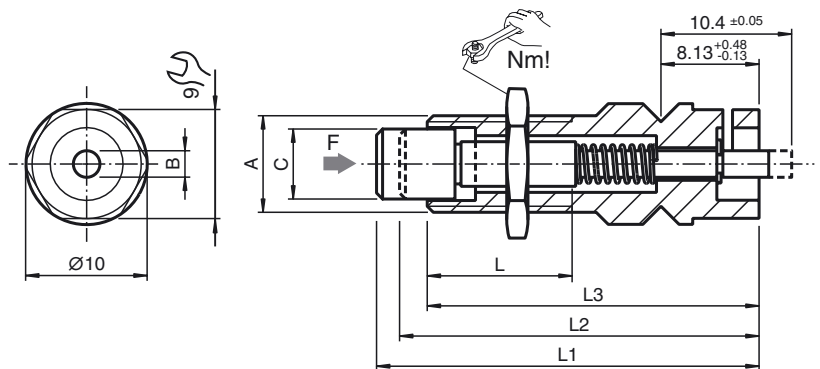

Kungörelsedatum: 2015-02-02 16:35 Datum för utgåva: 2015-02-02 189992_swe.xml