



### Orderbenämning

**NDS-F146-8E2-V1**

Induktivt  
anpassningstransformatorsystem

### Kännetecken

- 8 överföringskanaler
- 8 sensoringångar
- Snabbt, flexibelt montage/lossning

## Tekniska data

### Specifikationer

Antal signalkanaler	8
Signalernas överföringsriktning	från sekundärsidan till primärsidan
Sensormatningsspänning	12 V ± 10 % , överbelastnings- och kortslutningssäker
Vågighet	≤ 5 %
Överförd effekt	max. 2,5 W (1,5 W vid 5 mm)
Lasthopp	≤ 100 mA

### Specifikation funktionell säkerhet

MTTF <sub>d</sub>	465 a
Livslängd (T <sub>M</sub> )	20 a
Feldetekteringsförmåga (DC)	0 %

### Ingång

Antal	8
Ingångstyp	Ingång för givarsignaler
Anslutningsbara sensortyper	DC, 3-trådig , PNP ( pluskopplande )
Ingångsström	≤ 1 mA
Elektroresistans för växelström	≥ 15 kΩ

### Omgivningsförhållande

Omgivningstemperatur	0 ... 50 °C (32 ... 122 °F)
Lagringstemperatur	-25 ... 85 °C (-13 ... 185 °F)

### Mekaniska specifikationer

Skyddsklass	IP65
Material	
Stomme	PA 66-FR
Montering	Montering med skruv
Stomme	140 g

### Allmän information

Anmärkning	Kabeln mellan WIS-modulen och WIS-sändaren får inte vara längre än 5 meter.
------------	---

### Norm- och riktlinjekonformitet

Överensstämmelse med direktiv	
EMV-riktlinje 89/336/EWG	EN 61000-6-2:2001, EN 61000-6-4:2001, EN 50295:1999
Standardöverensstämmelse	
Standarder	EN 60947-5-2:2007 IEC 60947-5-2:2007

### Godkännanden och certifikat

CCC-godkännande	Produkter, vars max. driftspänning är ≤36 V, kräver inget godkännande och har därför ingen CCC-märkning.
-----------------	--

## Avmätning

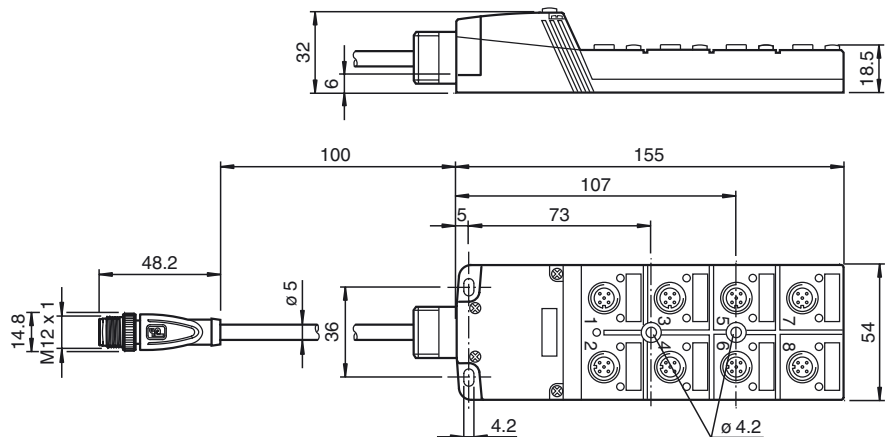

**Anslutning**

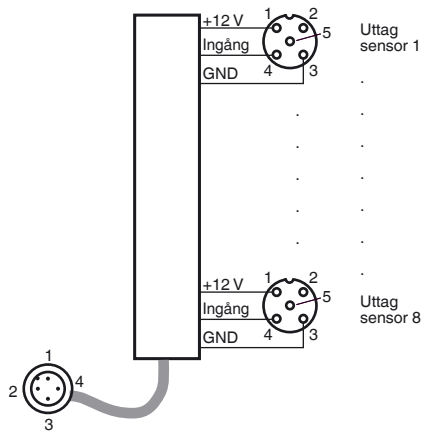

**Funktionsbeskrivning**

Ett induktivt sändningssystem WIS (**w**ireless **i**nductive **s**ystem) består alltid av följande fyra komponenter:

- WIS-modul, primär
- WIS-sändare, primär
- WIS-sändare, sekundär
- WIS-modul, sekundär

Den primära WIS-modulen är installerad i den stationära systemdelen och förbunden med en efterkopplad styrenhet (t.ex. SPS). Den primära WIS-sändaren är ansluten till den primära WIS-modulen. Den sekundära WIS-sändaren och den därmed förbundna sekundära WIS-modulen är installerade på den rörliga systemdelen. Till den sekundära WIS-modulen kan flera sensorer anslutas. Om de båda sändarna står mitt emot varandra inom systemets räckvidd överförs elektrisk effekt från primär- till sekundärsidan. De sensorer som är anslutna till den sekundära WIS-modulen försörjs då med elektrisk energi och träder i funktion. Sensorutgångssignalerna sänds i motsatt riktning från sekundär- till primärsidan och finns tillgängliga för vidare bearbetning i systemstyrenheten vid den primära WIS-modulens utgångsklämmor. Sensorsignalernas tillstånd visas dessutom med lysdioder som är tilldelade sensorkanalerna.

En separat utgångssignal Tx på den primära WIS-modulen visar kommunikationstillståndet. High-signal anger kommunikation mellan WIS-sändarna. Detta visas också genom att Tx-lysdioden är tänd.

Effektöverföringen och kommunikationen i systemet kan aktiveras och avaktiveras via EN-ingången på den primära WIS-modulen.

Ingångssignal vid EN	Funktion
+ UB (24 V DC)	Sändning aktiverad
GND eller öppen	Sändning avaktiverad

**Funktionskopplingschema**

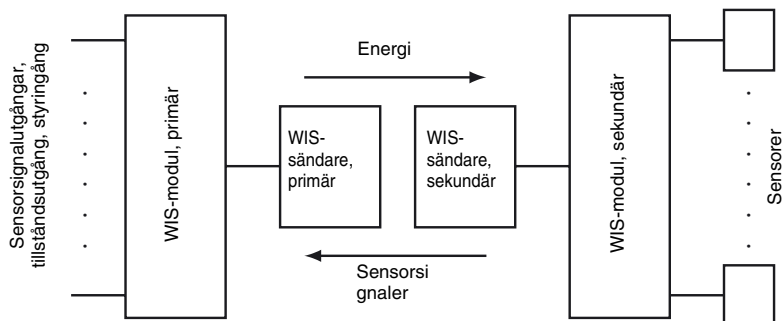

Summan av vilostömmarna hos alla sensorer som är anslutna till den sekundära WIS-modulen får inte vara större än den största överförbara strömstyrkan. Denna kan beräknas utifrån den överförbara effekt som sändarna genererar, dividerad med 12 V.

Kungörelsedatum: 2016-08-19 16:11 Datum för utgåva: 2016-08-19 200663\_swe.xml